

GLOBBER

globber.com

THE WORLD ON WHEELS



GO•UP
BABY LIGHTS 360°



15-36
months
/mois

20kg
44 lbs
max



3+
years
/ans

50kg
110 lbs
max



From / De
57 cm
22.44"
to / à
71 cm
27.95"



CE

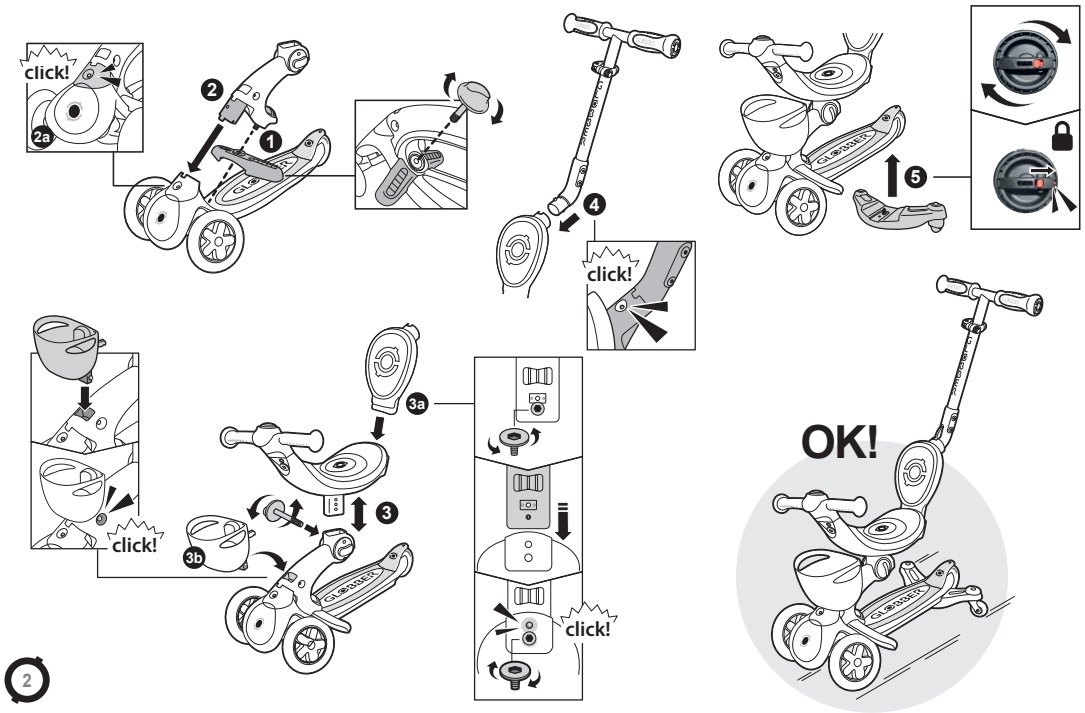

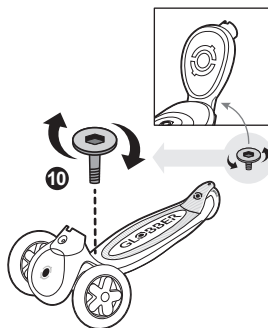
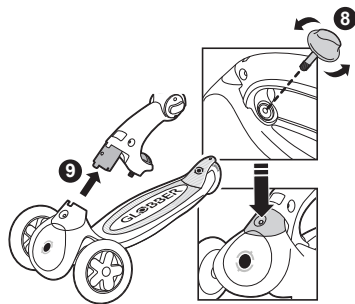
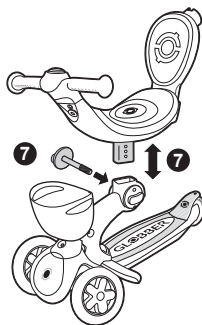
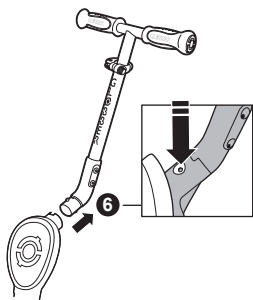

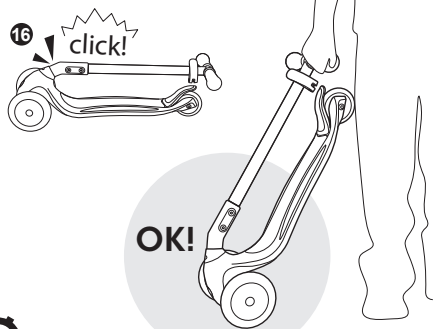
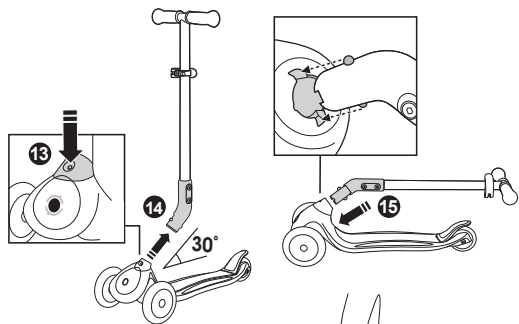

4

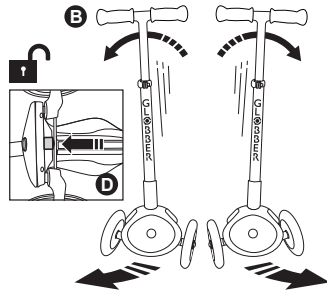
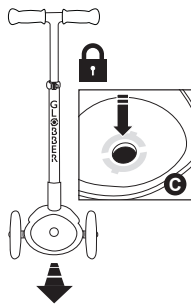
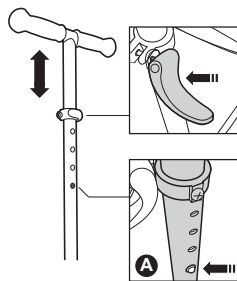

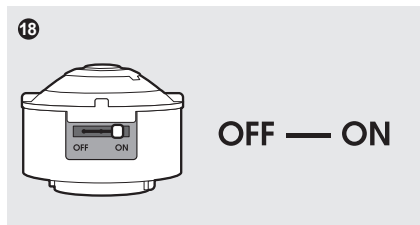
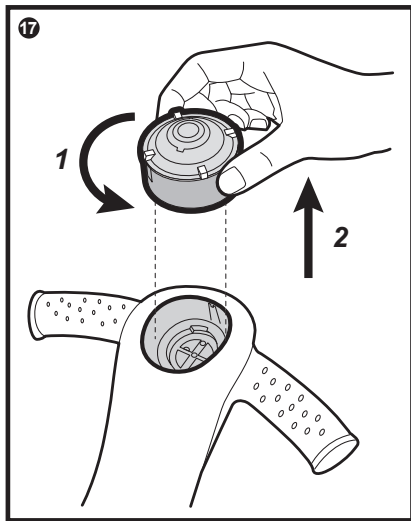

OWNER'S MANUAL	ENGLISH	P 8
MANUEL D'UTILISATION	FRANÇAIS	P 12
BENUTZERHANDBUCH	DEUTSCH	P 16
MANUAL DEL PROPIETARIO	ESPAÑOL	P 20
MANUALE D'USO	ITALIANO	P 24
GEBRUIKSHANDLEIDING	NEDERLANDS	P 28
MANUAL DE INSTRUÇÕES	PORTUGUÊS	P 32
INSTRUKCJA OBSŁUGI	POLSKI	P 36
BRUGSVEJLEDNING	DANSK	P 40
KÄYTTÖOPAS	SUOMI	P 44
ANVÄNDARMANUAL	SVENSKA	P 48
ΕΓΧΕΙΡΙΔΙΟ ΧΡΗΣΗΣ	ΕΛΛΗΝΙΚΑ	P 52
ИНСТРУКЦИИ ЗА УПОТРЕБА	БЪЛГАРСКИ	P 56
NÁVOD K POUŽITÍ	ČEŠTINA	P 60
MANUAL DE UTILIZARE	ROMÂNĂ	P 64
HASZNÁLATI ÚTMUTATÓ	MAGYAR	P 68

KULLANIM KILAVUZU
РУКОВОДСТВО ПО ЭКСПЛУАТАЦИИ
BRUKERHÄNDBOK
NÁVOD NA POUŽITIE
使用说明
使用說明
取扱説明書
설명서
دليل الاستخدام
ПОСІБНИК З ЕКСПЛУАТАЦІЇ
NAVODILA ZA UPORABO
LIETOTĀJA ROKASGRĀMATA
VARTOTOJO VADOVAS
OMANIKU MANUAAL
KORISNIČKI PRIRUČNIK

TÜRKÇE P 72
РУССКИЙ P 76
NORSK P 80
SLOVENSKÝ P 84
简体中文 P 88
繁體中文 P 92
日本語 P 96
한국의 P 100
عربي P 104
УКРАЇНСЬКИЙ P 112
SLOVENSKI P 116
LATVIEŠU P 120
LIETUVIŲ P 124
EESTI P 128
HRVATSKI P 132



Keep the instructions for future reference.**NF-EN-71**

Warning! Protective equipment should be worn. Not to be used in traffic.

20 kg max.: Seat mode (ride-on, walking bike)

50 kg max.: Scooter mode

Seat mode: Warning! Not to be used by children over 36 months due to the limited strength of the seat bracket frame. The seat can only be used with this product when the steering is completely locked by the parents using the locking button located at the upper side of the steering assembly. Press down the locking button in order to lock the steering of the wheels when the seat is to be mounted.

Remove the scooter and all the parts from the box. Set out all the parts and read the assembly instructions prior to use. Keep the packaging until assembly is complete.

General instructions

This toy must be assembled by a responsible adult. Prior to use, make sure that the toy has been assembled properly. Remove all the parts that are not necessary for play before giving the toy to your child. The toy should be used with caution since skill is required to avoid falls or collisions causing injury to the user or third parties.

Use with suitable protective equipment, including a helmet, shoes, elbow, wrist, and knee protectors. Teach the child how to use it safely and responsibly.

Directions:

- The scooter can be dangerous and can cause traffic accidents when used on public highways. Don't use on public roads. It is best used on a flat, clean surface, free of gravel and grease. Avoid bumps and drainage grates that may cause an accident.
- The scooter does not include any headlights. It is therefore not suited for use at night or during periods when visibility is limited.
- Always use under adult supervision.
- Do not allow more than one child to ride the scooter at the same time.
- Do not use on wet days or on wet ground.
- Store the product in a cool, dry place. Avoid direct sunlight.

Before and after use:

- Make sure that all locking mechanisms are securely locked:
- Check the height of the steering system, and make sure the nuts are tightened and that the handlebars and the front wheel are perpendicular.
- The minimum height of the T-bar has to be locked at the lowest position by switching the bullet into the lowest slot (see diagram A).
- Check all of the connection elements: The brake, the steering column's quick release system, and the wheel axles must be adjusted correctly and not damaged.
- Also check the tire wear.

INSTALLATION AND USE OF SEAT FOR RIDE-ON/WALKING BIKE (see page 2)

- GO-UP BABY LIGHTS 360° comes with a sturdy seat support frame to better distribute the load of the seated child. There are 3 different seat heights available: 26.5-31.5cm. For a comfortable ride, your child's feet should easily touch the footrest and the ground.
- Place the footrest on the deck and under the seat support bar in the correct position (see diagram 1). Tighten the knob to make sure the footrest is securely in place.
- Insert the seat support frame into the integrated tube hole at the front of the scooter deck between the two front wheels. Make sure to insert the seat support frame in the correct direction (see diagram 2) and ensure the spring ball on the front of the connector tube "clicks" into place, to securely hold the seat frame (see diagram 2a).
- Attach the seat by sliding it on to the seat support frame. Select your preferred height, then tighten the knob to make sure the seat is securely in place (see diagram 3).
- Install the backrest by sliding it at the rear of the seat and then tighten the screw to secure the backrest (see diagram 3a). Install the basket at the front of the seat, and make sure it "clicks" into place, to securely hold to the seat (see diagram 3b).
- Warning! Don't overload the basket. 2kg max. Overloading the basket may cause a hazardous unstable condition.
- Warning! Exert all your strength on the seat to check seat support bar is locked in place safely before riding.

Ride-on mode:

- Insert the handlebar tube in the back hole of the backrest. Align the spring-loaded buttons with the notches at the rear of the backrest and lock the handlebars (see diagram 4). Double check that the spring-loaded button is engaged and locked correctly.
- Adjust the height of the handle to the parent's preference (4 positions are available; see diagram A). Loosen the quick release clamp of the T-bar handle when adjusting. Tighten the quick release clamp to secure the T-bar handle after adjustment.
- Install the patented rear turning module under the deck of the scooter. Make sure you securely tighten the knob and engage the safety lock, in red, located on the knob (see diagram 5).
- The parent handlebar and the rear turning module can be used to guide children during use. Place the child's feet on the footrest and the adult pushes using the parent handle (T-bar).

- Warning! An adult must always hold the parent handle when the child's feet are on the footrest and both hands are on the seat's handlebars to avoid the child falling.
- Warning! Make sure to always remove the patented rear turning module when the product is not used in ride-on mode.

Walking bike mode:

- Remove the handlebar tube in the back hole of the seat by pressing the 2 spring-loaded balls.
- GO-UP BABY LIGHTS 360° comes with an adjustable seat which can be adapted to the child's height (3 positions). Unscrew the knob and slide up/down to adjust the seat height. Align the seat through the screw holes in the connector tube and retighten the knob.
- Warning! Make sure the child's feet can touch the ground freely in seated mode before riding.

Steering: The child pushes with his/her feet on the ground to advance, while the child's sitting on the seat. He/she must proceed with caution at first.

Notes:

- Always check the body frame is securely inserted into the deck by pushing downward until you hear a "click".
- Always check the seat knob is securely tightened.
- To remove the footrest, first, unscrew the knob on the deck, then release the body frame from the deck by pressing the spring button on the front of the deck (see diagram 8).

SCOOTER ASSEMBLY (see page 3)

- Insert the T-bar column into the integrated tube hole at the front of the scooter deck between the two front wheels.
- Make sure the spring ball on either side of the bottom of the column "clicks" into place for scooter mode.
- Once the body frame is removed, cover the hole in the deck with the button in-pack (see diagram 10).
- To release the T-bar or fold/unfold the scooter, step on the deck with your foot, press the spring-loaded button on the front of the deck and pull the T-bar column back at a 30-degree angle (see diagram 13-14).

Steering: GO-UP BABY LIGHTS 360°'s steering responds intuitively to the movement of the body (see diagram B):

- When the child leans to the right, GO-UP BABY LIGHTS 360° turns right.
 - When the child leans to the left, GO-UP BABY LIGHTS 360° turns left.
- For younger children, on flat surfaces and in straight lines, GO-UP BABY LIGHTS 360° has a steering lock system to only go forwards and backwards for better balance and to make learning easier.
- To lock, press the button atop the front of the deck (see diagram C).
 - To release, press the red button under the front of the deck (see diagram D).

During use:

- Standing on the scooter, one hand on each handle, push with one foot to move forward. Proceed with caution at the start.
- Braking: A brake is located at the rear; when necessary, press down on it to slow down. Press down gradually in order to prevent skidding or loss of stability.
- Shoes are mandatory, and we strongly advise the child to wear trousers and long sleeve shirts to avoid injury in the event of a fall.
- Explain to the child clearly how to use the scooter before any use.

GO-UP BABY LIGHTS 360° comes with a light LED module directly integrated in the seat's handlebar.

The different modes are (see diagram 18):

- ON: LED lights activated
- OFF: LED lights disabled

Activating the light module on GO-UP BABY LIGHTS 360° (see diagram 17-18):

- Remove the module from the seat's handlebar by turning it anti-clockwise.
- Using the button, choose your preferred mode (OFF or ON).
- Insert the module back into the seat's handlebar and turn clockwise to lock it.
- It's advisable to switch the module OFF when not in use.

Important notice for GO-UP BABY LIGHTS 360° MODULE:

- Module must be inserted in the seat's handlebar before giving the toy to your child.
- **WARNING:** This toy produces flashes that may trigger epilepsy in sensitised individuals.
- This product is powered by two built-in CR2032 lithium batteries.
- This toy contains batteries that are non-replaceable. Replace the electronic module when the batteries are exhausted.

Care / Maintenance:

Regular maintenance is a safety commitment:

- **Wheel bearings:** Avoid going through water, oil, or sand as this can damage wheel bearings.
- **Wheels:** The wheels wear down with time and can be damaged if overly used on rough surfaces. The back wheel on which the brake is applied is particularly affected after several hours of braking. In the interests of safety, wheels should be checked regularly and changed if necessary.
- **Modifications:** The original product must by no means be modified except for the maintenance-related changes mentioned in these instructions.
- **Nuts and axles:** These should also be checked regularly. They can become loose after a while, in which case they should be tightened. They can become worn and not tighten properly, in which case they should be replaced.
- **Cleaning:** Clean the scooter with a soft cloth and a little water.

Additional Info

For questions and inquiries please contact us at: contact@globber.com

WARRANTY

The manufacturer warrants this product to be free of manufacturing defects for a period of 2 years from the date of purchase. This limited warranty does not cover normal wear and tear, tire, tube or cables, or any damage, failure, or loss caused by improper assembly, maintenance, or storage.

This limited warranty will be void if the product is ever

- used in a manner other than for recreation or transportation;
- modified in any way;
- rented

The manufacturer is not liable for incidental or consequential loss or damage due directly or indirectly to the use of this product.

Globber does not offer an extended warranty. If you have purchased an extended warranty, it must be honoured by the store at which it was purchased.

For your records, save your original sales receipt with this manual and write the product name below.

.....

Spare parts

To order spare parts for this product, please visit our website globber.com

Informations à conserver**NF-EN-71**

Attention. Il convient de porter un équipement de protection.

Ne pas utiliser sur la voie publique.

20 kg max.: Mode siège (Porteur, Draisienne)

50 kg max.: Mode Trotinette

Version siège: Attention! Ce produit ne convient pas aux enfants de plus de 36 mois en raison de la résistance limitée du support de siège.

Sortez la trotinette et toutes les pièces du carton.

Présentez toutes les pièces, et lisez les instructions d'assemblage avant utilisation. Garder l'emballage jusqu'à la fin de l'assemblage.

Instructions générales

Ce jouet doit être assemblé par un adulte responsable.

Vérifier avant toute utilisation l'assemblage convenable du jouet.

Enlever tous les éléments non nécessaires au jeu avant de donner le jouet à votre enfant. De par les qualités d'adresse qu'il requiert, le jouet doit être utilisé avec précaution afin d'éviter toutes chutes ou collisions susceptibles de blesser l'utilisateur ou des tiers.

A utiliser avec un équipement de protection adapté, comprenant casque, chaussures, protections coudes, poignets et genoux. Apprenez à l'enfant à l'utiliser de façon sûre et responsable.

Instructions d'utilisation

- La trotinette peut être dangereuse et peut entraîner des accidents de la circulation lors de l'utilisation sur la voie publique. Ne pas utiliser sur la voie publique.
- Utiliser de préférence sur une voie plane et propre, sans graviers ni graisses au sol. Éviter les bosses, grilles de drainage susceptibles de provoquer un accident.
- La trotinette ne comporte pas de phares ou de lampes. Il convient donc de ne pas en pratiquer la nuit ou aux heures de visibilité limitée.
- A utiliser sous la surveillance d'un adulte.
- Ne permettez pas à plus d'un enfant de monter en même temps sur la trotinette.
- Ne pas utiliser pendant les jours humides ou sur un sol humide.
- Stockez le produit dans un endroit frais et sec, en évitant la lumière directe du soleil.

Avant et après toute utilisation :

Veiller à ce que tous les dispositifs de verrouillage soient bien enclenchés :

- Vérifier la hauteur du système de direction, le serrage des écrous, la perpendicularité guidon et roue avant.
- Vérifier l'ensemble des éléments de connexion : le frein, le système de blocage rapide de la colonne de direction, les axes des roues doivent être correctement ajustés et non-endorragés.
- La hauteur minimum de la tige de direction doit être verrouillée à la plus basse position en enclenchant la bille dans le logement le plus bas. (Voir schéma A)
- Vérifier également le degré d'usure des roues.

MONTAGE ET UTILISATION DU SIÈGE POUR L'UTILISATION PORTEUR / DRAISIENNE (voir page 2)

- GO-UP BABY LIGHTS 360° est équipé d'un cadre de support de siège robuste pour mieux répartir la charge de l'enfant assis. Trois hauteurs de siège sont disponibles : 26,5-31,5 cm. Pour une conduite confortable, les pieds de votre enfant doivent toucher facilement le repose-pieds et le sol.
- Placez le repose-pieds sur la plate-forme et sous la barre de soutien du siège dans la bonne position (voir schéma 1). Veillez à serrer la molette pour vous assurer que le repose-pieds est bien en place.
- Insérez le cadre de support du siège dans le trou du tube intégré à l'avant de la plate-forme du scooter, entre les deux roues avant. Veillez à insérer le cadre de support du siège dans la bonne direction (voir schéma 2) et assurez-vous que la boule à ressort située à l'avant du tube connecteur s'enclenche pour maintenir fermement le cadre du siège (voir schéma 2a).
- Fixez le siège en le faisant glisser sur le cadre du support du siège. Choisissez la hauteur qui vous convient, puis serrez la molette pour vous assurer que le siège est bien en place (voir schéma 3).
- Installez le dossier en le faisant glisser à l'arrière du siège, puis serrez la vis pour fixer le dossier (voir schéma 3a). Installez le panier à l'avant du siège, assurez-vous qu'il s'enclenche pour le maintenir solidement en place (voir diagramme 3b).
- Attention ! Ne surchargez pas le panier. 2kg max. Une surcharge de la nacelle peut provoquer une instabilité dangereuse.
- Attention ! Exercez toute votre force sur le siège pour vérifier que la barre de soutien du siège est verrouillée en toute sécurité avant de rouler.

Mode porteur :

- Insérez le tube du guidon dans le trou arrière du dossier. Alignez les boutons à ressort avec les encoches à l'arrière du dossier et verrouillez le guidon (voir diagramme 4). Vérifiez à nouveau que le bouton à ressort est engagé et verrouillé correctement.
- Réglez la hauteur de la poignée selon la préférence du parent (4 positions sont possibles, voir diagramme A). Desserrez le collier de serrage rapide de la poignée de la barre en T lors du réglage. Serrez le collier à serrage rapide pour fixer la poignée de la barre en T après réglage.
- Installez le module de rotation arrière breveté sous la plate-forme du scooter. Assurez-vous de bien serrer le bouton et d'engager le verrou de sécurité, en rouge, situé sur le bouton (voir diagramme 5).
- Le guidon parent et le module de rotation arrière peuvent être utilisés pour accompagner les enfants pendant l'utilisation. Placez les pieds de l'enfant sur le repose-pieds et l'adulte pousse en utilisant la poignée parent (barre en T).
- Attention ! Un adulte doit toujours tenir la poignée parentale lorsque les pieds de l'enfant sont sur le repose-pieds et les deux mains sont sur le guidon du siège, afin d'éviter que l'enfant ne tombe.
- Attention ! Veillez à toujours retirer le module de rotation arrière breveté lorsque le produit n'est pas utilisé en mode autoporté.

Mode draisienne :

- Retirez le tube du guidon de l'orifice arrière situé sur le siège en appuyant sur les deux billes à ressort.
- GO•UP BABY LIGHTS 360° est fourni avec un siège ajustable qui peut être adapté à la taille de l'enfant (3 positions). Dévissez le bouton et faites glisser vers le bas ou le haut pour régler la hauteur du siège. Alignez le siège avec les trous pour les vis situés dans le tube connecteur et resserrez le bouton.
- Attention ! Assurez-vous que les pieds des enfants peuvent toucher le sol librement en mode siège avant de rouler.

Le Pilotage: L'enfant pousse sur le sol avec ses pieds pour avancer, tandis que l'enfant est assis sur le siège. Il doit rouler avec prudence au début.

Remarques :

- Vérifiez toujours que le châssis est bien inséré dans la plate-forme en poussant vers le bas jusqu'à ce que vous entendiez un "clic".
- Vérifiez toujours que le bouton du siège est bien serré.
- Pour retirer le repose-pieds, dévissez d'abord le bouton situé sur la plate-forme, puis dégarez le châssis de la plate-forme en appuyant sur le bouton à ressort situé à l'avant de la plate-forme (voir schéma 8).

MONTAGE DE LA TROTINETTE (voir page 3)

- Insérez la colonne de la barre en T dans le tube intégré à l'avant du plateau de la trottinette entre les deux roues avant.
- Assurez-vous que la boule à ressort située de part et d'autre du bas de la colonne s'enclenche en mode scooter.
- Une fois que le cadre de la carrosserie est enlevé, couvrez la prise dans la plate-forme avec le bouton dans l'emballage (voir diagramme 10).
- Pour libérer la barre en T ou plier/déplier le scooter, posez le pied sur la plate-forme, appuyez sur le bouton à ressort situé à l'avant de la plate-forme et tirez la colonne de la barre en T vers l'arrière à un angle de 30 degrés (voir diagramme 13-14).

Le Pilotage: Le pilotage de GO•UP BABY LIGHTS 360° se fait par inclinaison intuitive du corps (Schéma B).

- L'enfant penche à droite, GO•UP BABY LIGHTS 360° tourne à droite !!!
 - L'enfant penche à gauche, GO•UP BABY LIGHTS 360° tourne à gauche !!!
- Pour les plus petits, sur une surface plane et en ligne droite, GO•UP BABY LIGHTS 360° dispose d'un système de blocage de direction pour un meilleur équilibre et un apprentissage plus facile.
- Pour enclencher, appuyer sur le bouton avant (Schéma C)
 - Pour relâcher, appuyer sur le bouton rouge en dessous (Schéma D)

Pendant l'utilisation :

- Debout sur la trottinette, les deux mains sur chaque poignée, l'enfant pousse avec un de ses deux pieds pour avancer. Il doit procéder avec prudence au début.
- Freinage : un frein est situé à l'arrière, lorsque nécessaire, l'enfant doit appuyer dessus pour ralentir. Il convient de presser de façon graduelle afin d'éviter des dérapages ou perte de stabilité.
- Les chaussures sont obligatoires et nous vous conseillons fortement de porter des pantalons, chemises à manches longues afin d'éviter les blessures en cas de chute.
- Bien expliquer à l'enfant comment verrouiller la trottinette, avant toute utilisation.

GO-UP BABY LIGHTS 360° est équipé d'un module d'éclairage LED directement intégré dans le guidon du siège.

Les différents modes sont: (schéma 18)

ON (MARCHE) : LED activées

OFF (ARRÊT) : LED désactivées

Activation du module lumières sur GO-UP BABY LIGHTS 360° (schéma 17-18)

- Retirez le module du guidon du siège en le tournant dans le sens inverse des aiguilles d'une montre.
- À l'aide du bouton, choisissez votre mode préféré (OFF ou ON).
- Insérez le module dans le guidon du siège et tournez dans le sens des aiguilles d'une montre pour le verrouiller.

Il est conseillé d'éteindre le module lorsqu'il n'est pas utilisé.

Remarque importante pour BABY LIGHTS 360° MODULE

- Le module doit être inséré dans le guidon du siège avant de donner le jouet à votre enfant.
- ATTENTION: Ce jouet génère des clignotements qui peuvent déclencher une crise d'épilepsie chez les personnes sensibilisées.
- Ce produit est alimenté par deux piles au lithium CR2032 intégrées.
- Ce jouet contient des piles non remplaçables. Remplacer le module électronique lorsque les piles sont épuisées.

Entretien / maintenance

Un entretien régulier est un gage de sécurité :

- **Les roulements** : éviter de rouler dans l'eau, l'huile ou le sable, ce qui endommagerait vos roulements.
- **Les roues** : l'usure des roues est normale après un certain temps, elles peuvent se trouer lorsqu'elles sont utilisées sur des surfaces rugueuses, notamment la roue arrière sur laquelle s'exerce le freinage. Il convient de les vérifier régulièrement et de les remplacer pour plus de sécurité.
- **Modifications du produit** : il ne faut absolument pas modifier le produit d'origine en dehors de ce qui a été notifié dans les présentes instructions relatives à la maintenance.
- **Écrous et axes** : il convient également de les vérifier régulièrement. Ceux-ci peuvent :
 - se desserrer après un certain temps, auquel cas il faudra les resserrer
 - perdre de leur efficacité, auquel cas, il faudra les remplacer par des nouveaux.
- **Nettoyage** : nettoyer la trottinette avec un chiffon doux et un peu d'eau.

Informations complémentaires

Si vous avez des questions, veuillez nous contacter à l'adresse suivante : contact@globber.com

GARANTIE

Le fabricant garantit que ce produit est exempt de défauts pendant une période de 2 ans à compter de la date d'achat. Cette garantie limitée ne couvre pas l'usure normale, les pneus, les tubes ou les câbles, ou tout dommage, défaillance ou perte causé par un assemblage, une maintenance ou un stockage incorrect.

La garantie limitée est annulée si le produit est

- utilisé pour un autre usage que les loisirs ou le transport;
- modifié de quelque façon que ce soit ;
- loué

Le fabricant n'est pas responsable des pertes ou dommages accidentels ou consécutifs dus à l'utilisation directe ou indirecte de ce produit.

Globber ne propose pas d'extension de garantie. Si vous avez acheté une extension de garantie, elle doit être honorée par le magasin par lequel elle a été achetée.

Pour vos dossiers, veuillez sauvegarder l'original de votre ticket de caisse avec ce manuel et écrivez le nom du produit.

.....

Pièces de rechange

Pour commander des pièces de rechange pour ce produit, veuillez visiter le site internet: globber.com

ANLEITUNGEN AUFBEWAHREN.**NF-EN71**

Achtung! Mit Schutzausrüstung zu benutzen. Nicht im Straßenverkehr zu verwenden.

20 kg max.: Sitz-Modus (Kinderwagen, aufsitzer)

50 kg max.: Roller-Modus

Sitz-Version: Achtung! Nicht für Kinder über 36 Monate geeignet, da der Haltebügel des Sitzes eine beschränkte Tragfähigkeit hat. Der Sitz kann nur zusammen mit dem Produkt verwendet werden, wenn die Führungsstange durch den Rastknopf, der sich am oberen Ende der Stange befindet, von den Eltern vollständig arretiert wurde. Drücken Sie den Rastknopf herunter, um die Lenkung der Räder zu blockieren, während der Sitz montiert wird. Nehmen Sie den Roller und alle Zubehörteile aus der Verpackung. Überprüfen Sie, ob alle benötigten Teile vorhanden sind, und lesen Sie vor dem Gebrauch die Montageanleitung. Bewahren Sie die Verpackung bis zum Abschluss der Montagearbeiten auf.

Allgemeine Montage- und Bedienungsanleitung

Dieses Spielzeug darf nur von einem Erwachsenen montiert werden.

Überprüfen Sie vor jedem Gebrauch, ob das Spielzeug richtig montiert ist. Entfernen Sie alle für das Spielen nicht benötigten Elemente, bevor Sie Ihrem Kind den Roller überlassen. Die Lenkung des Rollers erfordert eine gewisse Geschicklichkeit: Der Roller darf daher nur mit Vorsicht benutzt werden, um Stürze und Zusammenstöße, bei denen das Kind oder Dritte verletzt werden könnten, zu verhindern.

Für die Verwendung mit einem geeigneten Schutzausrüstung: Helm, Schuhe, Ellbogen-, Handgelenk- und Knieeschützer. Bringen Sie Ihrem Kind bei, wie es den Roller auf sichere und verantwortungsvolle Art und Weise verwendet.

Bedienungsanleitung

- Der Roller kann gefährlich sein und kann beim Betrieb auf öffentlichen Straßen Unfälle verursachen. Nicht auf öffentlichen Straßen benutzen.
- Der Roller ist vorzugsweise auf ebenen, geräumten, sauberen und trockenen Flächen zu benutzen. Unebenheiten und Ablaufgitter sind zu umfahren, da sie zu einem Unfall führen könnten.
- Der Roller besitzt keine Scheinwerfer oder Lampen und sollte daher nachts oder bei schlechter Sicht nicht benutzt werden.
- Kinder müssen bei der Benutzung des Rollers von einem Erwachsenen beaufsichtigt werden.
- Der Roller darf nicht von mehreren Kindern gleichzeitig benutzt werden!
- Nicht an nassen Tagen oder auf nassem Boden benutzen.
- Produkt an einem kühlen, trockenen Ort, geschützt vor direkter Sonneneinstrahlung lagern.

Vor und nach jedem Gebrauch:

Achten Sie darauf, dass alle Verriegelungen gut eingerastet sind:

- Überprüfen Sie, ob das Lenksystem die richtige Höhe hat, die Muttern fest sitzen und die Lenkstange rechtwinklig zum Vorderrad ausgerichtet ist.
- Überprüfen Sie alle Verbindungselemente: Die Bremse, das Schnellverriegelungssystem der Lenksäule und die Radachsen müssen korrekt eingestellt und dürfen nicht beschädigt sein.
- Die Lenkerstange muss für die niedrigste Einstellung in der untersten Position fixiert werden, indem man die Kugel im untersten Schlitz einschnappen lässt. (Siehe Abbildung „A“)
- Überprüfen Sie auch den Verschleiß der Räder.

MONTAGE UND VERWENDUNG DES SITZES FÜR DIE VERWENDUNG DES LAUFRADS/ ROLLERS (SIEHE SEITE 2)

- GO•UP BABY LIGHTS 360° ist mit einem stabilen Sitzgestell ausgestattet, um die Last des sitzenden Kindes besser zu verteilen. Es sind 3 verschiedene Sitzhöhen erhältlich: 26,5-31,5 cm. Für eine bequeme Fahrt sollten die Füße Ihres Kindes leicht die Fußstütze und den Boden berühren.
- Legen Sie die Fußstütze in der richtigen Position auf die Plattform und unter den Sitzbügel (siehe Abbildung 1). Ziehen Sie den Knopf fest, um sicherzustellen, dass die Fußstütze sicher befestigt ist.
- Stecken Sie den Sitzträgerahmen in das integrierte Rohrfloch an der Vorderseite des Rollerdecks zwischen den beiden Vorderrädern. Vergewissern Sie sich, dass der Sitzrahmen in der richtigen Richtung eingesetzt wird (siehe Abbildung 2) und stellen Sie sicher, dass die Federkugel an der Vorderseite des Verbindungsrohrs "einarastet", um den Sitzrahmen sicher zu halten (siehe Abbildung 2a).
- Befestigen Sie den Sitz, indem Sie ihn auf den Sitzträgerahmen schieben. Wählen Sie Ihre bevorzugte Höhe und ziehen Sie dann den Knopf fest, um sicherzustellen, dass der Sitz sicher sitzt (siehe Abbildung 3).
- Bringen Sie die Rückenlehne an, indem Sie sie auf die Rückseite des Sitzes schieben und dann die Schraube anziehen, um die Rückenlehne zu sichern (siehe Abbildung 3a). Bringen Sie den Korb an der Vorderseite des Sitzes an und vergewissern Sie sich, dass er einrastet, damit er sicher am Sitz befestigt ist (siehe Abbildung 3b).
- Achtung! Überladen Sie den Korb nicht. Maximal 2 kg. Eine Überladung des Korbs kann zu einer gefährlichen Instabilität führen.
- Warnung! Üben Sie Ihre ganze Kraft auf den Sitz aus, um zu prüfen, ob der Sitzstützbügel sicher eingerastet ist, bevor Sie fahren.

Mitfahrmodus:

- Stecken Sie das Lenkerrohr in das hintere Loch der Rückenlehne. Richten Sie die federbelasteten Knöpfe auf die Kerben an der Rückseite der Rückenlehne aus und verriegeln Sie den Lenker (siehe Abbildung 4). Kontrollieren Sie, dass die Federknöpfe richtig eingerastet sind.
- Passen Sie die Höhe der Schiebbestange nach Wunsch des Elternteils an (4 mögliche Positionen, Abbildung A). Lösen Sie dazu die Schnellklemme an der Griffstange. Befestigen Sie die Griffstange wieder mit der Schnellklemme, wenn die gewünschte Höhe erreicht ist.
- Installieren Sie das patentierte hintere Drehmodul unter dem Deck des Rollers. Vergewissern Sie sich, dass Sie den Knopf fest anziehen und die rote Sicherheitssperre auf dem Knopf einrasten lassen (siehe Abbildung 5).
- Der Elternlenker und das hintere Wendemodul können verwendet werden, um Kinder während der Benutzung zu begleiten. Stellen Sie die Füße des Kindes auf die Fußraste, dann kann eine erwachsene Person mithilfe der Griffstange schieben.
- Achtung! Ein Erwachsener muss stets den Schiebegriff für Eltern halten, wenn die Füße des Kindes auf der Fußraste stehen und beide Hände auf dem Sitzlenker liegen, damit das Kind nicht stürzt.
- Achtung! Achten Sie darauf, das patentierte hintere Wendemodul immer zu entfernen, wenn das Produkt nicht im Aufsitzmodus verwendet wird.

Laufmodus:

- Entfernen Sie das Rohr für die Schiebbestange hinten aus dem Sitz, indem Sie die 2 Federkugeln drücken.
- GO-UP BABY LIGHTS 360° ist mit einem verstellbaren Sitz ausgestattet, der an die Größe des Kindes angepasst werden kann (3 Positionen). Lösen Sie den Drehknopf und schieben Sie den Sitz nach oben/unten, um die Höhe anzupassen. Richten Sie den Sitz an den Schraubblöchern im Verbindungsrohr aus und ziehen Sie den Knopf fest an.
- Achtung! Achten Sie darauf, dass die Füße des Kindes vom Sitz aus sicher den Boden erreichen, bevor es losfährt.

Steuerung: Das Kind sitzt auf dem Sitz und stößt sich mit den Füßen am Boden ab, um voranzukommen. Am Anfang sollte es beim Abstoßen allerdings vorsichtig sein.

Hinweise:

- Kontrollieren Sie immer, dass das Karosserierahmen sicher mit dem Trittbrett verbunden ist, indem Sie von oben drücken, ohne es dabei anzuheben.
- Kontrollieren Sie immer, ob der Drehknopf am Sitz fest angezogen ist.
- Um die Fußstütze zu entfernen, schrauben Sie zuerst den Knopf auf der Plattform ab und lösen Sie dann den Karosserierahmen von der Plattform, indem Sie den Federknopf an der Vorderseite der Plattform drücken (siehe Abbildung 8).

MONTAGE DES ROLLERS (siehe Seite 3)

- Stecken Sie auf die Lenkerstange in das Loch der integrierten Röhre vorn am Roller zwischen den beiden Vorderrädern.
- Vergewissern Sie sich, dass die Federkugel auf beiden Seiten der Unterseite der Säule für den Rollermodus "einrastet".
- Sobald der Karosserierahmen abgenommen ist, decken Sie den Halt im Deck mit dem Knopf in der Verpackung ab (siehe Diagramm 10).
- Um den T-Bügel zu lösen oder den Scooter ein- und auszuklappen, treten Sie mit dem Fuß auf das Deck, drücken Sie den federbelasteten Knopf an der Vorderseite des Decks und ziehen Sie die T-Bügelssäule in einem 30-Grad-Winkel zurück (siehe Diagramm 13-14).

Steuerung: Die Steuerung des GO-UP BABY LIGHTS 360° erfolgt durch intuitives Neigen des Körpers (Abb. B).

- Das Kind beugt sich nach rechts, GO-UP BABY LIGHTS 360° dreht nach rechts!
- Das Kind beugt sich nach links, GO-UP BABY LIGHTS 360° dreht nach links!

Für die Aller kleinsten bietet GO-UP BABY LIGHTS 360° eine Vorrichtung zur Blockierung der Steuerung, damit sie auf ebenen Oberflächen besser im Gleichgewicht bleiben und leichter fahren lernen.

- Zum Einrasten des Systems auf den vorderen Knopf drücken (Abb. C).
- Zum Ausrasten des Systems auf den roten unteren Knopf drücken (Abb. D).

Während des Gebrauchs:

- Lassen Sie das Kind mit beiden Händen an den Griffen der Lenkstange mit einem Fuß auf den Roller steigen und sich mit dem anderen Fuß abstoßen, um vorwärts zu rollen. Das Kind sollte zu Beginn sehr vorsichtig vorgehen.
- Abbremsen: Die Bremse befindet sich hinten und muss betätigt werden, um den Roller anzuhalten. Es empfiehlt sich, die Bremse nur schrittweise zu betätigen, um ein Rutschen des Rollers zu vermeiden und um nicht aus dem Gleichgewicht zu geraten.
- Es sind unbedingt Schuhe zu tragen. Wir empfehlen darüber hinaus, lange Hosen und langärmelige Oberteile zu tragen, um Verletzungen bei einem Sturz zu vermeiden.
- Erklären Sie dem Kind, wie es den Roller vor dem Gebrauch richtig verriegelt.

GO-UP BABY LIGHTS 360° ist mit einem LED-Lichtmodul ausgestattet, das direkt in den Lenker des Sitzes integriert ist.

Die verschiedenen Modi sind: (Abbildung 18)

EIN: LED-Lichter sind aktiviert
AUS LED-Lichter sind deaktiviert

Das Lichtmodul am GO-UP BABY LIGHTS 360° aktivieren (Abbildung 17-18)

- Das Modul gegen den Uhrzeigersinn drehen und vom Griff am Sitz lösen.
 - Mit dem Knopf den gewünschten Modus auswählen (STUMM oder EIN)
 - Das Modul wieder in den Griff einsetzen und im Uhrzeigersinn festdrehen.
- Es empfiehlt sich, das Modul AUSzuschalten wenn es nicht gebraucht wird.

Wichtiger Hinweis für das BABY 360-PLAY-MODUL

- Das Modul muss in den Griff am Sitz eingesetzt sein, bevor das Kind das Spielzeug erhält.
- ACHTUNG: Dieses Spielzeug erzeugt Blinklicht, das bei empfindlichen Personen einen epileptischen Anfall auslösen kann.
- Dieses Produkt wird durch zwei eingebaute CR2032-Lithiumbatterien betrieben.
- Dieses Spielzeug enthält Batterien, die nicht austauschbar sind. Ersetzen Sie das elektronische Modul, wenn die Batterien leer sind.

Pflege / Wartung : regelmäßige Pflege ist wichtig für die Sicherheit

- **Radlager:** vermeiden sie Fahrten durch Wasser, Öl oder Sand. die Radlager könnten beschädigt werden.
- **Räder:** die Räder nutzen sich nach einiger Zeit ab oder können beim Gebrauch auf rauen Oberflächen Löcher bekommen. Vor allem das Hinterrad, auf das die Bremse wirkt, und das nach einigen Stunden Bremswirkung zur Verformung neigt. Die Räder müssen regelmäßig kontrolliert und im Bedarfsfall aus Sicherheitsgründen ersetzt werden.
- **Veränderungen am Produkt:** das Originalprodukt darf keinesfalls verändert werden, abgesehen von den Angaben in den vorliegenden Hinweisen bezüglich der Wartung.
- **Muttern und Achsen:** sie müssen ebenfalls regelmäßig kontrolliert werden. Sie können sich nach einiger Zeit lösen und müssen in diesem Falle angezogen werden. Wenn sie ihre Wirksamkeit verlieren, müssen sie durch neue ersetzt werden.
- **Reinigung:** Reinigung können Sie den Roller durch mit weiches Tuch mit ein wenig Wasser.

Weitere Informationen

Für Fragen oder Auskünfte kontaktieren Sie uns bitte unter:
contact@globber.com

GARANTIE

Der Hersteller sichert zu, dass das Produkt für die Dauer von 2 Jahre ab Kaufdatum frei von Produktionsfehlern ist. Diese beschränkte Garantie gilt nicht für normale Abnutzung, Reifen, Rohre, Kabel oder jegliche Beschädigungen, Defekte und Verluste, die durch falschen Zusammenbau, falsche Wartung oder falsche Lagerung entstanden sind.

Die Garantie erlischt, wenn das Produkt jemals:

- anderweitig als zur Freizeitbeschäftigung oder als Beförderungsmittel verwendet wird;
- in irgendeiner Weise modifiziert wird;
- vermietet wird.

Der Hersteller haftet nicht für zufällige oder nachfolgende Verluste und Schäden, die beim direkten oder indirekten Umgang mit dem Produkt entstehen.

Globber gewährt keine erweiterte Garantie. Wenn Sie eine erweiterte Garantie erworben haben, muss diese bei dem Geschäft geltend gemacht werden, wo sie erworben worden ist.

Bewahren Sie bitte bei Ihren Unterlagen Ihren originalen Kassenbeleg zusammen mit dieser Bedienungsanleitung auf und notieren Sie die Produktname, die unten steht.

.....

Ersatzteile

Um Ersatzteile für dieses Produkt bestellen zu können, besuchen Sie bitte unsere Webseite globber.com

ESTAS INFORMACIONES DEBEN CONSERVARSE**NF-EN-71**

Advertencia! Conviene utilizar equipo de protección. No utilizar en lugares con tráfico.

20 kg máx.: Modo asiento (Silla de paseo, correpassillos)

50 kg máx.: Modo patinete

Modo asiento. Advertencia! No apto para niños mayores de 36 meses debido al límite de resistencia del armazón del soporte del sillín. El sillín solo puede utilizarse con este producto cuando la dirección está completamente bloqueada por los padres mediante el botón de bloqueo ubicado en el lado superior del conjunto de la dirección. Presione hacia abajo el botón de bloqueo para bloquear la dirección de las ruedas al montar el sillín.

Saque el patinete y todas las piezas del cartón. Exponga ante usted todas las piezas y lea las instrucciones de montaje antes de la utilización. Guardar el embalaje hasta el final del montaje.

Instrucciones generales

Este juguete, debe montarlo un adulto responsable. Antes de utilizarlo comprobar, ante todo, que el juguete esté bien montado. Retirar todos los elementos que no sean necesarios para el juego antes de entregar el juguete a su hijo. Debido a la habilidad requerida para manejarlo, el juguete debe utilizarse con precaución con el fin de evitar caerse, chocarse, herir al usuario o a terceras personas.

Uso con un equipo de protección adecuado, casco, zapatos, coderas, muñequeras y rodilleras. Enseñe al niño a utilizarlo de manera segura y responsable.

Instrucciones de utilización

- El patinete puede ser peligroso y puede resultar en accidentes de tráfico cuando se opera en la vía pública. No lo use en la vía pública. Utilizar preferiblemente en una vía plana y limpia, donde no haya gravas ni grasas en el suelo. Evitar los baches, alcantarillas, que pudieran causar un accidente.
- El patinete no tiene faros ni bombillas. Por lo tanto, no es conveniente practicar con él por la noche o en horas de visibilidad limitada.
- Uso bajo supervisión de un adulto.
- No permita que más de un niño se suba al mismo tiempo en el patinete.
- No lo utilice cuando llueva o en terrenos mojados.
- Almacenar el producto en un lugar fresco y seco. Evitar la luz solar directa.

Antes y después de cualquier utilización:

Tenga cuidado con que todos los dispositivos de bloqueo estén bien enganchados:

- Comprobar la altura del sistema de dirección, el apriete de las tuercas, la perpendicularidad del manillar y la rueda delantera.
- Comprobar todos los elementos de conexión: el freno, el sistema de bloqueo rápido de la columna de dirección, los ejes de las ruedas deben estar ajustados correctamente y no estropeados.
- La altura mínima del manillar T-BAR se debe bloquear en la posición más baja situando la bola en el orificio más bajo. (ver ilustración «A»)
- Comprobar también el grado de desgaste de las ruedas.

MONTAJE Y USO DEL ASIENTO PARA UTILIZARLO COMO DRAISIANA / PORTADOR (VER PÁGINA 2)

- GO-UP BABY LIGHTS 360° viene con un robusto bastidor de soporte del asiento para distribuir mejor la carga del niño sentado. Hay 3 alturas de asiento disponibles: 26,5-31,5 cm. Para una conducción cómoda, los pies del niño deben tocar fácilmente el reposapiés y el suelo.
- Coloque el reposapiés en la cubierta y debajo de la barra de soporte del asiento en la posición correcta (consulte el diagrama 1). Asegúrese de apretar el pomo para que el reposapiés quede bien sujeto.
- Inserte el bastidor de soporte del asiento en el orificio del tubo integrado en la parte delantera de la plataforma del scooter, entre las dos ruedas delanteras. Asegúrese de insertar el bastidor de soporte del asiento en la dirección correcta (véase el diagrama 2) y asegúrese de que la bola de resorte en la parte delantera del tubo conector "encaje" en su lugar, para sujetar firmemente el bastidor del asiento (véase el diagrama 2a).
- Fije el asiento deslizándolo sobre el bastidor de soporte del asiento. Seleccione la altura que prefiere y, a continuación, apriete el pomo para asegurarse de que el asiento está bien sujeto (véase el diagrama 3).
- Instale el respaldo deslizándolo en la parte trasera del asiento y luego apriete el tornillo para asegurar el respaldo (véase el diagrama 3a). Instale la cesta en la parte delantera del asiento, asegúrese de que "encaje" en su sitio, para que quede bien sujeta al asiento (véase el diagrama 3b).
- Atención. No sobrecargue la cesta. 2kg máx. La sobrecarga de la cesta puede provocar una inestabilidad peligrosa.
- ¡Atención! Ejerza toda su fuerza sobre el asiento para comprobar que la barra de soporte del asiento está bloqueada en su lugar de forma segura antes de conducir.

Modo sentado:

- Introduzca el tubo del manillar en el orificio trasero del respaldo. Alinee los botones con resorte con las muescas de la parte trasera del respaldo y bloquee el manillar (véase el diagrama 4). Compruebe de nuevo que el botón de bloqueo está insertado y asegurado correctamente.
- Ajuste la altura del manillar al gusto del padre o la madre (hay 4 posiciones disponibles, ver diagrama A). Afloje el cierre rápido de la barra del manillar cuando lo ajuste. Apriete el cierre rápido para asegurar el manillar una vez ajustado.
- Instale el módulo de giro trasero patentado bajo la cubierta del scooter. Asegúrese de apretar bien el pomo y de enganchar el cierre de seguridad, en rojo, situado en el pomo (véase el diagrama 5).
- El manillar para padres y el módulo de giro trasero pueden utilizarse para acompañar a los niños durante el uso. Ponga los pies del niño en el reposapiés cuando el adulto empuje la unidad desde el manillar parental (barra en T).
- ¡Advertencia! A fin de evitar que el niño se caiga, siempre debe haber un adulto sujetando el mango parental cuando los pies del niño están apoyados en el reposapiés y ambas manos están en el manillar del asiento.
- ¡Atención! Asegúrese de retirar siempre el módulo de giro trasero patentado cuando el producto no se utilice en modo correpasillos.

Modo de bici para andar:

- Retire la barra del manillar del orificio trasero del asiento presionando las dos bolas de resorte.
- GO-UP BABY LIGHTS 360° viene con un sillín regulable para poder adaptarlo a la altura del niño (3 posiciones). Desenrosque la perilla y ajuste la altura del sillín deslizando verticalmente. Alinee el sillín con los agujeros del cuadro de soporte del sillín y vuelva a apretar la perilla.
- ¡Advertencia! Antes de montar, asegúrese de que los pies del niño pueden tocar el suelo sin problemas en el modo sentado.

El pilotaje: Cuando va sentado en el sillín, el niño empuja con sus pies en el suelo para avanzar. Debe ir con cuidado al principio.

Notas:

- Compruebe siempre que el estructura corporal esté bien insertado en la plataforma empujándolo hacia dentro y sin que se afloje al levantarlo.
- Compruebe siempre que la perilla del asiento esté bien apretada.
- Para desmontar el reposapiés, desenrosque primero el pomo de la plataforma y, a continuación, suelte la estructura de la plataforma presionando el botón de resorte situado en la parte delantera de la plataforma (véase el diagrama 8).

MONTAJE DEL PATINETE (ver página 3)

- Inserte la columna de la barra en T en el orificio integrado del tubo ubicado en la parte frontal de la plataforma del patinete entre las dos ruedas delanteras.
- Asegúrese de que la bola de resorte situada a ambos lados de la parte inferior de la columna "encaje" en su sitio para el modo scooter.
- Una vez retirado el armazón del cuerpo, cubra el hueco de la plataforma con el botón del paquete (véase el diagrama 10).
- Para liberar la barra en T o plegar/desplegar el scooter, pise la cubierta con el pie, pulse el botón con resorte de la parte delantera de la cubierta y tire de la columna de la barra en T hacia atrás en un ángulo de 30 grados (ver diagrama 13-14).

El pilotaje: el pilotaje de GO•UP BABY LIGHTS 360° se hace por inclinación intuitiva del cuerpo (Ilustración B).

- El niño se inclina hacia la derecha, ¡GO•UP BABY LIGHTS 360° gira a la derecha!
- El niño se inclina hacia la izquierda, ¡GO•UP BABY LIGHTS 360° gira a la izquierda!

Para los más pequeños, en superficies llanas y en línea recta, GO•UP BABY LIGHTS 360° cuenta con un sistema de bloqueo de dirección para que mantengan mejor el equilibrio y que les resulte más fácil aprender.

- Para enganchar, pulse el botón delantero (Ilustración C)
- Para soltar, pulse el botón rojo inferior (Ilustración D)

Durante la utilización:

- De pie sobre el patinete, las dos manos en cada puño, empujar con uno de los dos pies para avanzar. Al principio, comenzar prudentemente.
- Frenado: un limitador de velocidad está situado en la parte posterior, cuando lo necesite, pulsar encima para reducir la velocidad. Conviene presionar de manera gradual para evitar derrapar o perder la estabilidad.
- Los zapatos son obligatorios y le aconsejamos encarecidamente llevar pantalones y camisas de manga larga con el fin de evitar herirse en caso de caída.
- Explicar debidamente al niño cómo bloquear el patinete, antes de cualquier utilización.

GO•UP BABY LIGHTS 360° viene con un módulo LED de luz directamente integrado en el manillar del asiento.

Los distintos modos son: (Figura 18)

Encendido: Luces LED activadas

Apagado: Luces LED desactivadas

Activación del módulo de luz en GO•UP BABY LIGHTS 360° (Figura 17-18)

- Retire el módulo del manillar del asiento girándolo en sentido antihorario.
- Con el botón, seleccione el modo deseado (Apagado o ACTIVADO).
- Inserte el módulo de nuevo en el manillar del asiento y gírelo en sentido horario para bloquearlo.

Se aconseja apagar el módulo cuando no se esté utilizando.

Observación importante sobre el MÓDULO DEL BABY LIGHTS 360°

- El módulo debe insertarse en manillar del asiento antes de darle el juguete al niño.
- ADVERTENCIA: Este juguete produce destellos que podrían provocar ataques epilépticos en individuos susceptibles.
- Este producto funciona con dos pilas de litio CR2032 incorporadas.
- Este juguete contiene pilas que no son reemplazables. Sustituya el módulo electrónico cuando se agoten las pilas.

Por seguridad, preocúpese por el mantenimiento del patinete

- **Los rodamientos:** evite rodar sobre agua, aceite o arena para no dañar los rodamientos.
- **Las ruedas:** se desgastan al cabo de cierto tiempo e incluso se agujerean al rodar continuamente en superficies rugosas, incluyendo la rueda trasera sobre la que se ejerce el freno.
- **Modificaciones del producto:** no modifique el producto original bajo ningún concepto aparte de lo ya notificado en las presentes instrucciones relativas al mantenimiento.
- **Tuercas y ejes:** compruébelos regularmente porque se pueden aflojar al cabo de cierto tiempo y habría que apretarlos. Si pierden eficacia, cámbielos por otros nuevos.
- **Limpieza:** Lave el scooter con un paño suave y un poco de agua.

Información adicional

Si tiene dudas o preguntas, consúltenos en: contact@globber.com

GARANTÍA

El fabricante garantiza que este producto está libre de defectos de fabricación por un periodo de 2 años a partir de la fecha de compra. La garantía limitada no cubre el desgaste normal, neumático, tubo o cables, o cualquier daño, fallo o pérdida causados por un montaje, mantenimiento o almacenamiento incorrectos.

La garantía limitada quedará anulada en caso de que este producto

- sea utilizado para fines que no sean recreativos o como transporte;
- sea modificado en modo alguno;
- sea alquilado

El fabricante no se responsabiliza por pérdidas o daños incidentales o consecuentes directa o indirectamente del uso de este producto.

Globber no ofrece extensión de garantía. Si ha comprado una extensión de garantía, deberá ser respetada por el comercio donde se adquirió.

Guardé el recibo de compra original con este manual y anote el nombre del producto abajo.

.....

Piezas de repuesto

Para pedir piezas de repuesto para este producto, visite nuestra página web globber.com

INFORMAZIONI DA CONSERVARE**NF-EN-71**

Avvertenza! Si raccomanda di indossare un dispositivo di protezione.

Non usare nel traffico.

20 kg max.: Modalità con sedile (passeggino, cavalcabile)

50 kg max.: Modalità monopattino

Modalità con sedile: Avvertenza! Questo prodotto non è adatto a bambini di età superiore a 36 mesi a causa della limitata resistenza del telaio di supporto del sedile. Il sedile può essere installato sul prodotto solo quando lo sterzo è completamente bloccato dall'adulto tramite il pulsante di bloccaggio situato sul lato superiore del gruppo sterzo. Premere il pulsante di bloccaggio per bloccare lo sterzo prima di installare il sedile.

Estrarre il monopattino e tutti i pezzi dalla scatola. Verificare tutti i pezzi e leggere le istruzioni di montaggio prima dell'uso. Conservare l'imballaggio fino alla fine del montaggio.

Istruzioni generali

Questo giocattolo deve essere montato da un adulto responsabile. Verificare, prima di ogni uso, che il giocattolo sia montato correttamente. Rimuovere tutti gli elementi non necessari per il gioco prima di affidare il giocattolo al bambino. Per le qualità di destrezza richieste il giocattolo deve essere utilizzato con cautela al fine di evitare cadute o urti che possono causare lesioni al bambino o a terze persone.

Usare un'apposita attrezzatura di protezione, come casco, scarpe e protezioni per gomiti, polsi e ginocchia. Insegnare al bambino a utilizzare il giocattolo in modo sicuro e responsabile.

Istruzioni di utilizzo

- Il monopattino può essere pericoloso e può causare incidenti stradali se utilizzato sulla strada pubblica. Non utilizzare nel traffico.
- Utilizzare preferibilmente su una superficie piana e pulita, esente da ghiaia e sostanze grasse. Evitare di circolare su dossi e tombini che possono causare incidenti.
- Il monopattino non possiede fari né luci. Si consiglia quindi di non utilizzarlo di notte o nelle ore di scarsa visibilità.
- Usare sotto la sorveglianza di un adulto.
- Non permettere a più di un bambino di salire contemporaneamente sul monopattino.
- Non usare il prodotto con la pioggia o su superfici bagnate.

- Conservare il prodotto in un luogo fresco, asciutto e al riparo dalla luce solare diretta.

Prima e dopo l'uso:

Verificare che tutti i dispositivi di blocco siano ben inseriti:

- Verificare l'altezza del sistema di sterzo, il serraggio dei dadi e la perpendicolarità del manubrio rispetto alla ruota anteriore.
- Verificare tutti gli elementi di connessione: freno, sistema di bloccaggio rapido dello sterzo e assi delle ruote devono essere correttamente regolati e non danneggiati.
- L'altezza minima delle barre a T deve essere bloccata nella posizione più bassa passando la sfera nella scanalatura più bassa (vedere diagramma 'A')
- Verificare anche l'usura delle ruote.

MONTAGGIO E UTILIZZO DELLA SELLA PER USARE IL MONOPATTINO COME BICICLETTA SENZA PEDALI/GIOCO CAVALCABILE (VEDI PAGINA 2)

- GO-UP BABY LIGHTS 360° è dotato di un robusto telaio di sostegno del sedile per distribuire meglio il carico del bambino seduto. Sono disponibili 3 diverse altezze di seduta: 26,5-31,5 cm. Per una guida confortevole, i piedi del bambino devono toccare facilmente il poggiatesta e il suolo.
- Posizionare il poggiatesta sulla pedana e sotto la barra di supporto del sedile nella posizione corretta (vedi schema 1). Accertarsi di stringere la manopola per assicurarsi che il poggiatesta sia saldamente in posizione.
- Inserire il telaio di supporto del sedile nel foro del tubo integrato nella parte anteriore del pianale dello scooter, tra le due ruote anteriori. Assicurarsi di inserire il telaio di supporto del sedile nella direzione corretta (vedi schema 2) e assicurarsi che la sfera a molla sulla parte anteriore del tubo di collegamento "scatti" in posizione, per tenere saldamente il telaio del sedile (vedi schema 2a).
- Fissare il sedile facendolo scorrere sul telaio di supporto. Selezionare l'altezza preferita, quindi stringere la manopola per assicurarsi che il sedile sia saldamente in posizione (vedere la figura 3).
- Installare lo schienale facendolo scorrere sul retro del sedile, quindi stringere la vite per fissare lo schienale (vedi schema 3a). Installare il cestino nella parte anteriore del sedile, assicurandosi che "scatti" in posizione, per fissarlo saldamente al sedile (vedi schema 3b).
- Attenzione! Non sovraccaricare il cestino. 2 kg al massimo. Il sovraccarico del cestino può causare una pericolosa condizione di instabilità.
- Attenzione! Esercitare tutta la propria forza sul sedile per verificare che la barra di supporto del sedile sia bloccata in posizione in modo sicuro prima della guida.

Modalità cavalcabile:

- Inserire il tubo del manubrio nel foro posteriore dello schienale. Allineare i pulsanti a molla con le tacche sul retro dello schienale e bloccare il manubrio (vedi schema 4). Assicurarsi che il pulsante a molla sia scattato e bloccato correttamente.
- Regolare l'altezza del manubrio in base all'altezza dell'adulto (sono disponibili 4 posizioni, vedere il diagramma A). Allentare la morsa a rilascio rapido del manubrio durante la regolazione. Serrare la morsa a rilascio rapido per fissare il manubrio dopo la regolazione.
- Install the patented rear turning module under the deck of the scooter.
- Installare il modulo di rotazione posteriore brevettato sotto la coperta dello scooter. Assicurarsi di stringere saldamente la manopola e di inserire il blocco di sicurezza, di colore rosso, situato sulla manopola (vedi schema 5).
- Il manubrio del genitore e il modulo di rotazione posteriore possono essere utilizzati per accompagnare i bambini durante l'uso. Il bambino può posizionare i piedi sul poggiapiedi, e l'adulto può spingerlo usando il manubrio.
- Avvertenza! Per evitare che il bambino cada, è necessario che un adulto mantenga sempre la maniglia del genitore quando i piedi del bambino sono sui poggiapiedi ed entrambe le mani sono sul manubrio del sedile.
- Attenzione! Assicurarsi di rimuovere sempre il modulo girevole posteriore brevettato quando il prodotto non viene utilizzato in modalità ride-on.

Modalità bicicletta senza pedali:

- Rimuovere il tubo del manubrio dal foro posteriore del sedile premendo le 2 sfere a molla.
- GO•UP BABY LIGHTS 360° è dotato di un sedile regolabile che si adatta all'altezza del bambino (3 posizioni). Svitare la manopola e fare scorrere il sedile verso l'alto o verso il basso. Allineare il sedile ai fori situati nel tubo di raccordo e serrare la manopola.
- Avvertenza! Prima dell'uso in questa modalità, assicurarsi che il bambino tocchi il pavimento con i piedi.

Guida: per avanzare, il bambino deve darsi la spinta con i piedi sul pavimento mentre è seduto sul sedile. Procedere con cautela all'inizio.

Note:

- Verificare sempre che il telaio della carrozzeria sia saldamente inserito nel piano spingendo verso il basso fino a sentire uno "scatto".
- Assicurarsi che la manopola del sedile sia fissata saldamente.
- Per rimuovere la pedana, svitare innanzitutto la manopola sulla pedana, quindi sganciare il telaio della carrozzeria dalla pedana premendo il pulsante a molla sulla parte anteriore della pedana (vedere schema 8).

MONTAGGIO DEL MONOPATTINO (vedere pag. 3)

- Inserire la colonna del manubrio nel foro del tubo integrato sulla parte anteriore della pedana, tra le due ruote anteriori.
- Assicurarsi che le due sfere a molla su ambo i lati della parte inferiore della colonna scattino in posizione per la modalità monopattino.
- Una volta rimosso il telaio del corpo, coprire la presa nella pedana con il pulsante nella confezione (vedere la figura 10).
- Per sbloccare il manubrio o aprire/chiusure il monopattino, salire sulla pedana con il piede, premere il pulsante laterale sulla pedana e riportare la colonna del manubrio a un'angolazione di 30 gradi. (vedere il diagramma 13-14)

Guida: GO•UP BABY LIGHTS 360° si guida intuitivamente inclinando il corpo (schema B).

- Se il bambino si inclina verso destra GO•UP BABY LIGHTS 360° gira a destra.
- Se il bambino si inclina verso sinistra GO•UP BABY LIGHTS 360° gira a destra.

Per i più piccoli, GO•UP BABY LIGHTS 360° dispone di un sistema di blocco dello sterzo da utilizzare su una superficie piana e su rettilineo per consentire un migliore equilibrio ed imparare più facilmente.

- Per innestare premere il pulsante anteriore (schema C)
- Per disinnestare premere il pulsante rosso in basso (schema D)

Durante l'uso:

- In piedi sul monopattino, con le due mani poggiate sul manubrio, spingere con un piede per muoversi in avanti. All'inizio procedere con cautela.
- Frenata: il sistema di frenata è fissato sul retro; il bambino lo azionerà con un piede quando è necessario rallentare. Premere in modo graduale per non rischiare di slittare o perdere l'equilibrio.
- È obbligatorio indossare le scarpe e si consiglia vivamente di indossare pantaloni e camicia a maniche lunghe per evitare di farsi male in caso di caduta.- Spiegare bene al bambino come bloccare il monopattino prima di ogni uso.

GO-UP BABY LIGHTS 360° è dotato di un modulo LED luminoso direttamente integrato nel manubrio del seggiolino.

Le diverse modalità sono: (Figura 18)

ON: Luci LED attivate

OFF: Luci LED disattivate

Attivazione del modulo luce su GO-UP BABY LIGHTS 360° (Figura 17-18)

- Rimuovere il modulo dal manubrio del sedile ruotandolo in senso antiorario.
- Usando il pulsante, scegliere la modalità preferita (OFF o ON).
- Reinserire il modulo nel manubrio del sedile e ruotarlo in senso orario per bloccarlo.

È consigliabile spegnere il modulo quando non è in uso.

Avviso importante per BABY LIGHTS 360° MODULE

- Prima di consegnare il giocattolo al bambino, il modulo deve essere inserito nel manubrio del sedile.
- **AVVERTENZA:** questo giocattolo produce flash che potrebbero scatenare crisi epilettiche in soggetti sensibili.
- Questo prodotto è alimentato da due batterie al litio CR2032 integrate.
- Questo giocattolo contiene batterie non sostituibili. Sostituire il modulo elettronico quando le batterie sono esaurite.

Manutenzione e riparazioni:

La manutenzione regolare è una garanzia di sicurezza.

- **Cuscinetti a sfera:** evitare di passare su acqua, olio o sabbia perché si potrebbero danneggiare i cuscinetti a sfera.
- **Ruote:** le ruote possono usarsi dopo un certo periodo o nel caso in cui siano utilizzate troppo spesso su superfici ruvide, in particolare la ruota posteriore su cui si esercita la frenata. Per maggiore sicurezza si consiglia di verificare periodicamente le ruote e di sostituirle quando necessario.
- **Modifiche del prodotto:** fatto salvo quanto indicato nelle istruzioni relative alla manutenzione, è assolutamente vietato apportare qualsiasi modifica al prodotto originale.
- **Dadi e assi:** effettuare un controllo periodico di questi elementi, visto che possono svitarsi con il passare del tempo; se necessario, stringerli di nuovo con attenzione. Nel caso in cui la loro efficacia sia insufficiente, sarà necessario sostituirli.
- **Pulizia:** pulire il monopattino con un panno morbido e poca acqua.

Informazioni aggiuntive

Per dubbi o domande, siamo a vostra disposizione all'indirizzo contact@globber.com

GARANZIA

Il costruttore garantisce questo prodotto contro difetti di fabbricazione per un periodo di 2 anni dalla data di acquisto. Questa garanzia limitata non copre la normale usura, gomme, tubi o cavi e qualsiasi danno, malfunzionamento o perdita dovuti ad assemblaggio, manutenzione o stoccaggio scorretti. Questa garanzia limitata non è valida se il prodotto:

- è stato utilizzato per scopi non ricreativi o diversi dal trasporto;
- è stato modificato in qualsiasi modo;
- è stato affittato.

Il costruttore declina ogni responsabilità per perdite o danni incidentali o consequenziali dovuti direttamente o indirettamente all'uso del prodotto. Globber non offre un garanzia estesa. Se è stata acquistata un'estensione della garanzia, rivolgersi al negozio presso cui è stata acquistata. Conservare la prova di acquisto originale insieme a questo manuale e copiare il nome del prodotto di seguito.

.....

Parti di ricambio

Per ordinare parti di ricambio per questo prodotto, visitare il nostro sito web globber.com

BEWAAR DEZE INFORMATIE.

NF-EN-71

Waarschuwing! Beschermingsmiddelen dragen. Niet gebruiken in het verkeer.

Max. 20 kg.: zittingmodus (wandelwagen, loopwagen)

Max. 50 kg.: stepmodus

Zittingmodus: Waarschuwing! Niet gebruiken door kinderen ouder dan 36 maanden omwille van de beperkte stevigheid van het zadelbeugelframe. Het zadel kan alleen met dit product worden gebruikt wanneer de besturing volledig door de ouders wordt vergrendeld met behulp van de vastzetknop die zich aan de bovenkant van het stuur bevindt. Duw de vastzetknop omlaag om de besturing van de wielen te vergrendelen wanneer het zadel wordt gemonteerd.

Neem de step en alle onderdelen uit de verpakking. Controleer alle onderdelen, en lees voor het gebruik de instructies voor montage. Bewaar de verpakking tot de montage is voltooid.

Algemene instructies

Dit speelgoed dient te worden gemonteerd door een verantwoordelijke volwassene. Controleer steeds voor het gebruik of het speelgoed op de juiste wijze is gemonteerd. Verwijder al het toebehoren dat niet voor het spel noodzakelijk is, voordat u het speelgoed aan uw kind geeft. In verband met de vereiste behendigheid, dient het speelgoed met voorzichtigheid te worden gebruikt om eventueel vallen of botsen, waarbij de gebruiker of derden gewond kunnen raken, te vermijden.

Draag steeds geschikte beschermende uitrusting, bestaande uit een helm, schoenen, elleboog-, pols- en kniebeschermers. Leer uw kind het speelgoed op een veilige en verantwoordelijke manier te gebruiken.

Instructies voor het gebruik

- De step kan gevaarlijk zijn en kan tot verkeersongevallen leiden, wanneer er gebruik van wordt gemaakt op de openbare weg. Niet gebruiken op de openbare weg. Bij voorkeur te gebruiken op een vlakke en schone ondergrond, zonder steentjes of verontreinigingen met olie of vet. Vermijd hobbels, roosters e.d. die een ongeluk kunnen veroorzaken.
- De step is niet voorzien van lampen of verlichting. Het is daarom beter hem niet te gebruiken tijdens de nacht of op tijdstippen waarop het zicht beperkt is.
- Voor gebruik onder toezicht van volwassenen.
- Sta niet toe dat meer dan een kind tegelijkertijd op de scooter rijdt.
- Gebruik dit product niet op natte dagen of op een natte ondergrond.

- Berg het product op in een koele en droge ruimte. Vermijd direct zonlicht.

Voor en na elk gebruik:

Let er op dat alle de vergrendelingen goed zijn vast geklikt:

- Controleer de hoogteafstelling van het stuur, of de bouten goed zijn aangedraaid en of het stuur precies haaks staat t.o.v. het voorwiel.
- Controleer alle bevestigingen: de rem, het snelvergrendelingsstelsel van de stuurkolom, de assen van de wielen dienen correct te zijn afgesteld en mogen niet beschadigd of afgesleten zijn.
- De minimumhoogte van de T-stang moet worden geblokkeerd in de laagste stand door de kogel in het laagste gat te plaatsen. (zie 'A' diagram)
- Controleer tevens de slijtage van het loopvlak van de wielen.

MONTAGE EN GEBRUIK VAN HET ZITJE VOOR GEBRUIK ALS DUW-/LOOPWAGEN (ZIE PAGINA 2)

- GO•UP BABY LIGHTS 360° wordt geleverd met een stevig ondersteunend frame voor de zitting om de belasting van het zittende kind beter te verdelen. Er zijn 3 verschillende zithoogtes beschikbaar: 26,5-31,5cm. Voor een comfortabele rit moeten de voeten van je kind gemakkelijk de voetsteun en de grond raken.
- Plaats de voetsteun op het dek en onder de steunbalk in de juiste positie (zie diagram 1). Draai de knop vast om ervoor te zorgen dat de voetsteun goed op zijn plaats zit.
- Steek het frame van de zitondersteuning in het geïntegreerde buisgat aan de voorkant van het scooterdek tussen de twee voorwielen. Zorg ervoor dat je het frame van de zitondersteuning in de juiste richting plaatst (zie diagram 2) en zorg ervoor dat de weerbal aan de voorkant van de verbindingsbuis op zijn plaats "klikt" om het frame van de zitondersteuning stevig vast te zetten (zie diagram 2a).
- Bevestig de stoel door hem op het frame van de stoelsteun te schuiven. Selecteer de gewenste hoogte en draai vervolgens de knop vast om ervoor te zorgen dat de stoel goed op zijn plaats zit (zie diagram 3).
- Installeer de rugleuning door deze aan de achterkant van de stoel te schuiven en draai vervolgens de schroef vast om de rugleuning vast te zetten (zie diagram 3a). Installeer de mand aan de voorkant van de zitting en zorg ervoor dat deze op zijn plaats "klikt" om de zitting stevig vast te zetten (zie diagram 3b).
- Waarschuwing! Overbelast de mand niet. Maximaal 2 kg. Overbelasting van de mand kan een gevaarlijke instabiele toestand veroorzaken.
- Waarschuwing! Oefen al uw kracht uit op het zadel om te controleren of de zadelpen veilig vergrendeld is voordat u gaat rijden.

Wandelwagenmodus:

- Steek de stuurbuis in het achterste gat van de rugleuning. Lijn de verende knoppen uit met de inkepingen aan de achterkant van de rugleuning en vergrendel het stuur (zie diagram 4). Controleer nogmaals of de veerknop correct vergrendeld is.
- Stel de hoogte van de handgreep af naargelang de lengte van de ouder (4 verschillende posities, afbeelding A). Maak de snelsluiting op het stuur (T-stang) los vóór het afstellen. Maak de snelsluiting op het stuur (T-stang) opnieuw vast na het afstellen.
- Installeer de gepatenteerde achterste draaimodule onder het dek van de step. Zorg ervoor dat u de knop stevig vastdraait en het veiligheidsslot, in het rood, op de knop inschakelt (zie afbeelding 5).
- Het ouderstuur en de achterste draaimodule kunnen worden gebruikt om kinderen te begeleiden tijdens het gebruik. Plaats de voeten van het kind op de voetsteun. De volwassene duwt met behulp van de handgreep (T-stang).
- Waarschuwing! Een volwassene moet altijd het ouderhandvat vasthouden als de voeten van het kind op de voetsteun staan. Het kind moet het stuur van het zitje met beide handen vasthouden om te voorkomen dat het kind valt.
- Waarschuwing! Zorg ervoor dat u de gepatenteerde achterste draaimodule altijd verwijderd als het product niet in de ride-on modus wordt gebruikt.

Loopwagenmodus:

- Verwijder de stuurbuis uit het gat aan de achterkant van de zadelsteunstang door op de twee veerknoppen te drukken.
- De GO-UP BABY LIGHTS 360° heeft een verstelbaar zadel en kan worden aangepast aan de lengte van het kind (3 standen). Draai de knop los en schuif omhoog/omlaag om de zithoogte te verstellen. Lijn de zitting uit met de schroefgaten in de zadelsteunstang en draai de knop.
- Waarschuwing! Zorg ervoor dat de voeten van de kinderen de grond vrij kunnen raken in de zitstand voordat ze gaan rijden.

Besturing: Het kind duwt met zijn voeten op de grond om vooruit te komen, terwijl het kind op het zadel zit. Zorg dat uw kind in het begin niet te snel rijdt.

Opmerkingen:

- Controleer altijd of het carrosserieframe goed in het dek is geplaatst door het naar beneden te duwen totdat je een "klik" hoort.
- Controleer altijd of de zadelknop goed vastzit.
- Om de voetsteun te verwijderen, draait u eerst de knop op het dek los en maakt u vervolgens het frame los van het dek door op de veerknop aan de voorkant van het dek te drukken (zie afbeelding 8).

MONTAGE VAN DE STEP (zie pagina 3)

- Steek de T-balk-kolom in het geïntegreerde buisgat aan de voorzijde van het scooterddek tussen de voorwielen.
- Zorg ervoor dat de twee veerballen aan weerszijden van de onderkant van de kolom op hun plaats "klikken" voor de scootermodus.
- Zodra het lichaamsframe is verwijderd, dekt u de greep in het dek af met de knop in de verpakking (zie afbeelding 10).
- Om de T-balk te ontgrendelen of de scooter in te klappen/uit te klappen, stap t u uw voet op het dek, drukt u op de drukknop aan de zijkant van het dek en trekt u de T-balk-kolom terug in een hoek van 30 graden. (zie afbeelding 13-14)

Besturing: GO-UP BABY LIGHTS 360° wordt bestuurd door het lichaam intuïtief schuin te houden (schema B).

- Als het kind naar rechts buigt, gaat GO-UP BABY LIGHTS 360° naar rechts!
- Als het kind naar links buigt, gaat GO-UP BABY LIGHTS 360° naar links!
- Voor op een vlak en recht oppervlak is GO-UP BABY LIGHTS 360° voor de allerkleinsten uitgerust met een systeem dat de richting vastzet, voor een beter evenwicht en om gemakkelijker met de step te leren rijden.
- Om het systeem in te schakelen drukt u op de knop aan de voorzijde (schema C)
- Om het systeem uit te schakelen, drukt op de rode knop aan de onderzijde (schema D)

Tijdens het gebruik:

- Staande op de step, met beide handen op de handgrepen van het stuur, zet u zich met een voet af om de step in beweging te brengen. Ga in het begin voorzichtig te werk. - Remmen: aan de achterzijde bevindt zich de rem; indien nodig, drukt u de rem met de voet in om te remmen. Het best drukt u de rem geleidelijk in, om slippen of verlies van het evenwicht te voorkomen.
- Het is verplicht schoenen te dragen en wij raden u sterk aan een lange broek en een blouse met lange mouwen te dragen om verwondingen bij een val te voorkomen.
- Leg aan het kind uit hoe de step te vergrendelen, voor gebruik.

GO-UP BABY LIGHTS 360° wordt geleverd met een LED-verlichtingsmodule die direct is geïntegreerd in het stuur van het zitje. De verschillende modi zijn: (Afbeelding 18)

AAN: ledverlichting is aan

UIT: ledverlichting is uit

De licht module activeren op de GO-UP BABY LIGHTS 360° (Afbeelding 17-18)

- Verwijder de module van de handgreep aan de stoel door hem tegen de klok in te draaien.
- Gebruik de knop, kies de gewenste modus (OFF of ON).
- Plaats de module terug in de handgreep van de stoel en draai hem met de klok mee vast.

Wij raden u aan de module UIT te schakelen als u hem niet gebruikt.

Belangrijke opmerking over de BABY LIGHTS 360° MODULE

- De module moet worden geïntegreerd in de handgreep van de stoel voordat u het speelgoed aan een kind geeft.
- **WAARSCHUWING:** Dit speelgoed produceert flitsen die epilepsie kunnen veroorzaken bij overgevoelige personen.
- Dit product wordt gevoed door twee ingebouwde CR2032 lithiumbatterijen.
- Dit speelgoed bevat batterijen die niet vervangbaar zijn. Vervang de elektronische module als de batterijen leeg zijn.

Onderhoud:

Regelmatig onderhoud is een garantie voor veiligheid

- **De lagers:** voorkom ritten door water, olie of zand, hetgeen de lagers zou kunnen beschadigen.
- **De banden:** de banden slijten na enige tijd, en kunnen zelfs gaten oplopen op een ruwe oppervlakte, met name het achterwiel waarop wordt geremd. Deze moeten regelmatig worden gecontroleerd en zo nodig worden vervangen voor meer veiligheid.
- **Wijzigingen aan het product:** het oorspronkelijke product mag absoluut niet gewijzigd worden, behalve voor wat genoemd wordt in de onderhoudsinstructies.
- **Moeren en assen:** deze moeten eveneens regelmatig worden gecontroleerd. Ze kunnen na een zekere tijd enigszins los komen te zitten; dan moeten ze weer worden aangehaald. Indien ze hun doelmatigheid hebben verloren, dienen ze door nieuwe te worden vervangen.
- **Reiniging:** reinig de step met een zachte doek en een beetje water.

Extra informatieVoor vragen en verzoeken, neem contact met ons op via:
contact@globber.com

GARANTIE

De fabrikant waarborgt dit product vrij van fabricagedefecten te zijn voor een periode van 2 jaar vanaf de datum van aankoop. Deze beperkte garantie dekt geen normale slijtage, banden, buizen of kabels, of schade, storing of verlies veroorzaakt door een verkeerde montage, onderhoud of opslag.

Deze beperkte garantie is ongeldig als het product ooit:

- werd gebruikt voor een doel verschillend van recreatie of transport;
- op om het even welke manier werd aangepast;
- verhuurd

De fabrikant is niet aansprakelijk voor toevallige of voortvloeiende verlies of schade die op directe of indirecte wijze door het gebruik van dit product werd veroorzaakt.

Globber biedt geen uitgebreide garantie aan. Als u een uitgebreide garantie hebt gekocht, moet de garantie worden gerespecteerd door de winkel waar u het hebt gekocht.

Bewaar uw originele aankoopbewijs samen met deze handleiding voor uw administratie en noteer hieronder het productnaam van uw product.

.....

Reserveonderdelen

Om reserveonderdelen voor dit product te bestellen, bezoek onze website: globber.com

INFORMAÇÕES A CONSERVAR

NF-EN-71

Atenção! A utilizar com equipamento de protecção. Não utilizar na via pública. 20 kg máx.: modo assento (carrinho de passeio, sem pedais).

50 kg máx.: modo trotineta

Modo assento: Aviso! Não pode ser usado por crianças com mais de 36 meses devido ao limite de força da estrutura de suporte do assento.

O assento só pode ser usado com este produto quando o guiador for completamente fixado pelos pais com o botão de fixação existente no lado superior do conjunto do guiador. Prima o botão de fixação para baixo para fixar a direcção das rodas quando tiver de montar o assento.

Retire a trotineta e todas as peças da embalagem. Confirme o conteúdo da embalagem e leia as instruções de montagem antes da utilização. Conserve a embalagem até ao final da montagem.

Instruções gerais

Este brinquedo deve ser montado por um adulto responsável. Verificar antes de qualquer utilização a montagem adequada do brinquedo. Retirar todos os elementos que não sejam necessários para o jogo antes de dar o brinquedo à criança. Devido às habilidades necessárias para este brinquedo, o mesmo deve ser utilizado com precaução, com vista a evitar quedas ou colisões que possam ferir o utilizador ou terceiros. A utilizar com um equipamento de protecção adequado, incluindo capacete, sapatos, cotoveleiras, joelheiras e protetores de punhos. Ensine a criança a utilizar o brinquedo de forma segura e responsável.

Instruções de utilização

- A trotineta pode ser perigosa e o seu uso pode resultar em acidentes de trânsito quando utilizada em vias públicas. Não utilizar na via pública. Utilizar de preferência sobre uma via plana e limpa, sem gralhas nem gorduras no chão.
- Evitar superfícies com relevos, grelhas de saneamento, passíveis de provocar um acidente.
- A trotineta não comporta faróis nem luzes, pelo que convém não praticar durante a noite nem em horas com visibilidade limitada
- A utilizar sob a vigilância de um adulto.
- Não permitir que a trotineta seja utilizada por mais de uma criança ao mesmo tempo.
- Não use em dias de chuva ou em solo molhado.
- Guarde o produto num local fresco e seco. Evite a luz direta do Sol.

Antes e após qualquer utilização:

Certifique-se de que todos os dispositivos de bloqueamento estão bem acionados:

- Verificar a altura do sistema de direcção, o aperto das porcas, a perpendicularidade do guião e a roda dianteira.
- Verificar a totalidade dos elementos de conexão; o travão, o sistema de bloqueamento rápido da coluna de direcção, os eixos das rodas devem estar devidamente ajustados e não danificados.
- A altura mínima do guiador T-bar tem de ser bloqueada na posição mais baixa mudando o botão para a ranhura mais baixa (consulte o diagrama 'A').
- Verificar igualmente o grau de desgaste das rodas.

MONTAGEM E UTILIZAÇÃO DO ASSENTO PARA A UTILIZAÇÃO COMO DRAISIANA/ VEÍCULO (CONSULTE A PÁGINA 2)

- O GO•UP BABY LIGHTS 360° é fornecido com uma estrutura de suporte do assento robusta para distribuir melhor a carga da criança sentada. Estão disponíveis 3 alturas de assento diferentes: 26,5-31,5 cm. Para uma viagem confortável, os pés da criança devem tocar facilmente no apoio para os pés e no chão.
- Coloque o apoio para os pés na plataforma e sob a barra de apoio do assento na posição correcta (ver diagrama 1). Certifique-se de que aperta o botão para garantir que o apoio para os pés está bem colocado.
- Insira a estrutura de suporte do assento no orifício do tubo integrado na parte da frente da plataforma da scooter, entre as duas rodas dianteiras. Certifique-se de que insere a estrutura de suporte do assento na direcção correcta ((consulte o diagrama 2) e certifique-se de que a bola de mola na parte da frente do tubo de ligação "encaixa" no lugar, para segurar firmemente a estrutura do assento (consulte o diagrama 2a).
- Fixe o assento fazendo-o deslizar para a estrutura de suporte do assento. Seleccione a sua altura preferida e, em seguida, aperte o botão para se certificar de que o assento está bem fixo (ver diagrama 3).
- Instale o encosto fazendo-o deslizar na parte de trás do assento e, em seguida, aperte o parafuso para fixar o encosto (ver diagrama 3a). Instale o cesto na parte da frente do assento, certificando-se de que faz um "clique" para o fixar firmemente ao assento (ver esquema 3b).
- Atenção! Não sobrecarregue o cesto. 2 kg no máximo. A sobrecarga do cesto pode provocar uma situação de instabilidade perigosa.
- Atenção! Exerça toda a sua força sobre o assento para verificar se a barra de suporte do assento está bloqueada no sítio certo antes de andar.

Modo de andamento:

- Insira o tubo do guidador no orifício traseiro do encosto. Alinhe os botões com mola com os entalhes na parte de trás do encosto e bloqueie o guidador (ver diagrama 4). Verifique novamente se o botão acionado por mola é acionado e travado corretamente.
- Ajuste a altura do guidador segundo a preferência dos pais (estão disponíveis 4 posições, ver diagrama A). Quando ajustar solte o grampo de libertação rápida no guidador com barra em T. Após o ajuste, aperte o grampo de libertação rápida para fixar o guidador com barra em T.
- Instale o módulo de viragem traseiro patenteado sob a plataforma da scooter. Certifique-se de que aperta bem o botão e engata o bloqueio de segurança, a vermelho, localizado no botão (ver diagrama 5).
- O guidador dos pais e o módulo de viragem traseiro podem ser utilizados para acompanhar as crianças durante a utilização. Coloque os pés da criança no apoio para os pés e o adulto empurra com o guidador dos pais (barra em T).
- Aviso! Um adulto deve segurar sempre a pega parental quando os pés da criança estiverem no apoio para os pés e ambas as mãos estiverem nos guidadores do assento, para evitar que a criança caia.
- Atenção! Certifique-se de que retira sempre o módulo giratório traseiro patenteado quando o produto não for utilizado no modo de condução.

Modo de bicicleta:

- Retire o tubo do guidador no orifício traseiro da estrutura de apoio do assento pressionando as 2 esferas acionadas por mola.
- A GO•UP BABY LIGHTS 360° é fornecida com um assento ajustável, que pode ser adaptado à altura da criança (3 posições). Desenrosque o manípulo e deslize para cima para ajustar a altura do assento. Alinhe o assento pelos orifícios de rosca no tubo de ligação e volte a apertar o manípulo.
- Aviso! Certifique-se de que os pés da criança tocam livremente no chão no modo de assento antes de começar a andar.

A condução: Para avançar, a criança dá impulso com os seus pés no chão, enquanto está sentada no assento. Deve proceder com cuidado para começar.

Notas:

- Verifique sempre se a estrutura da carroçaria está bem inserida no convés, empurrando para baixo até ouvir um "clique".
- Verifique sempre se o manípulo do assento está devidamente apertado.
- Para retirar o apoio para os pés, primeiro, desaperte o botão na plataforma e, em seguida, liberte a estrutura da carroçaria da plataforma, premindo o botão de mola na parte da frente da plataforma (ver diagrama 8).

MONTAGEM DA TROTINETE (consulte a página 3)

- Insira a coluna da barra em T no orifício do tubo integrado na parte da frente da plataforma da trotineta entre as duas rodas dianteiras.
- Certifique-se de que as duas esferas laterais de mola de ambos os lados da parte inferior da coluna encaixa com um "clique" na posição para o modo de trotineta.
- Uma vez retirada a estrutura da carroçaria, cubra a retenção na plataforma com o botão da embalagem (ver esquema 10).
- Para libertar a barra em T ou dobrar/desdobrar a trotineta, coloque o seu pé na plataforma, prima o botão de pressão na parte lateral da plataforma e puxe a coluna da barra em T para trás num ângulo de 30 graus. (ver diagrama 13-14)

A condução: A condução da GO•UP BABY LIGHTS 360° faz-se pela inclinação intuitiva do corpo (Esquema B).

- A criança inclina-se para a direita, a GO•UP BABY LIGHTS 360° vira para a direita!
- A criança inclina-se para a esquerda, a GO•UP BABY LIGHTS 360° vira para a esquerda!
- Para os mais pequenos, numa superfície plana e em linha reta, a GO•UP BABY LIGHTS 360° dispõe de um sistema de bloqueio da direção para o melhor equilíbrio e uma aprendizagem mais fácil.
- Para engrenar, premir o botão da frente (Esquema C)
- Para abrandar, premir o botão vermelho abaixo (Esquema D)

Durante a utilização :

- Em pé, na trotineta, com as duas mãos em cada pega, empurrar com um dos seus pés para avançar. Proceder com prudência no início.
- Travagem: na traseira está um travão, quando necessário, carregar para abrandar. Convém carregar de forma gradual para evitar as derrapagens ou a perda de estabilidade.
- Os sapatos são obrigatórios e aconselhamos vivamente o uso de calças, camisas com mangas compridas, a fim de evitar os ferimentos em caso de queda.
- Explicar bem à criança como bloquear a trotineta, antes de qualquer utilização.

O GO-UP BABY LIGHTS 360° está equipado com um módulo de luz LED diretamente integrado no guiador da cadeira.**Os modos diferentes são: (Imagem 18)**

ON: Luzes LED ativas

OFF: Luzes LED desativadas

Ativar o módulo de luz no GO-UP BABY LIGHTS 360° (Imagem 17-18)

- Remova o módulo do guiador do assento rodando-o no sentido contrário aos ponteiros do relógio.
- Usando o botão, escolha o seu modo preferido (OFF ou ON).
- Volte a inserir o módulo no guiador do assento e rode-o no sentido dos ponteiros do relógio para o fechar.

É aconselhável colocar o módulo em OFF quando não estiver a ser utilizado.

Aviso importante para o MÓDULO BABY LIGHTS 360°

- O módulo deve ser inserido no guiador do assento antes de dar o brinquedo ao seu filho.
- AVISO: este brinquedo produz flashes que podem desencadear epilepsia em pessoas sensíveis.
- Este produto é alimentado por duas pilhas de lítio CR2032 incorporadas.
- Este brinquedo contém pilhas que não são substituíveis. Substituir o módulo eletrónico quando as pilhas estiverem gastas.

Conservação / manutenção

Uma manutenção regular é garantia de segurança:

- **Os rolamentos:** evitar andar na água, no óleo ou na areia, o que danificaria os rolamentos.
- **As rodas:** as rodas desgastam-se após um determinado tempo, chegando a furar quando usadas tempo demais numa superfície rugosa, em especial a roda traseira sobre a qual se exerce a travagem. Convém verificar regularmente e substituí-las para uma maior segurança.
- **Modificações do produtos:** o produto de origem não deve ser de modo algum modificado, salvo no que se encontra estipulado nas presentes instruções relativas à manutenção.
- **Porcas e eixos:** convém igualmente verificá-los com regularidade. Estes podem despertar-se após algum tempo, sendo necessário voltar a apertá-los, ou mesmo perderem a sua eficácia, obrigando assim à respetiva substituição.
- **Limpeza:** Limpe a trotineta com um pano macio e um pouco de água.

Informação adicionalCaso tenha dúvidas, contacte-nos através de:
contact@globber.com

GARANTIA

O fabricante garante que este produto não tem defeitos de fabrico durante um período 2 anos a partir da data de compra. Esta garantia limitada não abrange o desgaste normal dos pneus, tubo ou cabos, nem quaisquer danos ou falhas devido a uma montagem, manutenção ou armazenamento inadequados. Esta garantia limitada será anulada se o produto:

- For usado de outro modo para além de recreação ou transporte;
- For modificado de algum modo;
- For alugado.

O fabricante não se responsabiliza por perdas ou danos incidentais ou consequenciais devido a uma utilização direta ou indireta deste produto.

A Globber não oferece uma extensão da garantia. Se adquiriu uma extensão da garantia, esta tem de ser honrada pela loja onde foi adquirida.

Para seu registro guarde o recibo original da venda com este manual e escreva o nome do produto em baixo.

.....

Peças sobresselentes

Para encomendar peças sobresselentes para este produto, visite o nosso website em globber.com

Uważnie przeczytaj instrukcje przed montażem i użytkowaniem rowerka. NF-EN-71

Ostrzeżenie! Konieczność stosowania środków ochronnych. Nie używać w ruchu ulicznym.

Maks. 20 kg: tryb siodełka (pchacz, Jeździec)

Maks. 50 kg: tryb hulajnogi

Tryb siodełka: Ostrzeżenie! Z uwagi na ograniczoną wytrzymałość wspornika siodełka hulajnoga nie nadaje się dla dzieci powyżej 36 miesiąca życia.

Siodełka można używać w produkcie tylko wtedy, gdy układ kierowniczy jest całkowicie zablokowany przez rodziców za pomocą przycisku blokującego znajdującego się w górnej części mechanizmu kierującego. W przypadku zamontowania siodełka, aby zablokować układ kierowania kołami, należy wcisnąć przycisk blokujący.

Zdjąć ze skutera/hulajnogi wszystkie elementy opakowania.

Sprawdzić obecność wszystkich części i przeczytać instrukcję montażu.

Zachować opakowanie aż do momentu złożenia hulajnogi.

Ogólne informacje

Hulajnogę powinna złożyć osoba dorosła. Przed każdym użyciem sprawdzić jej stan. Usunąć wszystkie niepotrzebne elementy przed oddaniem hulajnogi dziecku. Jazda na hulajnodze wymaga pewnej zręczności, z tego względu należy zachować ostrożność, aby uniknąć upadku lub kolizji, które mogłyby spowodować obrażenia ciała użytkownika lub osób trzecich.

Do jazdy zakładać odpowiedni sprzęt ochronny: kask, buty, ochraniacze na łokcie, nadgarstki oraz kolana. Nauczyc dziecko bezpiecznego i odpowiedzialnego użytkownika hulajnogi.

Instrukcje dotyczące użytkowania

- Używanie hulajnogi w ruchu ulicznym może być niebezpieczne i może prowadzić do wypadków drogowych. Nie używać na drogach publicznych. Najlepiej jeździć po płaskiej i czystej powierzchni, bez żwiru i śladów smaru. Unikać nierówności oraz studzienek, które mogłyby spowodować wypadek.
- Hulajnoga nie ma świateł ani lamp. Nie należy więc jeździć nocą ani przy czasie ograniczonej widoczności.
- Jazda na hulajnodze powinna się odbywać pod stałym nadzorem osoby dorosłej.
- Nie zezwalać na jazdę na hulajnodze więcej niż jednemu dziecku jednocześnie.
- Nie używaj podczas deszczu lub na wilgotnym podłożu.
- Produkt należy przechowywać w chłodnym, suchym miejscu. Należy unikać bezpośredniego nasłonecznienia.

Przed i po użyciu:

Sprawdzić odpowiedni stan wszystkich elementów blokujących:

- Sprawdzić wysokość kierownicy, dokręcenie nakrętek, prostopadłe ustawienie kierownicy względem przedniego koła.
- Sprawdzić wszystkie elementy łączące: hamulec, system szybkiego blokowania kolumny kierowniczej, prawidłowe ustawienie i brak uszkodzeń osi kół.
- Aby uzyskać minimalną wysokość kierownicy, należy ją zablokować w najniższym położeniu, umieszczając trzpień w najniższej położonym otworze. (zob. rys. A)
- Sprawdzić również stopień zużycia kółek.

MONTAŻ I UŻYTKOWANIE SIODEŁKA DO UŻYWANIA JAKO ROWEREK BIEGOWY / JEŹDZIK (PATRZ STRONA 2)

- GO-UP BABY LIGHTS 360° jest wyposażony w solidną ramę podtrzymującą siedzisko, aby lepiej rozłożyć obciążenie siedzącego dziecka. Dostępne są 3 różne wysokości siedziska: 26,5-31,5 cm. Aby zapewnić wygodną jazdę, stopy dziecka powinny z łatwością dotykać podnóżka i podłoża.
- Umieść podnóżek na pokładzie i pod prętem podtrzymującym siedzisko w prawidłowej pozycji (patrz schemat 1). Dokręć pokrętko, aby upewnić się, że podnóżek jest dobrze zamocowany.
- Włóż ramę wspornika siedziska do zintegrowanego otworu w rurze z przodu hulajnogi, pomiędzy dwoma przednimi kołami. Upewnij się, że rama siedziska jest włożona we właściwym kierunku (patrz schemat 2) i upewnij się, że kulka sprężynowa z przodu rury łączącej "zatrzasznęła się" na miejscu, aby bezpiecznie przytrzymać ramę siedziska (patrz schemat 2a).
- Zamocuj siedzisko, wsuwając je na ramę wspornika siedziska. Wybierz preferowaną wysokość, a następnie dokręć pokrętko, aby upewnić się, że siedzisko jest prawidłowo zamocowane (patrz schemat 3).
- Zamontuj oparcie, wsuwając je z tyłu siedziska, a następnie dokręć śrubę, aby zabezpieczyć oparcie (patrz schemat 3a). Zamontuj koszyk z przodu siedziska, upewniając się, że "zatrzasznęła się" na miejscu, aby bezpiecznie przymocować go do siedziska (patrz schemat 3b).
- Ostrzeżenie! Nie przeciążaj kosza. Maksymalnie 2 kg. Przeciążenie kosza może spowodować niebezpieczną niestabilność.
- Ostrzeżenie! Przed jazdą należy z całej siły nacisnąć na siedzenie, aby sprawdzić, czy wspomnik siedzenia jest bezpiecznie zablokowany.

Tryb jeździec:

- Włóż rękę kierownicy w tylny otwór oparcia. Dopasuj przyciski sprężynowe do wycięć z tyłu oparcia i zablokuj kierownicę (patrz schemat 4). Sprawdź dokładnie, czy przycisk sprężynowy jest poprawnie zamocowany i zablokowany.
- Ustaw wysokość uchwyty na wysokość odpowiednią dla rodzica (4 możliwe pozycje, zobacz schemat A). Poluźnij szybkozłączkę uchwyty T podczas regulacji. Przykręć szybkozłączkę, by przymocować uchwyt T po regulacji.
- Zainstaluj opatentowany tylny moduł obrotowy pod siedziskiem hulajnowy. Upewnij się, że dobrze dokręciłeś pokrętło i włączyłeś czerwoną blokadę bezpieczeństwa znajdującą się na pokrętle (patrz schemat 5).
- Kierownica dla rodzica i tylny moduł obrotowy mogą być używane do towarzyszenia dzieciom podczas użytkowania. Postaw stopę dziecka na podnóżku, osoba dorosła popycha za pomocą uchwyty rodzica (uchwyt T).
- Ostrzeżenie! Aby dziecko nie spadło, gdy stopy dziecka znajdują się na podnóżku, a obie ręce na kierownicy siedzenia, osoba dorosła musi zawsze trzymać uchwyt dla rodzica.
- Ostrzeżenie! Opatentowany tylny moduł obrotowy należy zawsze zdejmować, gdy produkt nie jest używany w trybie jazdy.

Tryb rowerka biegowego:

- Wyjmij nure kierownicy z tylnego otworu siodelka, naciskając 2 kulki sprężynujące.
- GO·UP BABY LIGHTS 360° jest wyposażone w ustawiane siodelko, które można dostosować do wzrostu dziecka (3 pozycje). Odkręć pokrętło i przesuwaj w górę/w dół, by ustawić wysokość siodelka. Wyrównaj siodelko przez otwory śrub w ramie wspornika siodelka i ponownie przykręć pokrętło.
- Ostrzeżenie! Upewnij się, że stopy dziecka mogą swobodnie dotknąć podłoża w trybie siedzenia przed rozpoczęciem jazdy.

Sterowanie: Dziecko odpycha się stopą, by jechać do przodu, siedząc na siodelku. Na początku musi postępować ostrożnie.

Uwaga:

- Zawsze sprawdzaj, czy rama nadwozia jest bezpiecznie włożona do platformy, popychając ją w dół aż do usłyszenia "kliknięcia".
- Zawsze sprawdzaj, czy pokrętło siodelka jest poprawnie przykręcone.
- Aby zdjąć podnóżek, należy najpierw odkręcić pokrętło na podeście, a następnie zwolnić ramę nadwozia z podestu, naciskając przycisk sprężynowy z przodu podestu (patrz schemat 8).

MONTAŻ HULAJNOGI (patrz strona 3)

- Włóż kolumnę T do zintegrowanego otworu w rurce z przodu platformy hulajnowy pomiędzy dwa przednie koła.
- Upewnij się, że dwie kulki sprężynujące po obu stronach dolnej części kolumny „klikają” na miejsce dla trybu hulajnowy.
- Po wyjęciu stelaża należy zakryć otwór w stelażu za pomocą przycisku znajdującego się w opakowaniu (patrz schemat 10).
- Aby zwolnić kolumnę T lub złożyć/rozłożyć hulajnowę, stań na platformie stopą, naciśnij przycisk z boku platformy i pociągnij kolumnę T do tyłu pod kątem 30 stopni. (Patrz rys. 13-14)

Sterowanie: Sterowanie GO·UP BABY LIGHTS 360° odbywa się przez intuicyjne nachylenie ciała (schemat B).

- Kiedy dziecko pochyła się w prawo, GO·UP BABY LIGHTS 360° skręca w prawo!
 - Kiedy dziecko pochyła się w lewo, GO·UP BABY LIGHTS 360° skręca w lewo!
- Dla najmniejszych, na płaskiej powierzchni i do jazdy w linii prostej, GO·UP BABY LIGHTS 360° ma system blokowania kierownicy ułatwiający utrzymanie równowagi i naukę jazdy.
- Włączanie: nacisnąć przycisk z przodu (schemat C)
 - Wyłączanie: nacisnąć czerwony przycisk poniżej (schemat D)

Użytkowanie:

- Stanąć prosto na hulajnodze, chwycić uchwyty obiema rękami, odpychać się jedną z nóg, aby jechać do przodu. Na początku zachować ostrożność.
- Hamowanie: z tyłu znajduje się hamulec, w razie potrzeby należy na niego nacisnąć. Nacisk powinien być stopniowy, aby uniknąć poślizgu lub utraty równowagi.
- Obuwie jest obowiązkowe podczas jazdy. Zalecamy zakładanie spodni oraz bluz z długim rękawem, aby uniknąć skaleczeń w razie upadku.
- Należy wyjaśnić dziecku, w jaki sposób zablokować hulajnogę przed rozpoczęciem jazdy.

GO-UP BABY LIGHTS 360° jest wyposażony w moduł oświetlenia LED bezpośrednio zintegrowany z kierownicą fotelika.

Dostępne tryby są następujące: (Rysunek 18)

ON (WŁ.): Światła LED włączone

OFF (WYŁ.): Światła LED wyłączone

Włączenie modułu świateł na GO-UP BABY LIGHTS 360° (Rysunek 17-18)

- Wyjmij moduł z kierownicy siedziska przekręcając go w kierunku przeciwnym do ruchu wskazówek zegara.
 - Wybierz ulubiony tryb (OFF lub ON) za pomocą przycisku.
 - Włóż moduł z powrotem do kierownicy siedziska i przekręć zgodnie z ruchem wskazówek zegara, by go zablokować.
- Zaleca się wyłączenie modułu, jeśli nie jest używany.

Ważna informacja dla MODUŁU BABY LIGHTS 360°

- Moduł należy włożyć do kierownicy siedziska przed podaniem zabawki dziecku.
- **OSTRZEŻENIE:** Zabawka ta wytwarza błyski, które mogą wyzwoić epilepsję u uczulonych osób.
- Produkt jest zasilany dwiema wbudowanymi bateriami litowymi CR2032.
- Ta zabawka zawiera baterie, których nie można wymienić. Po wyczerpaniu baterii należy wymienić moduł elektroniczny.

Utrzymanie/konserwacja:

Regularna konserwacja gwarantuje bezpieczeństwo:

- **Łożyska:** ze względu na ryzyko uszkodzenia łożysk unikać jazdy po wodzie, oleju lub piasku.
- **Kółka:** kółka zużywają się po pewnym czasie, a nawet mogą w nich powstawać dziury w wyniku zbyt częstej jazdy po chropowatej powierzchni, szczególnie narażone jest tylne koło, na które wywierana jest siła hamowania. Ze względów bezpieczeństwa należy je regularnie sprawdzać i wymieniać.
- **Modyfikacje:** w żadnym wypadku nie wolno dokonywać żadnych zmian w oryginalnej hulajnodze poza dopuszczonymi w niniejszej instrukcji i dotyczących konserwacji.
- **Nakrętki i osie:** należy je także regularnie sprawdzać, ponieważ mogą się poluzować po pewnym czasie; w takim wypadku należy je dokręcić lub wymienić w przypadku zużycia.
- **Czyszczenie:** wytrzeć skuter przez miękką ściereczką z niewielką ilością wody

Dodatkowe informacje

W razie pytań lub wątpliwości skontaktuj się z nami: contact@globber.com

GWARANCJA

Producent gwarantuje, że produkt jest wolny od jakichkolwiek wad produkcyjnych 2 lata od daty zakupu. Ta ograniczona gwarancja nie obejmuje normalnego zużycia, opon, rur lub przewodów lub jakichkolwiek uszkodzeń, awarii lub strat spowodowanych niewłaściwym montażem, konserwacją lub przechowywaniem.

Ta ograniczona gwarancja stanie się nieważna, gdy produkt

- jest użyty w sposób inny niż do rozrywki lub transportu;
- jest zmieniony w jakikolwiek sposób;
- jest wypożyczony

Producent nie ponosi odpowiedzialności z tytułu strat ubocznych lub następnych lub uszkodzeń wynikających bezpośrednio lub pośrednio z używania produktu.

Globber nie proponuje przedłużonej gwarancji. Jeśli zakupiłeś przedłużoną gwarancję, będzie ona uznana przez sklep, w którym została zakupiona. Zachowaj oryginalny paragon zakupu z niniejszą instrukcją i wpisz poniżej nazwa produktu.

.....

Części zamienne

Aby zamówić części zamienne do produktu, przejdź do strony internetowej globber.com

Informationer som skal opbevares

NF-EN-71

Advarsel! Beskyttelsesudstyr bør anvendes. Må ikke anvendes i trafikken.

20 kg max.: Model med sæde (Klapvogn, Gácykel).

50 kg max.: Scooter-funktion

Model med sæde: Advarsel! Må ikke anvendes til børn over 3 år på grund af sædebeslagets utilstrækkelige styrke. Sædet kan kun bruges med dette produkt.

når styret er låst fast af forældrene ved hjælp af låseknappen placeret på oversiden

af forfalden. Tryk låseknappen ned for at låse hjulene, før sædet monteres.

Tag løbehjulet og alle delene ud af æsken.

Læg alle delene frem og læs monteringsanvisningen før brug.

Behold emballagen indtil løbehjulet er færdigmonteret.

Generelle anvisninger

Dette legetøj skal samles af en ansvarlig voksen person.

Kontrollér, at legetøjet er monteret korrekt, før det tages i brug.

Fjern alle unødvendige elementer for at lege med løbehjulet, før du giver det til dit barn. Da legetøjet kræver en vis behændighed, skal det bruges forsigtigt for at undgå styrt og sammenstød, som kan kvæste brugeren eller tredjepersoner.

Legetøjet skal bruges med et egnet beskyttelsesudstyr, som omfatter hjelm, sko, albue-, håndleds- og knæbeskyttere. Lær barnet at bruge det på en sikker og ansvarlig måde.

Brugsanvisning

- Løbehjulet kan være farligt og medføre trafikulykker, hvis det bruges på offentlig vej. Det må ikke bruges på offentlig vej.
- Det skal helst bruges på en plan og ren overflade, uden grus eller oliepletter. Undgå bump og afløbsriste, som kan forårsage ulykker.
- Løbehjulet har hverken lygter eller lamper. Det må derfor ikke bruges om natten eller på tidspunkter med nedsat udsyn.
- Skal bruges under opsyn af en voksen.
- Tillad ikke mere end ét barn at stå op på løbehjulet samtidigt.
- Må ikke bruges på våde dage eller våde overflader.
- Produktet skal opbevares et kold og tørt sted. Undgå direkte sollys.

Før og efter brug:

- Kontrollér, at alle blokeringsanordninger er koblet ind:
- Kontrollér styresystemets højde, møtrikkernes fastspænding samt at styret sidder vinkelret på forhjulet
- Kontrollér alle forbindelseselementer: bremsen, styrestangens blokeringsystem, hjulenes aksler skal være justeret korrekt og de må ikke være beskadigede.
- T-bar styrets minimale højde skal blokeres i laveste position ved at føre kuglen ind i den nederste rille. (se 'A' diagram).
- Kontrollér ligeledes hjulenes siltage.

MONTERING OG ANVENDELSE AF SÆDET TIL BRUG SOM GÁCYKEL (SE SIDE 2)

- GO•UP BABY LIGHTS 360° leveres med en robust sæderamme, der fordeler belastningen fra det siddende barn bedre. Der er 3 forskellige sædehøjder til rådighed: 26,5-31,5 cm. For at få en behagelig tur skal dit barns fødder nemt kunne røre fodstøtten og jorden.
- Placer fodstøtten på dækket og under sædets støttestang i den korrekte position (se diagram 1). Sørg for at spænde knappen for at sikre, at fodstøtten er sikkert på plads.
- Indsæt sædestøtterammen i det integrerede rørhul forrest på scooterdækket mellem de to forhjul. Sørg for at indsætte sædestøtterammen i den rigtige retning (se diagram 2), og sørg for, at fjederkuglen på forsiden af forbindelsesrøret "klikker" på plads for at holde sædestøtterammen sikkert på plads (se diagram 2a).
- Fastgør sædet ved at skubbe det på sædestøtterammen. Vælg din foretrukne højde, og stram derefter knappen for at sikre, at sædet er sikkert på plads (se diagram 3).
- Monter ryglænet ved at skubbe det på bagsiden af sædet, og spænd derefter skruen for at sikre ryglænet (se diagram 3a). Monter kurven foran på sædet, og sørg for, at den "klikker" på plads, så den sidder godt fast på sædet (se diagram 3b).
- Advarsel: Lad være med at overbelaste kurven. Kurven må ikke overbelastes. Maks. 2 kg. Overbelastning af kurven kan forårsage en farlig ustabil tilstand.
- Advarsel: Brug alle dine kræfter på sædet. Brug alle dine kræfter på sædet for at kontrollere, at sædets støttestøtte er låst sikkert på plads, før du kører.

Kørefunktion:

- Indsæt styrrøret i det bageste hul i ryglænet. Juster de fjederbelastede knapper med hakkene på bagsiden af ryglænet, og lås styret (se diagram 4). Dobbelttjek, at fjederknappen er låst ordentligt fast.
- Juster styrets højde efter forældrenes præferencer (der kan vælges mellem 4 positioner. Se diagram A). Løsn klemmen på T-stangen, når styret skal justeres. Spænd klemmen, for at spænde T-stangen efter justering.
- Monter det patenterede bageste drejemodul under scooterens dæk. Sørg for, at du strammer knappen godt til og aktiverer den røde sikkerhedslås, der sidder på knappen (se diagram 5).
- Forældrehåndtaget og det bageste drejemodul kan bruges til at ledsage børn under brug. Placer barnets fødder på fodstøtten, hvorefter den voksne kan skubbe barnet med forældrehåndtaget (T-stangen).
- Advarsel! En voksen skal altid holde i forældrehåndtaget, når barnets fødder er på fodstøtten med begge hænder på sædets styr, så barnet ikke falder.
- Advarsel! Sørg for altid at fjerne det patenterede bageste drejemodul, når produktet ikke bruges i ride-on-tilstand.

Gå-funktion:

- Fjern styrestangen i hullet bag på sædet, ved at trykke på de 2 fjederkugler.
- GO-UP BABY LIGHTS 360° har et justerbart sæde, som kan justeres til barnets højde (3 positioner). Løsn håndtaget og juster det op eller ned, for at justere sædets højde. Sørg for at sædet passer med skuehullerne på forbindelsesstangen, og spænd håndtaget.
- Advarsel! Sørg for, at børns fødder kan røre jorden frit, når siddefunktionen bruges.

Styring: Barnet skubber med fødderne på jorden, for at køre fremad, når det sidder på sædet. Sørg for, at være forsigtig.

Bemærkninger:

- Kontrollér altid, at karosserirammen er sat sikkert i dækket ved at skubbe den nedad, indtil du hører et "klik".
- Sørg altid for, at sædeknappen er spændt godt fast.
- For at fjerne fodstøtten skal du først skrue knappen på dækket af og derefter frigøre karosserirammen fra dækket ved at trykke på fjederknappen foran på dækket (se diagram 8).

MONTERING AF LØBEHJULET (se side 3)

- Sæt T-stangen i det integrerede stanghul foran på scooter-dækket, mellem de to forhjul.
- Sørg for, at de to fjederkugler på begge sider af stangen "klikker" på plads, for at bruge scooterfunktionen.
- Når stellet er fjernet, dækkes hullet i stolen med knappen i pakken (se diagram 10).
- For at frigøre T-stangen, og når scooteren skal foldes og foldes ud, skal du træde på dækket med foden, trykke på knappen på siden af dækket og trække T-stangen tilbage med en vinkel på 30 grader (se billede 13-14).

Styring: Man styrer GO-UP BABY LIGHTS 360° ved at inkludere kroppen intuitivt til venstre og højre (Skema B).

- Når barnet bøjer sig til højre, drejer GO-UP BABY LIGHTS 360° til højre!
- Når barnet bøjer sig til venstre, drejer GO-UP BABY LIGHTS 360° til venstre!

Til de små børn har GO-UP BABY LIGHTS 360° et system til blokering af styringen for at give mulighed for bedre balance og lettere indlæring på en plan overflade og i lige linje.

- Tryk på knappen foran for at indkoble den (Skema C)
- Tryk på den røde knap på undersiden for at frigøre den (Skema D)

Under brug:

- Når barnet står på løbehjulet med begge hænder på styret, skubber barnet sig frem med den ene fod. I starten skal han/hun være forsigtig.
- Bremsning: Der sidder en bremse bag på løbehjulet, som barnet skal trykke på, når det er nødvendigt at sætne farten. Man skal trykke gradvist ned for at undgå at skride ud eller miste balancen.
- Det er strengt nødvendigt at have sko på og vi anbefaler kraftigt at bære bukser og skjorte eller bluse med lange ærmer for at undgå at komme til skade i tilfælde af et styrt.
- Før brug skal barnet have en indgående forklaring af, hvordan han/hun spærrer løbehjulet.

GO-UP BABY LIGHTS 360° leveres med et LED-lysmodulet, der er direkte integreret i sædets styr.

De forskellige funktioner er: (figur 18)

TÆND: Lysindikatoren lyser

SLUK: Lysindikatoren lyser ikke

Aktivering af lysmodulet på GO-UP BABY LIGHTS 360° (figur 17-18)

- Tag modulet af sædets styr, ved at dreje det mod uret.
- Brug knappen til, at vælge din foretrukne funktion (SLUK eller TÆND).
- Sæt modulet tilbage i sædet, og drej det med uret for at låse det.

Det anbefales at slukke for modulet, når det ikke er i brug.

Vigtig bemærkning om dit BABY LIGHTS 360° MODUL

- Modulet skal sættes i sædets styr, inden du giver legetøjet til dit barn.
- ADVARSEL: Dette legetøj blinker, hvilket kan give følsomme personer epileptiske anfald.
- Dette produkt drives af to indbyggede CR2032 litiumbatterier.
- Dette legetøj indeholder batterier, der ikke kan udskiftes. Udskift det elektroniske modul, når batterierne er opbrugt.

Vedligeholdelse / reparation

En regelmæssig vedligeholdelse er en sikkerhedsgaranti:

- **Løjer:** Undgå at løbe i vand, olie eller sand, da det kan beskadige lejerne.
- **Hjul:** Det er normalt at hjulene bliver slidt efter en vis tid, og der kan gå hul på dem, når de bruges på ujævnt terræn, det gælder især baghjulet på grund af bremsning. Hjulene skal kontrolleres jævnligt og skiftes ud for større sikkerhed.
- **Ændring af produktet:** Det oprindelige produkt må absolut ikke ændres ud over det, der er specificeret i denne brugsvejledning i forbindelse med reparation og vedligeholdelse.
- **Møtrikker og aksler:** De skal også kontrolleres regelmæssigt.
- **Disse elementer kan:**
 - løse sig efter en vis tid og i så fald skal de spændes fast,
 - blive mindre effektive og i så fald skal de skiftes ud med nye elementer.
- **Rengøring:** Rengør løbehjulet med en blød klud og lidt vand.

Yderligere oplysninger

For spørgsmål og forespørgsler kontakt os venligst på: contact@globber.com

GARANTI

Fabrikanten garanterer, at dette produkt er uden fabriktionsfejl i en periode på 2 år fra købsdatoen. Denne begrænsede garanti dækker ikke almindeligt slid, dæk, rør eller kabler eller eventuelle skader, fejl eller tab, der skyldes ukorrekt samling, vedligeholdelse eller opbevaring.

Denne begrænsede garanti vil være ugyldig, hvis produktet nogensinde

- bruges til andet end fritid eller transport
- modificeres på nogen som helst måde
- udlejes

Fabrikanten er ikke ansvarlig for direkte eller indirekte tab eller skader, der direkte eller indirekte er forbundet med brugen af dette produkt.

Globber giver ikke udvidet garanti. Hvis du har tilkøbt en udvidet garanti, skal den indfris af butikken, hvor den er købt.

Med henblik på dokumentation: Gem din originale kvittering sammen med vejledningen, og skriv produktnavn nedenfor.

.....

Reserve dele

Reserve dele til denne vare bestilles ved at besøge vores hjemmeside globber.com

Säilytä nämä tiedot.

NF-EN-71

Varoitus! Käytettävä suojavaarusteita. Ei saa käyttää liikenteen joukossa.

Maksimi 20 kg: Istuimen versio (Työnnettävä, ajettava pyörä)

Maksimi 50 kg: Potkulautatila

Istuimen versio: Varoitus! Ei alle 36 kuukauden ikäisten lasten käyttöön istuimen rungon rajoitetun kestävyyyden takia. Istuinta voidaan käyttää tuoteessa vain silloin, kun vanhemmat lukitsevat ohjauksen kokonaan pois ohjauskokoonpanon yläpuolella olevasta lukituspainikkeesta. Paina lukituspainike alas, jotta pyörien ohjaus lukittuu, kun istuin asennetaan. Ota potkulauta ja kaikki osat laatikosta.

Aseta kaikki osat näkyviin ja lue kokoamisohjeet, ennen kuin ryhdyt käyttämään tuotetta. Säilytä pakkaus kokoamisen loppuun saakka.

Yleiset ohjeet

Tämän leluun kokoajan on oltava vastuunsa tunteva aikuinen.

Tarkista aina ennen käyttöä, että lelu on koottu kunnollisesti.

Ennen kuin annat leluun lapselle, poista kaikki leikin kannalta tarpeettomat osat.

Lelu edellyttää käyttäjältä taitoa, joten sitä on käytettävä varoen, niin että vältetään käyttäjän ja ulkopuolisten loukkaantumiseen mahdollisesti johtavat kaatumiset ja törmäykset.

Käytettävä sopivia suojavaarusteita, joihin kuuluvat kypärä, kengät, kyynärpää-, ranne- ja polvisuojat. Opeta lapselle lelu turvallinen ja vastuullinen käyttö.

Käyttöohjeet

- Potkulauta voi olla vaarallinen ja aiheuttaa liikenneonnettomuuksia käytettäessä liikenteen joukossa. Ei saa käyttää liikenteen joukossa.
- Käytä mieluiten tasaisella ja puhtaalla kulkuväylällä, jolla ei ole soraa eikä rasvaa. Vältä kuoppia ja viemärien ritilöitä, jotka voivat aiheuttaa tapaturmia.
- Potkulaudassa ei ole ajo- eikä muita valoja. Siksi sitä ei saa käyttää pimeällä eikä näkyvyyden ollessa heikko.
- Lelua saa käyttää vain aikuisen välittömässä valvonnassa.
- Älä anna useamman kuin yhden lapsen nousta potkulaudalle kerrallaan.
- Älä käytä sateisina päivinä tai märällä alustalla.
- Säilytä tuote viileässä, kuivassa paikassa, vältä suoraa auringonvaloa.

Ennen jokaista käyttökertaa ja käytön jälkeen:

- Varmista, että kaikki lukituslaitteet ovat varmasti kiinni.
- Tarkista ohjausjärjestelmän korkeus, mutterien kiristys sekä ohjaustangon ja etupyörän kohtisuoruus.
- Tarkista kaikki liitososat: jarrun, ohjauspylvään pikalukitusjärjestelmän ja pyörien akselien on oltava oikein säädetyt ja vahingoittumattomat.
- T-tankon on lukittava vähimmäiskorkeuteen asettamalla liitin alimpaan aukkoon. (katso kuva 'A')
- Tarkista myös renkaiden kulumisaste.

SATULAN ASENNUS JA KÄYTTÖ POTKUPYÖRÄNÄ (KATSO SIVUA 2)

- GO-UP BABY LIGHTS 360°-istuimessa on tukeva istuintukikehys, joka jakaa istuvan lapsen kuormituksen paremmin. Saatavana on 3 eri istuinkorkeutta: 26,5-31,5 cm. Mukavan kyydin takaamiseksi lapsen jalkojen tulisi helposti koskettaa jalkatukea ja maata.
- Aseta jalkatuki kannelle ja istuimen tukitangon alle oikeaan asentoon (ks. kaavio 1). Muista kiristää nuppi varmistaaksesi, että jalkatuki on tukevasti paikallaan.
- Aseta istuimen tukikehys skootterin kannen etuosassa kahden etupyörän välissä olevaan integroituun putken reikään. Varmista, että istuimen tukikehys työnnetään oikeaan suuntaan ((ks. kaavio 2) ja varmista, että liitäntäputken etuosassa oleva jousipallo "napsahtaa" paikalleen, jotta istuimen kehys pysyy tukevasti paikallaan (ks. kaavio 2a).
- Kiinnitä istuin liu'uttamalla se istuimen tukikehykseen. Valitse haluamasi korkeus ja kiristä sitten nuppi varmistaaksesi, että istuin on tukevasti paikallaan (katso kaavio 3).
- Asenna selkänöjä liu'uttamalla se istuimen takaosaan ja kiristä sitten ruuvi selkänöjen kiinnittämiseksi (ks. kaavio 3a). Asenna kori istuimen etuosaan ja varmista, että se "napsahtaa" paikalleen, jotta se pysyy tukevasti kiinni istuimessa (ks. kaavio 3b).
- Varoitus! Älä kuormita korin liikaa. Korin paino saa olla enintään 2 kg. Korin ylikuormittaminen voi aiheuttaa vaarallisen epävakaan tilan.
- Varoitus! Käytä kaikki voimasi istuimeen tarkistaaksesi, että istuimen tukitanko on lukittunut paikalleen turvallisesti ennen ajamista.

Ajotila:

- Työnnä ohjaustangon putki selkänöjan takaosan reikään. Kohdistajousikuormitetut painikkeet selkänöjan takaosassa oleviin loviin ja lukitse ohjaustanko (ks. kaavio 4). Varmista, että jousikuormitettu painike on kiinnittynyt ja lukittunut oikein.
- Säädä kahvan korkeutta vanhempien mieltymysten mukaan (4 mahdollista asentoa, katso kuva A). Löysää pikavapautuskiinnike T-tangon kahvasta, kun säädät tuotetta. Kiristä pikavapautuskiinnike T-tangon kahvaan säätämisen jälkeen.
- Asenna patentoitu takakääntömoduuli skootterin kannen alle. Varmista, että kiristät nupin tukevasti ja kytket nupissa olevan punaisen turvalukon (ks. kaavio 5).
- Vanhemman ohjaustankoa & takakääntömoduulia voidaan käyttää lasten mukana käytön aikana. Aseta lapsen jalat jalkalaudan päälle, aikuinen työntää vanhempien kahvasta (T-tangosta).
- Varoitus! Aikuisen täytyy aina pitää kiinni vanhempien kahvasta, kun lapsen jalat ovat jalkatuen päällä ja molemmat kädet istuimen kahvoissa, jotta vältetään lapsen putoaminen.
- Varoitus! Varmista, että poistat aina patentoidun takakääntömoduulin, kun tuotetta ei käytetä ajomoodissa.

Kävelypyörätila:

- Irrota ohjaustangon putki istuimen takareistästä painamalla kahta jousikuulaa.
- GO-UP BABY LIGHTS 360° on varustettu säädettävällä istuimella, joka voidaan mukauttaa lapsen pituuden mukaan (3 asentoa). Kierrä nuppi auki ja liu'uta ylös/alas istuimen korkeuden säätämiseksi. Kohdistajousiistin liitinputken ruuvireikiin ja kiristä nuppi takaisin.
- Varoitus! Varmista ennen ajamista, että lapsen jalat ulottuvat maahan istuintilassa.

Ohjaaminen: Lapsi istuu istuimessa, jalat lattialla ja työntää pyörää jaloilla eteenpäin. Tässä on oltava aluksi varovainen.

Huomautukset:

- Tarkista aina, että rungon runko on kunnolla kiinni kannessa työntämällä sitä alaspäin, kunnes kuulet "naksahduksen".
- Vedä istuin laudasta painamatta laudan sivulla olevaa painiketta tarkistaaksesi, että istuimen liitinputki on kiinnitetty turvallisesti ennen käyttöä.
- Tarkista aina, että istuimen nuppi on kunnolla kiristetty.
- Jalkatuen irrottamiseksi kierrä ensin kannessa oleva nuppi irti ja irrota sitten rungon runko kannesta painamalla kannen etuosassa olevaa jousipainiketta (ks. kaavio 8).

POTKULAUDAN KOKOAMINEN (katso sivu 3)

- Työnnä liitinputki potkulaudan edessä, kahden etupyörän välissä olevaan integroituun putkeen.
- Varmista, että tangon alaosassa olevat kaksi jousikuulaa napsahtavat paikalleen kiinnittämään istuimen rungon potkulautailaa varten.
- Kun rungon runko on irrotettu, peitä kannessa oleva pidike pakkauksessa olevalla painikkeella (ks. kaavio 10).
- T-tangon voi vapauttaa tai potkulaudan voi taittaa/avata astumalla laudalle jalalla, painamalla laudan sivuosassa olevaa painiketta ja vetämällä T-tankoa taaksepäin 30 asteen kulmaan (ks. kuva 13–14).

Ohjaaminen: GO-UP BABY LIGHTS 360° tä ohjataan kallistamalla vartaloa luonnollisesti (kuva B).

- Lapsi nojaa oikealle, GO-UP BABY LIGHTS 360° kääntyy oikealle!
- Lapsi nojaa vasemmalle, GO-UP BABY LIGHTS 360° kääntyy vasemmalle!

Kaikkien pienimpiä käyttäjiä varten, jotka liikkuvat tasaisella alustalla pelkästään suoraan, GO-UP BABY LIGHTS 360°:ssä on ohjauslukitusjärjestelmä, joka helpottaa tasapainon hallintaa ja oppimista.

- Lukitus kytketään päälle painamalla etupainiketta (kuva C).
- Lukitus vapautetaan painamalla alapuolella olevaa punaista painiketta (kuva D).

Käytön aikana:

- Lapsi seisoo potkulaudan päällä kädet ohjaustangolla ja potkaisee jommallakummalla jalalla vauhtia eteenpäin. Alussa on oltava varovainen.
- Jarrutus: takana sijaitsee hidastin, ja lapsen on painettava tarvittaessa sitä vauhdin hidastamiseksi. Sitä on painettava vähitellen, jotta vältetään luisu ja tasapainon menetys.
- Kengät ovat pakollinen varuste, ja suosittelemme vahvasti käyttämään housuja ja pitkähihaista paitaa kaatumisen aiheuttamien vammojen ehkäisemiseksi.
- Selitä lapselle tarkasti aina ennen käyttöä, miten potkulauta lukitaan.

GO-UP BABY LIGHTS 360° ssä on suoraan istuimen ohjaustankoon integroitu LED-valomoduuli.**Tilat ovat seuraavat: (Kuva 18)**

PÄÄLLE: LED-valot aktivoitu

POIS PÄÄLTÄ: LED-valot pois käytöstä

GO-UP BABY LIGHTS 360° -tuotteen äänimoduulin aktivointi (Kuva 17-18)

- Irrota moduuli istuimen kahvasta kääntämällä sitä vastapäivään.
- Valitse haluamasi tila painikkeella (POIS PÄÄLTÄ tai PÄÄLLE).
- Työnnä moduuli takaisin istuimen kahvaan ja lukitse se kääntämällä myötäpäivään.

Suosittellemme kytkemään moduulin pois päältä, kun sitä ei käytetä.

Tärkeä huomautus koskien BABY LIGHTS 360° MODUULIA

- Moduuli on kiinnitettävä istuimen kahvaan ennen leluun antamista lapselle.
- VAROITUS: Tämä lelu tuottaa välähdyksiä, jotka voivat laukaista epilepsian herkällä henkilöllä.
- Tämä tuote saa virtansa kahdesta sisäänrakennetusta CR2032-litiumparistosta.
- Tämä lelu sisältää paristoja, joita ei voi vaihtaa. Vaihda elektroniikkamoduuli, kun paristot ovat loppuneet.

Kunnossapito ja huolto

Säännöllinen kunnossapito lisää turvallisuutta:

- **Laakerit:** vältä ajamista vedessä, öljyssä tai hiekassa, sillä ne vahingoittavat laakereita.
- **Pyörät:** pyörien kuluminen ajan oloon on normaalia, ja niihin voi tulla reikiä, kun niillä ajetaan karheilla pinoilla. Tämä koskee erityisesti jaruttavaa takapyörää. Tarkista pyörät säännöllisesti ja vaihda ne turvallisuuden parantamiseksi.
- **Tuotteen muutokset:** alkuperäistä tuotetta ei missään nimessä saa muuttaa näissä huolto-ohjeissa kuvattuja menettelyjä lukuun ottamatta.
- **Mutterit ja akselit:** tarkista nämäkin säännöllisesti.
Ne voivat:
 - löystyä ajan mittaan, jolloin ne on kiristettävä,
 - heikentyä toimintakuntoisuudeltaan, jolloin ne on vaihdettava uusiin.
- **Puhdistus:** puhdistu potkulauta kevyesti kostutetulla pehmeällä pyyhkeellä.

Lisätiedot

Jos sinulla on kysymyksiä tai muita asioita, ota yhteyttä osoitteella: contact@globber.com

TAKUU

Valmistaja antaa tälle tuotteelle valmistusvikoja koskevan takuun 2 vuoden ajaksi ostopäivästä. Tämä rajoitettu takuu ei kata normaalia kulumista, renkaita, putkia tai kaapeleita tai virheellisen kokoamisen, huollon tai säilytyksen aiheuttamia vaurioita tai menetyksiä.

Rajoitettu takuu mitätöityy, jos tuotetta on

- käytetty muuhun tarkoitukseen kuin virkistykseen ja kulkemiseen;
- muutettu jollain tavalla;
- vuokrattu

Valmistaja ei ole vastuussa tahattomista tai seuraamuksellisista menetyksistä tai vaurioista, jotka johtuvat suoraan tai välillisesti tämän tuotteen käytöstä.

Globber ei tarjoa laajennettua takuuta. Jos olet ostanut laajennetun takuun, sen antaa paikka, josta takuun ostit.

Säilytä alkuperäinen ostokuitti sekä tämä käyttöopas ja kirjoita tuotteen nimi tähän alle.

.....

Varaosat

Voit tilata varaosia tuotteeseen käymällä verkkosivustolla globber.com

Behåll denna information

NF-EN-71

Varning! Använd skyddsutrustning. Ska inte användas i trafiken.

Max. 20 kg: Cykelsadel version (Sittvagn, skjutbar cykel)

Max. 50 kg: Sparkcykelns läge

Cykelsadel version: Varning! Får ej användas av barn över 36 månader på grund av begränsad hållfasthet för ramen vid sadelfästet. Sadeln får endast användas tillsammans med denna produkt när styrningen är helt låst av föräldern som använder låsknappen på den övre sidan av styrenheten. Tryck ner låsknappen för att låsa hjulstyrningen vid montering av sadeln.

Plocka fram sparkcykeln och alla delarna ur kartongen. Placera ut alla delarna och läs monteringsinstruktionerna innan användning. Behåll förpackningen tills monteringen är klar.

Allmänna instruktioner

Leksaken måste monteras under ansvar av en vuxen. Kontrollera att leksaken är korrekt monterad innan användning. Avlägsna alla oanvända delar i setet innan du ger leksaken till ditt barn. På grund av den färdighet som krävs måste leksaken användas med försiktighet för att undvika fall eller kollisioner som kan skada användaren eller andra.

Använd med lämplig skyddsutrustning, inklusive hjälm, skor och skydd för armbågar, handleder och knän. Lär barnet att använda den på ett säkert och ansvarsfullt sätt.

Användningsinstruktioner

- Sparkcykeln kan vara farligt och kan leda till trafikolyckor vid användning på allmän väg. Använd inte på på allmän väg.- Den rekommenderas att användas på en jämn och ren väg utan grus eller smuts på marken. Undvik gupp och dräneringsgaller som kan tänkas orsaka olyckor.
- Sparkcykeln saknar belysning. Den lämpas sig därför inte för användning på natten eller när sikten är begränsad.
- Använd under vuxens övervakning.
- Tillåt inte fler än ett barn att använda sparkcykeln på samma gång.
- Använd inte produkten när det är blött ute eller marken är blöt.
- Förvara produkten på en sval och torr plats. Undvik direkt solljus.

Före och efter användning:

- Se till att alla låsanordningar är korrekt inställda.
- Se till att styrsystemet är korrekt höjjusterat, att muttrarna är åtdragna och att framhjulet är vinkelrätt med styret.
- Kontrollera alla ihopkopplade delar: bromsen, styrstagets snabbblåsningssystem, hjulaxlarna måste vara korrekt justerade och oskadade.
- Lägsta höjd för styret måste vara låst vid den lägsta positionen genom att sprinten i det nedersta hålet. (se diagram «A»)
- Kontrollera också hur slitna hjulen är.

MONTERING OCH ANVÄNDNING AV SADELN FÖR ANVÄNDNING SOM SPRINGCYKEL / BÅRARE (SE SIDAN 2)

- GO-UP BABY LIGHTS 360³ levereras med en robust stödrum för att bättre fördela belastningen från det sittande barnet. Det finns 3 olika sitthöjder tillgängliga: 26,5-31,5 cm. För en bekväm åktur bör ditt barns fötter lätt vidröra fotstödet och marken.
- Placera fotstödet på däckets och under sitsens stödstång i rätt läge (se bild 1). Se till att dra åt vredet så att fotstödet sitter ordentligt på plats.
- För in sättestödsramen i det integrerade rörhålet på scooterdäckets framsida mellan de två framhjulen. Se till att sätta in sättestödsramen i rätt riktning ((se diagram 2) och se till att fjäderkulan på framsidan av anslutningsröret "klickar" på plats, för att säkert hålla fast sättsramen (se diagram 2a).
- Fäst sitsen genom att skjuta den på sättestödets ram. Välj önskad höjd och dra sedan åt vredet för att kontrollera att sitsen sitter ordentligt på plats (se diagram 3).
- Montera ryggstödet genom att skjuta det bakåt på sitsen och dra sedan åt skruven för att fästa ryggstödet (se diagram 3a). Montera korgen framtill på sätet, se till att den "klickar" på plats för att hålla fast den ordentligt på sätet (se diagram 3b).
- Varning! Överbelasta inte korgen. Max 2 kg. Överbelastning av korgen kan orsaka ett farligt instabilt tillstånd.
- Varning! Använd all din kraft på sätet för att kontrollera att sättestödet är låst på ett säkert sätt före körning.

Skjutsläge:

- För in styrröret i det bakre hålet på ryggstödet. Rikta in de fjäderbelastade knapparna med skärorna på baksidan av ryggstödet och lås styret (se diagram 4). Dubbelkolla att den fjäderbelastade knappen har hakat fast och är riktigt låst.
- Justera handtagets höjd så det passar till föräldrarnas önskemål (4 positioner finns tillgängliga, se diagram A). Lossa snabbblåsklämman på T-handtaget vid justering. Dra åt snabbblåsklämman för att låsa T-handtaget efter justering.
- Installera den patenterade bakre vändmodulen under scooters däck. Se till att du drar åt vredet ordentligt och aktiverar säkerhetslåset, i rött, som finns på vredet (se diagram 5).
- Föräldrahandtaget och den bakre vändmodulen kan användas för att följa med barn under användning. Placera barnets fötter på fotstödet och föräldern skjuter på med hjälp av handtaget (T-handtaget).
- Varning! En vuxen måste alltid hålla in föräldrahandtaget när barnets fötter är på fotstödet och båda händerna är på sitsens sidostänger för att undvika att barnet faller.
- Varning! Se till att alltid ta bort den patenterade bakre vridmodulen när produkten inte används i åkläge.

Gäcykelläge:

- Ta bort handtagsröret i det bakre hålet på sadeln genom att trycka på de två fjäderbelastade kulorna.
- GO-UP BABY LIGHTS 360° levereras med en justerbar sadel som kan ställas in till barnets längd (3 positioner). Skruva loss ratten och dra upp eller ner för att ställa in sadelhöjden. Rikta in sadeln genom skruvhålen i anslutningsröret och efterdra ratten.
- Varning! Se till att barnets fötter lätt når ner till marken i sadelläget innan åkten.

Styrning: Barnet sparkar med fötterna på marken för att röra sig framåt medans det sitter på sadeln. Barnet måste starta försiktigt.

Obs!

- Kontrollera alltid att karossramen sitter ordentligt i däckets genom att trycka den nedåt tills du hör ett "klick".
- Kontrollera alltid att ratten är riktigt åtdragen.
- För att ta bort fotstödet, skruva först loss vredet på däckets och lossa sedan karossramen från däckets genom att trycka på fjäderknappen på framsidan av däckets (se bild 8).

MONTERING AV SPARKCYKELN (se sidan 3)

- Sätt in T-handtagsstolpen i det integrerade röret på framsidan av skoterdäcket mellan de två framhjulen.
- Se till att de två fjäderbelastade kulorna på vardera sida längst ner på stolpen "klickar" på plats för sparkcykelläge.
- När karossramen är borttagen täcker du hålet i däckets med knappen som finns i förpackningen (se diagram 10).
- För att lossa T-handtaget eller vika ihop/vika upp skotern, placera foten på däckets och tryck på tryckknappen och dra T-handtagsstolpen bakåt i 30 graders vinkel. (se diagram 13-14)

Styrningen: Styrningen av GO-UP BABY LIGHTS 360° sker genom att luta kroppen intuitivt (Schema B).

- Barnet lutar åt höger, GO-UP BABY LIGHTS 360° svänger åt höger!

- Barnet lutar åt vänster, GO-UP BABY LIGHTS 360° svänger åt vänster!

För de minsta har GO-UP BABY LIGHTS 360° ett system för att blockera styrningen, på en plan yta och rak sträcka, för få bättre balans och underlättad inlärningen.

- För att sätta i gång, tryck på knappen på ovsidan (Schema C)

- För att frigöra, tryck på den röda knappen på undersidan (Schema D)

Under användning:

- Stående på scootern, med båda händerna på styret, tar barnet fart med en av sina fötter för att förflytta sig framåt. Ta det försiktigt i början.
- Bromsning: det finns ett bromssystem i den bakre änden. Vid behov, tryck på det för att sakta ner. Det är att rekommenderas att man bromsar gradvis för att undvika sladdning eller att förlora av balansen.
- Skor är obligatoriskt och vi rekommenderar starkt att man använder byxor och långärmade tröjor för att undvika skada vid fall.
- Innan användning, förklara noggrant för barnet hur man bromsar med sparkcykeln.

GO-UP BABY LIGHTS 360° levereras med en LED-modul som är direkt integrerad i sätets styrhandtag.

De olika lägena är: (bild 18)

PA: LED-lampor aktiverade

AV: LED-lampor avaktiverade

Aktivera ljusmodulen på GO-UP BABY LIGHTS 360° (bild 17-18)

- Ta bort modulen från sätets handtag genom att vrida dem motsols.
- Använd knappen för att välja önskat läge (AV eller PA).
- För tillbaka modulen i sätets handtag och vrid medsols för att låsa den på plats.

Det rekommenderas att stänga AV modulen när produkten inte används.

Viktigt meddelande för BABY LIGHTS 360°-MODULEN

- Modulen måste monteras i sätets handtag innan leksaken lämnas över till ett barn.
- **VARNING:** Denna leksak blinkar och kan trigga igång epilepsi hos känsliga personer.
- Denna produkt drivs av två inbyggda CR2032 litiumbatterier.
- Denna leksak innehåller batterier som inte kan bytas ut. Byt ut den elektroniska modulen när batterierna är slut.

Hantering/skötsel Regelbunden skötsel ger ökad säkerhet:

- **Hjullagren:** Kör inte i vatten, olja eller sand. Eftersom det kan skada dina hjullager.
- **Hjulen:** Hjulen blir slitna efter ett tag; de kan gå sönder om de används mycket på ojämn mark, särskilt bakhjulet på vilket bromsandet sker. Det är lämpligt att man kontrollerar dem regelbundet och ersätter dem för att garantera större säkerhet.
- **Modifikationer på produkten:** Det är absolut förbjudet att modifiera originalprodukten förutom i enlighet med de skötselrelaterade instruktionerna i denna manual.
- **Muttrar och axlar:** dessa ska kontrolleras regelbundet
 - dessa kan lossna med tiden och måste då dras åt igen
 - de kan bli mindre brukbara och måste då ersättas med nya.
- **Rengöring:** Rengör sparkcykeln med en mjuk trasa och lite vatten.

Ytterligare information

För frågor och förfrågningar kontakta oss via: contact@globber.com

WARRANTY

Tillverkaren garanterar att denna produkt är fri från fabrikationsfel under en period av 2 vuotta från inköpsdatum. Denna begränsade garanti omfattar inte normalt slitage, däck, rör eller vajrar eller någon skada, funktionsfel eller förlust orsakad av felaktig montering, skötsel eller förvaring.

Denna begränsade garanti upphör att gälla om produkten någonsin

- används för annat ändamål än rekreation eller transport;
- modifieras på något sätt;
- hyrs ut

Tillverkaren ansvarar inte för oförutsedda eller följdskador direkt eller indirekt hänförliga till användning av denna produkt.

Globber erbjuder ingen utökad garanti. Har du köpt en utökad garanti måste denna uppfyllas av den butik där den köpts.

För dina noteringar ska du spara ditt originalförsäljningskvitto tillsammans med dessa anvisningar samt anteckna produktnamn nedan.

.....

Reservdelar

För att beställa reservdelar för denna produkt, gå in på vår webbsajt globber.com

Πληροφορίες προς φύλαξη

NF-EN-71

Προειδοποίηση! Να χρησιμοποιείται με εξοπλισμό προστασίας. Να μην χρησιμοποιείται σε δημόσιο οδικό δίκτυο.

Μέγ. 20 κιλ: Έκδοση καθίσματος (Καρότσι, Καθάλαμη)

Μέγ. 50 κιλ: Λειτουργία σαν πατίνι

Έκδοση καθίσματος: Προειδοποίηση! Δεν πρέπει να χρησιμοποιείται από παιδιά άνω των 36 μηνών λόγω της περιορισμένης ισχύος του σκελετού στήριξης καθίσματος. Το κάθισμα μπορεί να χρησιμοποιείται μόνο με αυτό το προϊόν όταν ο μηχανισμός οδήγησης είναι εντελώς κλειδωμένος από τους γονείς χρησιμοποιώντας το κουμπι κλειδώματος που βρίσκεται στην άνω πλευρά της διάταξης μηχανισμού οδήγησης. Πατήστε κάτω το κουμπι κλειδώματος ώστε να κλειδώσετε τον μηχανισμό οδήγησης τροχών όταν πρέπει να τοποθετηθεί το κάθισμα.

Αφαιρέστε το πατίνι και όλα τα εξαρτήματα από το κουτί.

Εξετάστε όλα τα εξαρτήματα και διαβάστε τις οδηγίες συναρμολόγησης πριν από τη χρήση. Διατηρήστε τη συσκευασία μέχρι το τέλος της συναρμολόγησης.

Γενικές οδηγίες

Αυτό το παιχνίδι θα πρέπει να συναρμολογείται από υπεύθυνο ενήλικα. Πριν από κάθε χρήση, βεβαιωθείτε ότι το παιχνίδι έχει συναρμολογηθεί σωστά. Αφαιρέστε κάθε στοιχείο που δεν είναι απαραίτητο για το παιχνίδι πριν το δώσετε στο παιδί σας. Λόγω των ιδιοτήτων του, το παιχνίδι θα πρέπει να χρησιμοποιείται με προσοχή για την αποφυγή πτώσεων ή προσκρούσεων που μπορούν να τραυματίσουν το χρήστη ή τρίτους. Φοράτε πάντα κατάλληλο εξοπλισμό προστασίας που να περιλαμβάνει κράνος, υποδήματα, προστατευτικά γαντζώνων, καρπών και γονάτων. Μάθετε στο παιδί να χρησιμοποιεί τον εξοπλισμό με ασφάλεια και υπεύθυνο τρόπο.

Οδηγίες χρήσης

- Το πατίνι μπορεί να είναι επικίνδυνο και να προκαλέσει τροχαία ατυχήματα όταν χρησιμοποιείται σε δημόσιο δρόμο. Να μη χρησιμοποιείται σε δημόσιο δρόμο.
- Κατά προτίμηση, να χρησιμοποιείται σε επίπεδο και καθαρό οδόστρωμα, χωρίς χαλίκια και λάδια. Αποφύγετε τα σαμαράκια και τις σχάρες της αποχέτευσης που μπορεί να προκαλέσουν ατύχημα.
- Το πατίνι δεν έχει φώτα ή προβολείς. Επομένως, μην το χρησιμοποιείτε τη νύχτα ή τις ώρες περιορισμένης ορατότητας.
- Να χρησιμοποιείται υπό την επίβλεψη ενήλικα.
- Μην επιτρέπετε σε περισσότερα από ένα παιδί να ανεβαίνει στο πατίνι ταυτόχρονα.
- Μην το χρησιμοποιείτε σε ημέρες με υγρασία ή σε βρεγμένο έδαφος.
- Αποθηκεύετε το προϊόν σε ένα δροσερό μέρος χωρίς υγρασία. Αποφύγετε την άμεση ηλιακή ακτινοβολία.

Πριν και μετά από κάθε χρήση:

- Βεβαιωθείτε ότι όλες οι διατάξεις κλειδώματος είναι ενεργοποιημένες;
- Ελέγχετε το ύψος του συστήματος διεύθυνσης, το βίδωμα των παξιμαδιών, την κάθετη θέση του τιμονιού και του μπροστινού τροχού.
- Ελέγχετε το σύνολο των στοιχείων σύνδεσης, το φρένο, το σύστημα γρήγορου μπλοκαρίσματος της κολόνας διεύθυνσης, τους άξονες των τροχών που θα πρέπει να είναι σωστά ρυθμιζόμενοι και να μην έχουν υποστεί ζημίες.
- Το ελάχιστο ύψος του τιμονιού πρέπει να ασφαλιστεί στη χαμηλότερη θέση, εφόσοντας την μπίλια στην χαμηλότερη εγκοπή. (δείτε διάγραμμα «Α»)
- Ελέγχετε επίσης το βαθμό φθοράς των τροχών.

ΣΥΝΑΡΜΟΛΟΓΗΣΗ ΚΑΙ ΧΡΗΣΗ ΤΟΥ ΚΑΘΙΣΜΑΤΟΣ ΓΙΑ ΧΡΗΣΗ ΩΣ ΠΟΔΗΛΑΤΟ / ΜΕΤΑΦΟΡΑ (ΔΕΙΤΕ ΣΕΛΙΔΑ 2)

- Το GO•UP BABY LIGHTS 360° διαθέτει ένα ανθεκτικό πλαίσιο στήριξης του καθίσματος για την καλύτερη κατανομή του φορτίου του καθισμένου παιδιού. Διατίθενται 3 διαφορετικά ύψη καθίσματος: 26,5-31,5 cm. Για μια άνετη διαδρομή, τα πόδια του παιδιού σας θα πρέπει να ακουμπούν εύκολα στο υποπόδιο και στο έδαφος.
- Τοποθετήστε το υποπόδιο στο κατάστρωμα και κάτω από τη μπάρα στήριξης του καθίσματος στη σωστή θέση (βλ. διάγραμμα 1). Βεβαιωθείτε ότι έχετε σφίξει το κουμπι για να βεβαιωθείτε ότι το υποπόδιο είναι σταθερό στη θέση του.
- Τοποθετήστε το πλαίσιο στήριξης καθίσματος στην ενσωματωμένη οπή του σωλήνα στο μπροστινό μέρος του καταστρώματος του σκούτερ ανάμεσα στους δύο μπροστινούς τροχούς. Βεβαιωθείτε ότι εισάγετε το πλαίσιο στήριξης καθίσματος προς τη σωστή κατεύθυνση ((βλέπε διάγραμμα 2) και βεβαιωθείτε ότι η μπίλια ελατηρίου στο μπροστινό μέρος του σωλήνα σύνδεσης "κουμπιών" στη θέση της, για να συγκρατήσει με ασφάλεια το πλαίσιο καθίσματος (βλέπε διάγραμμα 2a).
- Προσαρμόστε το κάθισμα σύμφωνα με το στο πλαίσιο στήριξης του καθίσματος. Επιλέξτε το προτιμώμενο ύψος και, στη συνέχεια, σφίξτε το κουμπι για να βεβαιωθείτε ότι το κάθισμα είναι ασφαλώς στη θέση του (βλέπε διάγραμμα 3).
- Τοποθετήστε την πλάτη ολισθαίνοντάς την στο πίσω μέρος του καθίσματος και, στη συνέχεια, σφίξτε τη βίδα για να ασφαλίσετε την πλάτη (βλ. διάγραμμα 3a). Εγκαταστήστε το καλάθι στο μπροστινό μέρος του καθίσματος, βεβαιωθείτε ότι "κουμπιών" στη θέση του, για να συγκρατήσει με ασφάλεια στο κάθισμα (βλ. διάγραμμα 3b).
- Προειδοποίηση! Μην υπερφορτώνετε το καλάθι. Μέγιστο βάρος 2 kg. Η υπερφόρτωση του καλάθιού μπορεί να προκαλέσει επικίνδυνη αστάθεια.

- Προειδοποίηση! Ασκήστε όλη σας τη δύναμη στο κάθισμα για να ελέγξετε ότι η μπάρα στήριξης του καθίσματος έχει ασφαλιστεί στη θέση της με ασφάλεια πριν οδηγήσετε.

Λειτουργία καβαλήματος:

- Τοποθετήστε το σωλήνα του τιμονιού στην πίσω οπή της πλάτης. Ευθυγραμμίστε τα ελατρωτά κομμάτια με τις εγκοπές στο πίσω μέρος της πλάτης και ασφαλίστε το τιμόνι (βλέπε διάγραμμα 4). Ελέγξτε δύο φορές και βεβαιωθείτε ότι το κομμάτι με ελατήριο έχει εμπλακεί και ασφαλίσει σωστά.
- Προσαρμόστε το ύψος της λαβής σύμφωνα με την προτίμησή σας ως γονέας (υπάρχει η δυνατότητα 4 θέσεων, δείτε το διάγραμμα Α). Λασκάρετε το σφιγκτήρα γρήγορης αποδέσμευσης της λαβής ράβδου T κατά τη ρύθμιση. Σφίξτε το σφιγκτήρα γρήγορης αποδέσμευσης για να ασφαλίσετε τη λαβή ράβδου T μετά τη ρύθμιση.
- Εγκαταστήστε την πατενταρισμένη πίσω μονάδα στροφής κάτω από το κάταστρωμα του σκούτερ. Βεβαιωθείτε ότι έχετε σφίξει καλά το κομμάτι και ότι έχετε ενεργοποιήσει την κλειδαριά ασφαλείας, με κόκκινο χρώμα, που βρίσκεται στο κομμάτι (βλ. διάγραμμα 5).
- Το τιμόνι γονέα & η οπίσθια μονάδα στροφής μπορούν να χρησιμοποιηθούν για να συνοδεύουν τα παιδιά κατά τη διάρκεια της χρήσης. Τα πόδια του παιδιού τοποθετούνται στο υποπόδιο και ο γονέας ωθεί χρησιμοποιώντας τη λαβή γονέα (ράβδος T).
- Προειδοποίηση! Ένας ενήλικας πρέπει πάντα να κρατάει τη λαβή γονέα όταν τα πόδια του παιδιού βρίσκονται επάνω στο υποπόδιο και τα δύο χέρια βρίσκονται στο τιμόνι καθίσματος, προς αποφυγή πτώσης του παιδιού.
- Προειδοποίηση! Βεβαιωθείτε ότι αφαιρείτε πάντα την πατενταρισμένη πίσω μονάδα στροφής όταν το προϊόν δεν χρησιμοποιείται σε λειτουργία ride-on.

Λειτουργία περπατούρας-ποδηλάτου:

- Απομακρύνετε το σωλήνα τιμονιού στην πίσω οπή του καθίσματος πιέζοντας τις 2 σφαιρές με ελατήριο.
 - Το GO-UP BABY LIGHTS 360° παρέχεται με ένα ρυθμιζόμενο κάθισμα το οποίο μπορεί να προσαρμοστεί στο ύψος του παιδιού (3 θέσεις). Ξεβιδώστε το κομμάτι και σύρετε επάνω/κάτω για να ρυθμίσετε το ύψος καθίσματος. Ευθυγραμμίστε το κάθισμα διαμέσου των οπών βίδας στον σωλήνα σύνδεσης και σφίξτε ξανά το κομμάτι.
 - Προειδοποίηση! Πριν το καβάλημα, εξασφαλίστε ότι τα πόδια του παιδιού μπορούν να αγγίζουν ελεύθερα το έδαφος στη λειτουργία με κάθισμα.
- Οδηγηση:** Το παιδί ωθεί με τα πόδια του στο έδαφος ώστε να προχωρήσει, ενώ κάθεται στο κάθισμα. Στην αρχή απαιτείται προσοχή.

Σημειώσεις:

- Ελέγχετε πάντα ότι το πλαίσιο του αμαξώματος έχει τοποθετηθεί με ασφάλεια στο κάταστρωμα, πιέζοντας προς τα κάτω μέχρι να ακούσετε ένα "κλικ".
- Βεβαιώνεστε πάντα ότι το κομμάτι καθίσματος είναι ασφαλώς σφιγμένο.
- Για να αφαιρέσετε το υποπόδιο, πρώτα ξεβιδώστε το κομμάτι στο κάταστρωμα και στη συνέχεια απελευθερώστε το πλαίσιο του αμαξώματος από το κάταστρωμα πιέζοντας το κομμάτι ελατηρίου στο μπροστινό μέρος του καταστρώματος (βλέπε διάγραμμα 8).

ΣΥΝΑΡΜΟΛΟΓΗΣΗ ΤΟΥ ΠΑΤΙΝΙΟΥ (δείτε σελίδα 3)

- Εισαγάγετε την κολόνα ράβδου T μέσα στον ενσωματωμένο σωλήνα μπροστά από το ντεκ πατινιού ανάμεσα στους δύο μπροστινούς τροχούς.
- Εξασφαλίστε ότι οι δύο σφαιρές με ελατήριο και στις δύο πλευρές του κάτω μέρους κολόνας «ασφαλίζουν» στη σωστή θέση για τη λειτουργία πατινιού.
- Μόλις αφαιρεθεί το πλαίσιο του αμαξώματος, καλύψτε το άνοιγμα στο κάταστρωμα με το κομμάτι στη συσκευασία (βλέπε διάγραμμα 10).
- Για να αποδεσμεύετε τη ράβδο T ή για να διπλώσετε/ξεδιπλώσετε το πατίνι, πατήστε επάνω στο ντεκ με το πόδι σας, πιέστε το κομμάτι πίεσης στα πλάγια του ντεκ και τραβήξτε την κολόνα ράβδου T πίσω σε μια γωνία 30 μοιρών (βλέπε διάγραμμα 13-14).

Διεύθυνση: Η διεύθυνση του GO-UP BABY LIGHTS 360° πραγματοποιείται με διαισθητική κλίση του σώματος (Σχήμα Β).

- Το παιδί γέρνει δεξιά, το GO-UP BABY LIGHTS 360° στρίβει δεξιά!
- Το παιδί γέρνει αριστερά, το GO-UP BABY LIGHTS 360° στρίβει αριστερά!
- Για τα πιο μικρά, σε επίπεδη επιφάνεια και σε ευθεία γραμμή, το GO-UP BABY LIGHTS 360° διαθέτει ένα σύστημα μπλοκαρίσματος της διεύθυνσης για καλύτερη ισορροπία και ευκολότερη εκμάθηση.
- Για ενεργοποίηση, πιάστε το μπροστινό μπουτόν (Σχήμα C)
- Για αποδέσμευση, πιάστε το κόκκινο μπουτόν από κάτω (Σχήμα D)

Κατά τη χρήση:

- Όρθιο στο πατίνι με τα δύο χέρια στις χειρολαβές, το παιδί στρώχνει με ένα από τα δύο πόδια του για να προχωρήσει. Στην αρχή θα πρέπει να προσέχει.
- Φρενάρισμα: στο πίσω μέρος υπάρχει ένας επιβραδυντής. Όταν είναι απαραίτητο, το παιδί θα πρέπει να τον πιέσει για επιβράδυνση. Θα πρέπει να πιέζει σταδιακά για την αποφυγή πτανιολίσθησης ή ατύχησις σταθερότητας.
- Τα υποδήματα είναι υποχρεωτικά και σας συμβουλεύουμε να φοράτε παντελόνι και ποκάμισο με μακριά μανίκια προκειμένου να αποφύγετε τον τραυματισμό σε περίπτωση πτώσης.
- Εξηγήστε στο παιδί σας πώς να κλειδώνει το πατίνι πριν από κάθε χρήση.

Το GO-UP BABY LIGHTS 360° διαθέτει μια μονάδα φωτισμού LED που είναι ενσωματωμένη απευθείας στο τιμόνι του καθίσματος.

Οι διαφορετικές λειτουργίες είναι: (Εικόνα 18)

ON: Λυχνίες LED ενεργοποιημένες

OFF: Λυχνίες LED απενεργοποιημένες

Ενεργοποίηση της μονάδας φωτός στο GO-UP BABY LIGHTS 360° (Εικόνα 17-18)

- Απομακρύνετε τη μονάδα από τη χειρολαβή του καθίσματος περιστρέφοντας την αριστερόστροφα.
- Χρησιμοποιώντας το κουμπί επιλέξτε τη λειτουργία της προτιμητής σας (OFF ή ON).
- Εισάγετε τη μονάδα πάλι στη χειρολαβή του καθίσματος και περιστρέψτε την δεξιόστροφα για να την ασφαλίσετε.
Συστήνεται να ΑΠΕΝΕΡΓΟΠΟΙΕΙΤΕ τη μονάδα όταν δεν χρησιμοποιείται.

Σημαντική ειδοποίηση για τη μονάδα BABY LIGHTS 360°

- Η μονάδα πρέπει να εισαχθεί στη χειρολαβή καθίσματος προτού δώσετε το παιχνίδι στο παιδί σας.
- ΠΡΟΕΙΔΟΠΟΙΗΣΗ: Αυτό το παιχνίδι παράγει λάμψεις που ίσως προκαλέσουν επιληπτική κρίση σε άτομα με ευαίσθησία.
- Αυτό το προϊόν τροφοδοτείται από δύο ενσωματωμένες μπαταρίες λιθίου CR2032.
- Αυτό το παιχνίδι περιέχει μπαταρίες που δεν μπορούν να αντικατασταθούν.
Αντικαταστήστε την ηλεκτρονική μονάδα όταν εξαντληθούν οι μπαταρίες.

Συντήρηση

Η τακτική συντήρηση αποτελεί εγγύηση ασφάλειας:

- **Ρουλεμάν:** αποφύγετε τη διέλευση σε νερό, λάδι ή άμμο που προκαλούν ζημιά στα ρουλεμάν.
- **Τροχοί:** η φθορά των τροχών είναι φυσιολογική μετά από κάποιο χρονικό διάστημα. Ενόχεται να τρυπήσουν όταν χρησιμοποιούνται σε ανώμαλο έδαφος, ειδικότερα ο πίσω τροχός στον οποίο ασκείται το φρενάρισμα. Σας συμβουλευόμαστε να τους ελέγχετε τακτικά και να τους αντικαθιστάτε για μεγαλύτερη ασφάλεια.
- **Τροποποιήσεις του προϊόντος:** σε καμία περίπτωση δεν πρέπει να τροποποιείτε το αρχικό προϊόν, εκτός όπως αναφέρεται στις παρούσες οδηγίες σχετικά με τη συντήρηση.
- **Παξιμάδια και άξονες:** και αυτά θα πρέπει να ελέγχονται τακτικά. Υπάρχει πιθανότητα:
 - να ξεσφίξουν μετά από κάποιο χρονικό διάστημα και σε αυτή την περίπτωση θα πρέπει να τα σφίξετε ξανά
 - να χάσουν την αποτελεσματικότητά τους και σε αυτή την περίπτωση θα πρέπει να αντικατασταθούν με καινούργια.
- **Καθάρισμα:** καθαρίζετε το πατίμι με ένα μαλακό πανί και λίγο νερό.

Πρόσθετες πληροφορίες

Για ερωτήσεις και πληροφορίες, επικοινωνήστε μαζί μας στη διεύθυνση:
contact@globber.com

ΕΓΓΥΗΣΗ

Ο κατασκευαστής παρέχει εγγύηση για αυτό το προϊόν ότι δεν έχει κατασκευαστικά ελαττώματα για περίοδο 2 χρόνια από την ημερομηνία αγοράς. Αυτή η περιορισμένη εγγύηση δεν καλύπτει τη φυσιολογική φθορά των ελαστικών, του σωλήνα ή των καλωδίων, ή οποιαδήποτε ζημία, βλάβη ή απώλεια προκληθεί από ακατάλληλη συναρμολόγηση, συντήρηση ή αποθήκευση.

Η παρούσα Περιορισμένη Εγγύηση θα ακυρωθεί αν ποτέ το προϊόν

- χρησιμοποιηθεί κατά σκοπό διαφορετικό από αναμυχή ή μεταφορά
- τροποποιηθεί με οποιονδήποτε τρόπο
- νοικιαστεί

Ο κατασκευαστής δεν ευθύνεται για τυχαίες ή επακόλουθες απώλειες ή ζημιές που οφείλονται άμεσα ή έμμεσα στη χρήση αυτού του προϊόντος.

Η Globber δεν προσφέρει εκτεταμένη εγγύηση. Αν έχετε αγοράσει εκτεταμένη εγγύηση, θα πρέπει να τηρήθεί από το κατάστημα στο οποίο αγοράστηκε το προϊόν.

Φυλάξτε στα αρχεία σας την αρχική απόδειξη αγοράς μαζί με αυτό το εγχειρίδιο, και γράψτε τον παρακάτω όνομα προϊόντος.

Ανταλλακτικά

Για παραγγελία ανταλλακτικών για το συγκεκριμένο προϊόν, παρακαλούμε επισκεφθείτε τον ιστότοπό μας globber.com

Информация, която трябва да се запази

NF-EN-71

Внимание! При употреба следва да се носят предпазни средства. Да не се използват по платното за движение на превозни средства.

20 кг макс.: Модификация на седалката (Детска количка, за езда)

50 кг макс.: Режим скутер

Модификация на седалката: Предупреждение! Да не се използва от деца над

36 месеца поради ограничената якост на рамата на конзолата на седалката.

Седалката може да бъде използвана с продукта само, когато е напълно застопорена от възрастен със застопоряващия бутон от горната страна на кормилото. Натиснете застопоряващия бутон, за да застопорите управлението на колелата, когато трябва да бъде монтирана седалката.

Изаветете тротинетката и всички части от кашона. Разпаковайте всички части и прочетете указанията за слобяване преди употреба. Запазете опаковката, докато слобите продукта изцяло.

Общи указания

Тази играчка трябва да се слоби от отговорен възрастен човек. Преди всяко използване проверявайте правилното слобяване на играчката. Отстранете всички елементи, които не са необходими за играта, преди да дадете играчката на детето. Поради необходимите умения, които се изискват, трябва да се внимава при използването ѝ, за да се избегнат падания или сблъсъци, които могат да причинят наранявания или ползвателя или трети лица.

Да се използва с необходимото предпазно облекло, което включва каска, обувки, налякълници, навитници и наколенки. Научете детето да я използва по безопасен и отговорен начин.

Указания за употреба

- Тротинетката може да бъде опасен и може да доведе до пътно-транспортни произшествия при работа по обществените пътища. Да не се използва по обществените пътища.
- Препоръчва се да се използва върху чиста и равна повърхност без чакъл и масла по земята. Да се избягват неравности и решетки, които могат да предизвикат злополука.
- Тротинетката не притежава фарове или лампи, така че не се препоръчва да се използва през нощта или по време, през което видимостта е ограничена.
- Да се използва под наблюдение от възрастен.
- Не позволявайте на повече деца да се качват заедно върху тротинетката
- Не използвайте във влажни дни или върху влажна основа.
- Съхранявайте продукта на хладно, сухо място. Избягвайте пряка слънчева светлина.

Преди и след всяко използване

- Внимавайте всички заключващи механизми да бъдат задействани:
- Проверете височината на системата за управление, затягането на гайките, успоредността на кормилото и предната гума.
- Проверете дали всички свързващи елементи си на местата си – спирачките, системата за бързо блокиране на пръта за управление, осите на колелата трябва да бъдат правилно регулирани и здрави.
- Височината на Т-рамката трябва да бъде фиксирана на най-ниската позиция чрез превключване на бутона в най-долния жлеб. (вж. 'А' диаграмата)
- Проверете и износването на гумите.

МОНТАЖ И УПОТРЕБА НА СЕДАЛКА ЗА УПОТРЕБА БЕЗ ПЕДАЛИ / НОСАЧ (ВИЖ СТРАНИЦА 2)

- GO-UP BABY LIGHTS 360° се предлага със здрава опорна рамка на седалката, която разпределя по-добре натоварването на седящото дете. Предлагат се 3 различни височини на седалката: 26,5-31,5 см. За да е удобно пътуването, краката на детето ви трябва лесно да докосват поставката за крака и земята.
- Поставете поставката за краката върху палубата и под опорната греда на седалката в правилната позиция (вж. схема 1). Не забравяйте да затегнете копчето, за да сте сигурни, че поставката за крака е здраво закрепена.
- Поставете опорната рамка на седалката в отвора на интегрираната тръба в предната част на палубата на скутера между двете предни колела. Уверете се, че сте поставили опорната рамка на седалката в правилната посока (вж. схема 2) и се уверете, че пружинната топка в предната част на съединителната тръба "шраква" на място, за да придържа здраво рамката на седалката (вж. схема 2a).
- Прикрепете седалката, като я плъзнете към опорната рамка на седалката. Изберете предпочитаната от вас височина, след което затегнете копчето, за да се уверите, че седалката е здраво закрепена (вж. схема 3).
- Монтирайте облегалката, като я плъзнете в задната част на седалката и след това затегнете винта, за да закрепите облегалката (вж. схема 3a). Монтирайте кошницата в предната част на седалката, уверете се, че тя "шраква" на място, за да се закрепи здраво към седалката (вж. схема 3b).
- Внимание! Не претоварвайте кошницата. Максимално 2 kg.
- Претоварването на кошницата може да доведе до опасно нестабилно състояние.

- Предупреждение! Упражнявайте цялата си сила върху седалката, за да проверите дали опорната щанга на седалката е заключена на безопасно място, преди да се качите.

Режим на каране:

- Поставете тръбата на кормилото в задния отвор на облегалката. Подравнете пружинните бутони с изрезите в задната част на облегалката и застопорете кормилото (вж. схема 4). Проверете два пъти дали натовареният с пружина бутон е зацепен и фиксиран правилно.
- Регулирайте височината на кормилото според предпочитанията на родителя (възможни са 4 позиции, вж. схема А). Разхлабете скобата за бързо освобождаване на Т-образното кормило, когато регулирате. Затегнете скобата за бързо освобождаване, за да затегнете Т-образното кормило след регулиране.
- Монтирайте патентования модул за задно завиване под палубата на скутера. Уверете се, че сте затегнали здраво копчето и сте задействали предпазната ключалка, в червено, разположена върху копчето (вж. схема 5).
- Родителското кормило може да се използва за придружаване на децата по време на употреба. Поставете краката на детето върху поставката за краката, след което възрастният бутан като използва родителското кормило (Т-образен профил).
- Предупреждение! Възрастен трябва винаги да държи ръкохватката за родители, когато краката на детето са на поставката за крака и двете ръце са на ръкохватките на седалката, за да се предотврати падането на детето.
- Внимание! Уверете се, че винаги отстранявате патентования модул за задно завъртане, когато продуктът не се използва в режим на каране.

Режим на пешеходна езда:

- Отстранете кормилната тръба от задния отвор на седалката, като натиснете двете сачми с пружина.
- GO-UP BABY LIGHTS 360° е снабден с регулируема седалка, която може да се адаптира към телото на детето (3 позиции). Отвинтете бутоната и плъзнете нагоре/надолу, за да регулирате височината на седалката. Подравнете седалката през отворите за винтове в съединителната тръба на седалката и затегнете отново бутоната.
- Предупреждение! Уверете се, че краката на детето не докосват земята свободно в режим на садане преди езда.

Управление: Детето бутан с крака си на земята за придвижване, докато седи на седалката. То трябва да внимава при стартирането.

Забележки:

- Винаги проверявайте дали рамката на каросерията е добре поставена в палубата, като натискате надолу, докато чуете „щракване“.
- Винаги проверявайте дали бутонът на седалката е сигурно затегнат.
- За да демонтирате поставката за крачетата, първо отвийте копчето на палубата, след което освободете рамката на тялото от палубата, като натиснете пружинния бутон в предната част на палубата (вж. схема 8).

МОНТИРАНЕ НА ТРОТИНЕТКАТА (вжж стр. 3)

- Вмъкнете Т-образната тръба в отвора на интегрираната тръба от предната страна на платформата на скутера между двете предни колела.
- Уверете се, че двете сачми с пружина от двете страни в долната част на колоната „щракват“ на място за режим скутер.
- След като рамката на каросерията е свалена, покрийте държача в палубата с бутоната в опаковката (вж. схема 10).
- За да освободите Т-образната тръба или да сгънете/разгънете скутера, стъпнете на платформата с крак, натиснете бутоната за газта от страни на платформата и дръпнете Т-образната тръба назад под ъгъл 30 градуса. (Вж. схема 13-14)

Движението: Задвижването на GO-UP BABY LIGHTS 360° става чрез интуитивно накланяне на тялото (схема В).

- Детето се накланя на дясно, GO-UP BABY LIGHTS 360° завива надясно!
- Детето се накланя на ляво, GO-UP BABY LIGHTS 360° завива наляво!
- За най-малките, на равна повърхност и в права линия, GO-UP BABY LIGHTS 360° разполага със система за блокиране на посоката за по-добро равновесие и по-лесно научаване.
- За да пуснете в движение, натиснете предния бутон (Схема С).
- За да освободите, натиснете червения бутон отдолу (схема D).

По време на използване:

- Като стоите прави върху тротинетката, с ръце на дръжките на кормилото, бутайте с един крак, за да се придвижвате. В началото бъдете внимателни.
- Спиране: в задната част се намира спирачка и когато е необходимо, можете да я натискате. Препоръчва се да я натискате плавно, за да избегнете падане или загуба на стабилност.
- Обувките са задължителни и горещо ви съветваме да носите панталони и блузи с дълги ръкави, за да избегнете нараняване при падане.
- Обстойно обяснете на детето как да фиксира тротинетката преди всяко използване.

GO-UP BABY LIGHTS 360° се доставя със светлинен LED модул, интегриран директно в кормилото на седалката.

Различните режими са: (Фигура 18)

- ON (ВКЛ.): LED светлините са активирани
- OFF (ИЗКЛ.): LED светлините са деактивирани

Активиране на светещия модул на GO-UP BABY LIGHTS 360° (Фигура 17-18)

- Демонтирайте модула от ръкохватката на седалката като го завъртите обратно на часовниковата стрелка.
 - С бутона изберете своя предпочитан режим (ИЗКЛ или ВКЛ).
 - Вмъкнете модула обратно в ръкохватката на седалката и го завъртете по часовниковата стрелка, за да го фиксирате.
- Препоръчва се да превключвате модула на ИЗКЛ, когато не го използвате.

Важна забележка за BABY LIGHTS 360° MODULE

- Модулът трябва да бъде вмъкнат в ръкохватката на седалката, преди да дадете играчката на своето дете.
- ПРЕДУПРЕЖДЕНИЕ: Тази играчка произвежда мигане, което може да задейства епилепсия при чувствителни хора.
- Този продукт се захранва от две вградени литиеви батерии CR2032.
- Тази играчка съдържа батерии, които не могат да се сменят. Сменете електронния модул, когато батериите се изтощат.

Поддръжка Редовната поддръжка е гаранция за безопасност:

- **Лагери:** избягвайте да карате във вода, масло или пясък – това би повредило лагерите.
- **Гуми:** гумите се износват след определено време и дори се пукат при дълго използване върху неравен терен и особено задната гума, върху която действа спирачката. Препоръчваме ви редовно да ги проверявате и да ги сменяте за по-голяма безопасност.
- **Промени по продукта:** в никакъв случай не трябва да правите промени по оригиналния продукт извън посоченото в настоящите указания относно поддръжката.
- **Гайки и оси :** препоръчваме ви също така да ги проверявате редовно - те могат да се разхлабят след определен период от време, като в такъв случай трябва да ги затегнете- или пък да загубят ефикасността си, като в такъв случай трябва да ги смените с нови.- Почистяване: Почистете скутер с мека кърпа и малко вода.

опълнителна информация

За въпроси и запитвания моля свържете се с нас на: contact@globber.com

ГАРАНЦИЯ

Производителят гарантира, че този продукт е без производствени дефекти за период от 2 години от датата на закупуване. Тази ограничена гаранция не покрива нормалното износване на гуми, тръби или кабели, или каквато и да е повреда, неизправност или загуба в резултат на неправилно сплюбяване, поддръжка или съхранение.

Тази ограничена гаранция ще бъде невалидна, ако продуктът е някога

- използван по начин различен от за развлечение или транспортиране;
- модифициран по какъвто и да е начин;
- даван под наем

Производителят не носи отговорност за случайни или последващи загуби или щети, причинени пряко или косвено с употребата на този продукт.

Globber не предлага удължена гаранция. Ако сте закупили удължена гаранция, тя трябва да бъде покрита от магазина, от който е закупена.

За вашия архив, запазете оригиналната си касова бележка с това ръководство и запишете долу име на продукта.

.....

Резервни части

За поръчване на резервни части за този продукт, моля посетете нашия уебсайт globber.com

Důležité informace

NF-EN-71

Upozornění! Je třeba používat ochranné prostředky. Nepoužívat v silničním provozu.

20 kg max.: Verze sedadla (posunovací, koloběžka)

50 kg max.: Režim koloběžky

Verze sedadla: Varování! Není určeno pro děti starší než 36 měsíců vzhledem na omezenou pevnost konzolového rámu sedadla. Sedadlo se smí používat s tímto výrobkem, pouze když je řízení úplně zablokováno rodiči pomocí aretačního tlačítka umístěného na horní straně sestavy řízení. Zmáčknete aretační tlačítko pro zablokování řízení kol, když se namontuje sedadlo.

Vyjmete koloběžku i všechny obaly. Zkontrolujte přítomnost všech potřebných dílů a pečlivě si přečtěte návod k montáži. Obal uchovejte do té doby, než bude montáž dokončena.

Obecné instrukce

Zkompletovat hračku může pouze dospělá osoba. Před vlastním použitím hračky zkontrolujte, zda je správně zkompletována. Než předáte hračku dítěti, odeberte z ní všechny přebytečné díly. Hračka musí být používána s největší opatrností, aby nedocházelo k pádům či kolizím, které by mohly vést ke zranění uživatele či jiné osoby.

Doporučuje se používat s vhodným ochranným vybavením, jako je helma, boty, chrániče loktů, zápěstí a kolen. Učte dítě hračku používat bezpečným a odpovědným způsobem.

Návod k použití

- Koloběžka může být nebezpečná a může způsobit dopravní nehodu. Nepoužívejte na veřejných komunikacích.
- Doporučujeme ji používat na rovné a čisté ploše, na které není štěrk či písek a není znečištěna olejovými skvrnami. Vyvarujte se nárazům, nejezděte na drenážní vřívka, to vše může způsobit nehodu.
- Koloběžka není vybavena světly či svítilnami. Není tedy vhodná pro použití v noci nebo za zhoršené viditelnosti.
- Používejte ji pouze pod dohledem dospělé osoby.
- Dohlédněte, aby koloběžku nepoužívalo více než jedno dítě najednou.
- Nepoužívejte za mokrych dnů nebo na mokřem podkladu.
- Výrobek skladujte na chladném a suchém místě, vyhýbejte se přímému slunečnímu záření.

Před a po použití :

- Dohlédněte, aby veškerý spojovací materiál a jeho zajištění bylo funkční a v pořádku:
- Zkontrolujte nastavenou výšku řídítek, utažení matic, kolmost řídítek a předního kola.
- Zkontrolujte všechny spojovací prvky: brzda, systém pro rychlou blokadu řídítek, hřídele kol vše musí být v souladu a nepoškozeny.
- Minimální výška řídítek ve tvaru T, se nastaví do nejnižší polohy tak, že přepnete západku do nejnižší drážky. (viz obrázek „A“)
- Rovněž zkontrolujte stupeň opotřebení kol.

MONTÁŽ A POUŽÍVÁNÍ SEDAČKY PRO POUŽÍVÁNÍ JAKO VOZÍTKO / NOSIČ (VIZ STRANU 2)

- Autosedačka GO-UP BABY LIGHTS 360° je vybavena robustním podpůrným rámem, který lépe rozkládá zátěž sedícího dítěte. K dispozici jsou 3 různé výšky sedadla: 26,5-31,5 cm. Pro pohodlnou jízdu by se nohy dítěte měly snadno dotýkat opěrky nohou a země.
- Umístěte opěrku nohou na palubu a pod opěrnou tyč sedadla do správné polohy (viz schéma 1). Nezapomeňte utáhnout knoflík, abyste se ujistili, že je opěrka nohou bezpečně na svém místě.
- Vložte rám opěrky sedadla do integrovaného trubkového otvoru v přední části paluby koloběžky mezi obě přední kola. Ujistěte se, že je opěrný rám sedadla zasunut ve správném směru (viz schéma 2), a zajištěte, aby pružinová kulička na přední straně spojovací trubky "zapadla" na své místo a bezpečně drží rám sedadla (viz schéma 2a).
- Připevněte sedadlo jeho nasunutím na nosný rám sedadla. Zvolte požadovanou výšku a poté utáhněte knoflík, abyste se ujistili, že je sedadlo bezpečně na svém místě (viz obrázek 3).
- Nainstalujte opěradlo jeho posunutím v zadní části sedadla a poté utáhněte šroub, aby bylo opěradlo zajištěno (viz schéma 3a). Nainstalujte koš v přední části sedadla a ujistěte se, že "zacvakne" na místo, aby bezpečně držel na sedadle (viz schéma 3b).
- Pozor! Koš nepřetěžujte. Maximální hmotnost je 2 kg. Přetížení koše může způsobit nebezpečnou nestabilitu.
- Pozor! Před jízdou vynaložte veškerou sílu na sedadlo a zkontrolujte, zda je opěrná tyč sedadla bezpečně zajištěna na svém místě.

Režim jízdy:

- Zasuňte trubku řídiček do zadního otvoru opěradla. Vyrovnejte pružinové knoflíky se zářezy v zadní části opěradla a zajistěte řídička (obrázek 4). Dvakrát zkontrolujte, zda je pružinové tlačítko správně zapojeno a zajištěno.
- Upravte výšku rukojeti podle preferencí rodiče (jsou možné 4 polohy, viz obrázek A). Při seřizování uvolněte rychloupínací svorku řídiček. Po nastavení utáhněte rychloupínací svorku a zajistěte rukojeť řídiček.
- Nainstalujte patentovaný zadní otočný modul pod palubu koloběžky. Ujistěte se, že jste bezpečně utáhli knoflík a zapnuli bezpečnostní pojistku, červené barvy, umístěnou na knoflíku (viz schéma 5).
- Rodičovská řídička & zadní otočný modul mohou být použity jako doprovod dětí během jízdy. Umístěte nohy dítěte na opěrku nohou a dospělá osoba bude tlačít dítě pomocí rodičovské rukojeti (řídička).
- Varování! Dospělá osoba musí vždy držet rodičovskou rukojeť, když jsou nohy dítěte na opěrce nohou a obě ruce jsou na řídičkách sedadla, aby nedošlo k pádu dítěte.
- Pozor! Pokud výrobek nepoužíváte v režimu jízdy na kole, vždy vyjměte patentovaný zadní otočný modul.

Režim pro pěší kolo:

- Odstraňte trubku řídiček v zadním otvoru nosného rámu sedadla stisknutím 2 odpružených kuliček.
- GO-UP BABY LIGHTS 360° je vybaven nastavitelným sedadlem, které lze přizpůsobit výšce dítěte (3 polohy). Odšroubujte knoflík a posunutím nahoru / dolů upravte výšku sedadla. Zarovnejte sedadlo skrz otvory pro šrouby v spojovací trubce a utáhněte knoflík.
- Varování! Před jízdou se ujistěte, že se dětské nohy mohou v sedlu volně dotýkat země.

Řízení: Dítě se odráží nohama od země, aby postupovalo, zatímco sedí na sedadle. Nejprve musí postupovat opatrně.

Poznámky:

- Vždy zkontrolujte, zda je rám karoserie pevně zasunutý do paluby, a to tak, že zatlačíte směrem dolů, dokud neuslyšíte "cvaknutí".
- Vždy zkontrolujte, zda je knoflík sedadla pevně utažený.
- Chcete-li sejmout opěrku nohou, nejprve odšroubujte knoflík na palubě a poté uvolněte rám karoserie z paluby stisknutím pružinového tlačítka na přední straně paluby (viz obrázek 8).

MONTÁŽ KOLOBĚŽKY (viz strana 3)

- Vložte sloupek řídiček do integrovaného otvoru pro trubku na přední straně koloběžky mezi dvěma předními koly.
- Ujistěte se, že dvě odpružené kuličky na obou stranách spodní části sloupku "zaklapnou" na svoje místo pro režim koloběžky.
- Po vyjmutí rámu karoserie zakryjte úchyt v palubě tlačítkem v balení (viz schéma 10).
- Chcete-li uvolnit řídička nebo sklopit/rozbalit koloběžku, postavte se na desku s nohou, stiskněte tlačítko na boku desky a vysuňte sloupek řídiček dozadu v úhlu 30 stupňů. (viz obrázek 13-14)

Řízení: Koloběžku GO-UP BABY LIGHTS 360° lze řídit intuitivně nakláněním těla (náčres B).

- Když se dítě nakloní napravo, GO-UP BABY LIGHTS 360° odbočuje vpravo!
- Když se dítě nakloní nalevo, GO-UP BABY LIGHTS 360° odbočuje vlevo! Pro nejmenší děti, při jízdě přímo vpřed na rovném povrchu, má GO-UP BABY LIGHTS 360° zajišťovací systém, který usnadní udržení rovnováhy a učení.
- Pro jeho zapnutí stiskněte tlačítko vpředu (náčres C)
- Pro jeho uvolnění, stiskněte červené tlačítko vespod (náčres D)

Způsob použití:

- Stát vzpřímeně, obě ruce na každé z rukojetí, odrazet se jednou nohou vpřed. Zpočátku budete velmi opatrní.
- Brzda: brzda se nachází v zadní části, zpomalíte jejím sešlápnutím. Sešlapujte pomalu a opatrně, aby nedošlo ke smyku či ztrátě stability.
- Obuv je povinná a důrazně doporučujeme nosit kalhoty, košile (tríčka) s dlouhým rukávem, čímž se omezí zranění při pádu.
- Než dítě začne koloběžku používat, vysvětlete mu jak koloběžku zajistit.

GO-UP BABY LIGHTS 360° se dodává se světelným modulem LED přímo integrovaným do rukojeti sedačky.

K dispozici jsou tyto režimy: (Obrázek 18)

- ON (ŽAP): Zapnutá LED světla
- OFF (VYP): Vypnutá LED světla

Aktivace světelného modulu v režimu GO-UP BABY LIGHTS 360° (Obrázek 17-18)

- Vyjměte modul z řídítek sedadla otáčením proti směru hodinových ručiček.
 - Pomocí tlačítka vyberte preferovaný režim (OFF nebo ON).
 - Vložte modul zpět do řídítek sedadla a otočte jej ve směru hodinových ručiček, abyste jej zajistili.
- Doporučujeme modul vypnout, když jej nepoužíváte.

Důležité upozornění pro modul BABY LIGHTS 360°

- Modul musí být vložen do řídítek sedadla před tím, než dáte hračku našemu dítěti.
- **VAROVÁNÍ:** Tato hračka vytváří záblesky, které mohou u senzibilizovaných jedinců vyvolat epilepsii.
- Tento výrobek je napájen dvěma vestavěnými lithiovými bateriemi CR2032.
- Tato hračka obsahuje baterie, které nejsou vyměnitelné. Po vybití baterií vyměňte elektronický modul.

Servis / údržba

Pravidelná údržba je zárukou bezpečnosti:

- **Ložiska:** vyhýbejte se jízdě ve vodě, oleji či písku, které poškozují ložiska.
- **Kolečka:** po určité době dojde k opotřebením koleček, zvláště tehdy, pokud je koloběžka často používána na hrubém povrchu. Dochází k opotřebení i zadního kolečka, na které je vyvíjena síla při brzdění. Doporučujeme je pravidelně kontrolovat a pro větší bezpečnost měnit.
- **Změny na výrobku:** měnit cokoli jiného, než bylo výše doporučeno pro výměnu z důvodu opotřebení, není vůbec povoleno.
- **Matičky a hřídele:** rovněž je doporučujeme pravidelně kontrolovat.
 - Mohou se po určitém čase uvolnit. V tom případě je třeba je dotáhnout.
 - Pokud neplní svou funkci, musí se nahradit novými.
- **Čištění:** čistěte koloběžku měkkým hadříkem a trochou vody.

Doplňující informace

V případě dotazů nás prosím kontaktujte na adrese: contact@globber.com

ZÁRUKA

Výrobce garantuje, že je tento produkt bez výrobních vad, a to po dobu 2 roky od data nákupu. Tato omezená záruka se nevztahuje na běžné opotřebení, pneumatiky, duše nebo dráty a kabely, ani na jakékoliv poškození, selhání nebo ztráty způsobené nesprávnou montáží, údržbou nebo skladováním. Tato omezená záruka zaniká v případě, že byl výrobek

- používán k jiným účelům než k rekreaci a přepravě;
- jakkoli upravován;
- pronajímán

Výrobce neručí za náhodné nebo následné ztráty či škody, přímo nebo nepřímo související s používáním tohoto produktu.

Globber nenabízí prodlouženou záruku. Pokud jste si zajistili prodlouženou záruku, poskytuje Vám ji výhradně obchod, kde jste tento produkt koupili.

Pro vlastní potřebu si uchovejte originální účtenku spolu s tímto návodem. Zde si zapíšte jméno výrobku.

.....

Náhradní díly

Náhradní díly na tento výrobek si lze objednat na naší webové stránce globber.com

Informații de păstrat**NF-EN-71**

Avertisment! A se utiliza cu echipament de protecție. A nu se utiliza în trafic.
Max. 20 kg: Versiunea cu șa (Scaun de împins, bicicletă)
Max. 50 kg: Modul Trotinetă

Versiunea cu șa: Avertizare! A nu se utiliza de către copii cu vârsta peste 36 luni, din cauza rezistenței limitate a cadrului de suport a șei. Șaia poate fi utilizată numai cu acest produs atunci când mecanismul de direcție este complet blocat de către părinți folosind butonul de blocare situat la partea superioară a ansamblului de direcție. Apăsăți pe butonul de blocare pentru a bloca direcția roților, atunci când urmează să se monteze șaia.
Scoateți trotinetă și toate piesele din cutie. Așezați toate piesele și citiți instrucțiunile de asamblare înainte de utilizare. Păstrați ambalajul până când terminați asamblarea.

Instrucțiuni generale

Această jucărie trebuie asamblată de către un adult responsabil. Înainte de orice utilizare, verificați asamblarea corectă a jucăriei. Îndepărtați toate elementele care nu sunt necesare înainte de a da jucăria copilului dvs. Având în vedere abilitățile necesare, jucăria trebuie utilizată cu atenție, pentru a evita căderile sau coliziunile, care ar putea cauza rănirea utilizatorului sau a unor terți.

A se utiliza cu un echipament de protecție adecvat: cască, încălțăminte, coteiere, genunchiere și protecții pentru încheieturile mâinii. Învățați copilul să utilizeze trotinetă într-o manieră sigură și responsabilă

Instrucțiuni de utilizare

- Trotinetă poate fi periculoasă și poate duce la accidente rutiere atunci când merge pe drumurile publice. A nu se folosi pe drumurile publice.- A se utiliza, de preferință, pe o suprafață plană și curată, fără pietriș sau zone alunecoase. Evitați ridicăturile, capacele de canalizare, care ar putea provoca un accident.
- Trotinetă nu este echipată cu faruri sau lumini. Prin urmare, se recomandă să nu fie utilizată noaptea sau când vizibilitatea este limitată.
- A se utiliza sub supravegherea unui adult.
- Nu lăsați mai mulți copii să urce pe trotinetă simultan.
- A nu se utiliza în zile ploioase sau pe teren ud.
- Depozitați produsul într-un loc răcoros și uscat, evitând lumina directă a soarelui.

Înainte și după orice utilizare:

- Asigurați-vă că toate dispozitivele de blocare sunt bine cuplate;
- Verificați înălțimea sistemului de direcție, strângerea piulițelor, perpendicularitatea ghidonului și roți față.
- Verificați toate elementele de cuplare: frâna, sistemul de blocare rapidă a coloanei de direcție, iar axele roților trebuie să fie bine reglate și în stare bună.
- Înălțimea minimă a ghidonului trebuie să fie blocată în poziția inferioară în fixarea nitului în canalul cel mai de jos (a se vedea șchița "A").
- Verificați și gradul de uzură a roților.

MONTAREA ȘI UTILIZAREA ȘEII PENTRU UTILIZAREA DREZINEI/ CADRULUI (VEZI PAGINA 2)

- GO•JP BABY LIGHTS 360° este prevăzut cu un cadru robust de susținere a scaunului pentru a distribui mai bine sarcina copilului așezat. Sunt disponibile 3 înălțimi diferite ale scaunului: 26,5-31,5 cm. Pentru o călătorie confortabilă, picioarele copilului dvs. trebuie să atingă cu ușurință suportul pentru picioare și solul.
- Așezați suportul pentru picioare pe punte și sub bara de susținere a scaunului în poziția corectă (a se vedea diagrama 1). Asigurați-vă că strângeți butonul pentru a vă asigura că suportul pentru picioare este bine fixat.
- Introduceți cadrul suportului scaunului în orificiul tubului integrat în partea din față a punții scuterului, între cele două roți din față. Asigurați-vă că introduceți cadrul de susținere a scaunului în direcția corectă ((a se vedea diagrama 2) și asigurați-vă că bila cu arc din partea din față a tubului de conectare "se fixează" în poziție, pentru a menține în siguranță cadrul scaunului (a se vedea diagrama 2a).
- Atașați scaunul glisându-l pe cadrul de susținere a scaunului. Selectați înălțimea preferată, apoi strângeți butonul pentru a vă asigura că scaunul este bine fixat (a se vedea diagrama 3).
- Instalați spătarul glisându-l în partea din spate a scaunului și apoi strângeți șurubul pentru a fixa spătarul (a se vedea diagrama 3a). Instalați coșul în partea din față a scaunului, asigurați-vă că acesta "se fixează" în poziție, pentru a fi bine fixat pe scaun (a se vedea diagrama 3b).
- Atenție! Nu supraîncărcați coșul. Maxim 2 kg. Supraîncărcarea coșului poate cauza o stare de instabilitate periculoasă.
- Atenție! Depuneți toată forța pe scaun pentru a verifica dacă bara de susținere a scaunului este blocată la locul sigur înainte de a conduce.

Modul de condus în poziție așezată:

- Introduceți tubul ghidonului în orificiul din spate al spătarului. Aliniați butoanele cu arc cu creștăturile din partea din spate a spătarului și blocați ghidonul (a se vedea diagrama 4). Verificați încă o dată dacă butonul cu arc este fixat și blocat corect.
- Reglați înălțimea mânerului la preferințele părintelui (sunt posibile 4 poziții, a se vedea diagrama A). Slăbiți clema de eliberare rapidă a ghidonului în formă de T când reglați. Strângeți clema de eliberare rapidă pentru a fixa ghidonul în formă de T după reglare.
- Instalați modulul patentat de întoarcere din spate sub puntea scuterului. Asigurați-vă că strângeți bine butonul și angrenați blocajul de siguranță, de culoare roșie, situat pe buton (a se vedea diagrama 5).
- Ghidonul pentru părinți & modulul de întoarcere din spate pot fi utilizate pentru a însoți copiii în timpul utilizării. Plasați picioarele copilului pe suportul pentru picioare și adultul împinge folosind mânerul părintelui (ghidonul în formă de T).
- Avertisment! Un adult trebuie să țină întotdeauna de mânerul parental când tâlpile copilului se flă pe suportul de picioare și cu ambele mâini pe ghidonul șezutului, pentru a evita căderea copilului.
- Atenție! Asigurați-vă că scoateți întotdeauna modulul de întoarcere spate patentat atunci când produsul nu este utilizat în modulul ride-on.

Mod de mers cu bicicleta:

- Scoateți tubul ghidonului din gaura din spate a a șeii, apăsând pe cele 2 bile cu arc.
- Trotineta pliantă GO-UP BABY LIGHTS 360° este prevăzută cu o șa reglabilă care poate fi adaptată la înălțimea copilului (3 poziții). Deșurubați butonul și glisați în sus/în jos pentru a regla înălțimea șeii. Aliniați șaua prin la orificiile șuruburilor din tubul conector și strângeți din nou butonul.
- Avertisment! Asigurați-vă că picioarele copiilor pot atinge solul liber în modulul scaunului înainte de folosire.

Direcționarea: Copilul împinge cu picioarele pe sol pentru a avansa, în timp ce copilul stă pe șa. Trebuie să fie prudent la început.

Note:

- Verificați întotdeauna dacă cadrul caroseriei este bine introdus în punte, împingând în jos până când auziți un "clic".
- Verificați întotdeauna ca butonul șeii să fie bine strâns.
- Pentru a scoate suportul pentru picioare, mai întâi deșurubați butonul de pe platformă, apoi eliberați cadrul corpului de pe platformă prin apăsarea butonului cu arc din partea din față a platformei (a se vedea diagrama 8).

MONTAREA TROTINETEI (vezi pag. 3)

- Introduceți coloana ghidonului în formă de T în orificiul tubului integrat din fața platformei trotinetei dintre cele două roți frontale.
- Asigurați-vă că cele două bile cu arc de pe oricare latură din partea inferioară a coloanei „face clic” în poziție în modul de trotinetă.
- După ce cadrul corpului este îndepărtat, acoperiți locașul din punte cu butonul din pachet (a se vedea diagrama 10).
- Pentru a elibera ghidonul în formă de T sau să pliați/depliați trotineta, pașiți pe platformă cu piciorul, apăsați butonul de pe partea laterală a platformei și trageți înapoi coloana într-un unghi de 30 de grade (consultați diagrama 13-14).

Pilotarea: Pilotarea GO-UP BABY LIGHTS 360° se face prin înclinarea intuitivă a corpului (Schema B).

- Copilul se înclină spre dreapta, GO-UP BABY LIGHTS 360° cotește spre dreapta!
- Copilul se înclină spre stânga, GO-UP BABY LIGHTS 360° cotește spre stânga!

Pentru copiii mai mici, care vor folosi o suprafață plană și vor merge în linie dreaptă, GO-UP BABY LIGHTS 360° dispune de un sistem de blocare a direcției, pentru a facilita menținerea echilibrului și învățarea.

- Pentru cuplarea acestuia, apăsați pe butonul din față (Schema C)
- Pentru eliberare, apăsați pe butonul roșu de dedesubt (Schema D)

În timpul utilizării:

- Stând pe trotinetă, cu cele două mâini pe mânere, împingeți cu unul dintre picioare pentru a vă deplasa. Procedați cu prudență la început.
- Frânarea: există un dispozitiv de încetinire în partea din spate. Apăsăți pe el pentru a încetini. Se recomandă să apăsați treptat, pentru a evita derapajele sau pierderea stabilității.
- Este obligatoriu să purtați pantofi și vă recomandăm totodată să purtați pantalonii și bluze cu mâneci lungi pentru a evita rănirea în cazul unor căderi.
- Explicați clar copilului cum să oprească trotineta înainte de orice utilizare.

GO-UP BABY LIGHTS 360° este prevăzut cu un modul LED de iluminare integrat direct în ghidonul scaunului.

Diferitele moduri sunt: (Figura 18)

PORNIȚ: LED-uri activate

OPRIȚ: LED-uri dezactivate

Activați modulul lumină pe GO-UP BABY LIGHTS 360° (Figura 17-18)

- Scoateți modulul din bara pentru împins scaunul rotindu-l în sens invers acelor de ceasornic.
- Utilizând butonul, alegeți modul preferat (OFF sau ON).
- Introduceți modulul înapoi în bara pentru împins scaunul și rotiți-l în sensul acelor de ceasornic pentru a bloca.

Este recomandabil să opriți modulul atunci când nu îl utilizați.

Notă importantă pentru MODULUL BABY LIGHTS 360°

- Modulul trebuie introdus în bar de împins scaunul înainte de a da copilului jucăria.
- **AVERTISMENT:** Această jucărie produce iluminări intermitente ce pot declanșa episoade epileptice la persoanele sensibile.
- Acest produs este alimentat de două baterii cu litiu CR2032 încorporate.
- Această jucărie conține baterii care nu pot fi înlocuite. Înlocuiți modulul electronic atunci când bateriile sunt epuizate.

Întreținerea

Întreținerea regulată reprezintă garanția securității:

- **Rulmenții:** evitați utilizarea în apă, ulei sau nisip, deoarece rulmenții ar putea fi deteriorați.
- **Roțile:** roțile se uzează după un anumit timp. Se pot chiar găuri în cazul utilizării pe o suprafață rugoasă, în special roata din spate, asupra căreia se exercită frânarea. Se recomandă verificarea regulată a acestora cu scopul de a le înlocui, pentru un plus de siguranță.
- **Modificările produsului:** Produsul nu trebuie modificat în niciun caz! Trebuie efectuate doar operațiunile referitoare la întreținere prezentate în aceste instrucțiuni.
- **Piulițele și axele:** se recomandă verificarea regulată a acestora.
 - deoarece se pot desface după un anumit timp, caz în care trebuie strânse
 - pot pierde chiar și din eficiență în timp, situație în care trebuie înlocuite cu altele noi.
- **Curățare:** Curățați trotineta cu o cârpă moale și un pic de apă.

Informații suplimentare

Pentru întrebări și nelămuriri vă rugăm să ne contactați la:
contact@globber.com

GARANȚIE

Producatorul garantează acest produs ca fiind liber de defecte de fabricație pentru perioada de 2 ani de la data cumpărării. Această garanție limitată nu acoperă uzura normală, anvelopele, țevile sau cablurile, sau orice deteriorare, defecțiune sau pierdere cauzată de asamblare necorespunzătoare, întreținere sau depozitare.

Această garanție limitată va fi nulă în cazul în care produsul este vreodată

- utilizat într-un alt mod decât cele pentru recreere sau transport;
- modificată în orice fel;
- închiriată

Producătorul nu este răspunzător pentru pierderea accidentală sau de consecințele sau daune datorate în mod direct sau indirect, de utilizarea acestui produs.

Globber nu oferă o garanție extinsă. Dacă ați achiziționat o garanție extinsă, acesta trebuie să fie onorat de magazinul de la care a fost achiziționată.

Pentru înregistrările dumneavoastră, păstrați chitanța de cumparare în original împreună cu acest manual și scrieți numele produsului mai jos.

.....

Piese de schimb

Pentru a comanda piese de schimb pentru acest produs, vă rugăm să vizitați site-ul nostru globber.com

Megőrzendő információk**NF-EN-71**

Figyelmeztetés! Védőfelszereléssel használandó! Közúti forgalomban nem szabad használni.

20 kg max.: Ülés mód (Babakocsi, ráülős)

50 kg max.: Roller mód

Ülés mód: Figyelmeztetés! 36 hónap feletti gyerekek gyermekek nem használhatják, mivel az ülés konzolos keretének teherbírása korlátozott. Az ülést csak akkor szabad a termékkel használni, ha a kormányt a szülő teljesen rögzítették a kormány alsó részén lévő rögzítógombbal. Nyomja meg a rögzítógombot a kormány kerekeinek rögzítéséhez, ha az ülést fel akarja szerelni.

Vegye ki a dobozból a rollert. Helyezze el az alkatrészeket, illetve használat előtt olvassa el az összeszerelési utasításokat. A csomagolást az összeszerelés befejezéséig őrizze meg.

Használati utasítások:

A játék összeszerelését egy felnőttnek kell végeznie. Használat előtt ellenőrizze a játék megfelelő összeszerelését. Távolítsa el a felesleges alkatrészeket, mielőtt a játékot odaadná a gyermekének. A szükséges készleteket figyelembe véve a játékot óvatosan kell használni az esés, illetve az ütközés kockázatának elkerülése érdekében, amelyek a felhasználó vagy egy harmadik fél sérülését okozhatják.

Megfelelő védőfelszereléssel használandó: sisak, cipő, könyök-, térd-, és csuklóvédő. Tanítsa meg a gyermeket a roller biztonságos és felelősségteljes használatára.

Használati utasítások:

- A roller veszélyes lehet, és közúton használva közlekedési balesetekhez vezethet. Ne használja a közutakon.
- Sík és tiszta, kavics- és olajmentes felületen használandó. Kerülje el az egyenetlenségeket, csatornafedeleket, amelyek balesetet okozhatnak.
- A roller nem rendelkezik fényzőrőkkel vagy lámpákkal. Következésképpen használata nem ajánlott este, vagy korlátozott látási viszonyok mellett.
- Felhőt felügyelet mellett használandó.
- Ne engedje, hogy egyszerre több gyermek szálljon fel a rollerre.
- Ne használja esős napokon, vagy nedves talajon.
- Hűvös, száraz helyen tárolja a terméket. Kerülje a közvetlen napfényt.

Használat előtt és használat után :

Bizonyosodjon meg arról, hogy a rögzítőeszközök megfelelően csatlakoznak:

- Ellenőrizze a kormány magasságát, a csavarok meghúzását, a kormány merőlegességét, valamint az elülső kerekeket.
- Ellenőrizze a csatlakozó részeket: a féket, a kormányoszlop gyorsrögzítő rendszerét, a keréktenyelveknek megfelelően beállítva, illetve jó állapotban kell lenniük.
- A T-rúd minimális magasságát a legalacsonyabb állásához kell rögzíteni; ehhez állítsa a golyót az alsó furatba. (lásd az A ábrát)
- Továbbá ellenőrizze a kerekek kopását.

AZ ÜLÉS FELSZERELÉSE ÉS VELOCIPÉDKÉNT / HORDOZÓKÉNT VALÓ HASZNÁLATA (LÁSD 2. OLDAL)

- A GO•UP BABY LIGHTS 360° erős üléstartó kerettel rendelkezik, amely jobban elosztja az ülő gyermek terhelését. 3 különböző ülés magasság áll rendelkezésre: 26,5-31,5 cm. A kényelmes utazás érdekében a gyermek lábának könnyen érintenie kell a lábtartót és a talajt.
- Helyezze a lábtartót a fedélzetre és az üléstartó rúd alá a megfelelő pozícióba (lásd az 1. ábrát). Győződjön meg róla, hogy meghúzta a gombot, hogy a lábtartó biztosan a helyén legyen.
- Helyezze be az üléstartó keretet a robogó fedélzetének elején, a két első kerék között található integrált csőfuratba. Ügyeljen arra, hogy az üléstartó keretet a megfelelő irányban helyezze be ((lásd a 2. ábrát), és győződjön meg arról, hogy a csatlakozócső elején lévő rugós golyó "bepattan" a helyére, hogy biztonságosan rögzítse az ülés keretet (lásd a 2a. ábrát).
- Csatlakoztassa az ülést az üléstartó keretre csúsztatva. Válassza ki a kívánt magasságot, majd húzza meg a gombot, hogy az ülés biztosan a helyén legyen (lásd a 3. ábrát).
- Szerelje fel a háttámlát az ülés hátsó részén való elcsúsztatásával, majd húzza meg a csavart a háttámla rögzítéséhez (lásd a 3a. ábrát). Szerelje be a kosarat az ülés elejére, győződjön meg róla, hogy "kattan" a helyére, hogy biztonságosan rögzüljön az üléshez (lásd a 3b. ábrát).
- Figyelmeztetés! Ne terhelje túl a kosarat. Legfeljebb 2 kg. A kosár túlterhelése veszélyes instabil állapotot okozhat.
- Figyelmeztetés! Minden erejét az ülésre fordítva ellenőrizze, hogy az üléstartó rúd biztonságosan rögzül-e a helyén, mielőtt elindulna.

Ráülős mód:

- Helyezze be a kormánycsövet a háttámla hátsó furatába. Igazítsa a rugós gombokat a háttámla hátsó részén lévő bevágásokhoz, és rögzítse a kormányt (lásd a 4. ábrát). Ellenőrizze, hogy a rugalmas gomb megfelelően illeszkedik, és rögzítve van-e.
- Állítsa be a szülőfogantyú magasságát a szülő méretéhez (4 pozíció lehetséges, lásd az A diagramot). Szerelőkör oldja ki a T-rúd fogantyú gyorskioldó rögzítőjét. Szerelés után húzza meg a T-rúd fogantyú gyorskioldó rögzítőjét.
- Szerelje be a szabadalmaztatott hátsó fordulás modulát a robogó fedélzete alá. Győződjön meg róla, hogy biztonságosan meghúzza a gombot és bekapcsolja a piros színű biztonsági zárat, amely a gombon található (lásd az 5. ábrát).
- A szülői kormány & a hátsó elfordító modul használható a gyermekek kísérésére a használat során. Helyezze a gyermek lábát a lábtartóra, és a felnőtt tolja a szülőfogantyúval (T-rúd).
- Figyelmeztetés! Miközben a gyermek lába a lábtartón, mindkét keze pedig az ülés kormány-markolatán van, egy felnőttnak mindig fognia kell a szülőknak szánt markolatot, nehogy a gyermek kiessen.
- Figyelmeztetés! Ügyeljen arra, hogy mindig vegye le a szabadalmaztatott hátsó fordulás modulát, ha a terméket nem ride-on üzemmódban használja.

Futókerékpár üzemmód:

- Húzza ki a kormány csövet az ülés hátsó lyukából, ehhez nyomja meg a két rugós gombot.
- A GO-UP BABY LIGHTS 360° állítható ülessel van felszerelve, amelyet a gyermek magasságához lehet igazítani (3 pozíció). Csavarja le a gombot, és csúsztassa fel/le az ülés magasságának beállításához. Igazítsa az ülést a csatlakozócső csavarfuratain keresztül, és húzza meg a gombot.
- Vigyázat! Használat előtt győződjön meg arról, hogy a gyermekek lába ülő üzemmódban szabadon hozzá tud érni a talajhoz.

Kormányzás: Az előrehaladáshoz a gyermek a lábával löki magát, miközben a gyermek az ülésben ül. Az induláskor legyen óvatos.

Megjegyzések:

- Mindig ellenőrizze, hogy a karosszériakeret biztonságosan van-e behelyezve a fedélzetbe úgy, hogy addig nyomja lefelé, amíg egy "kattanást" nem hall.
- Mindig ellenőrizze, hogy az ülés gomb megfelelően meg van-e húzva.
- A lábtartó eltávolításához először csavarja le a fedélzeten lévő gombot, majd a fedélzet elején lévő rugós gomb megnyomásával oldja le a testkeretet a fedélzetről (lásd a 8. ábrát).

A ROLLER ÖSSZESZERELÉSE (lásd 3. oldal)

- Helyezze a T-rudat a roller deszka elején lévő integrált cső lyukába a két előlő kerék között.
- Ellenőrizze, hogy a rúd mindkét oldalán lévő két rugós gomb a helyére kattanjon a roller módhoz.
- A karosszériakeret eltávolítása után fedje le a fedélzetben lévő részt a gombos in-packkal (lásd a 10. ábrát).
- A T-rúd kioldásához vagy a roller összecukásához/kinyitásához lépjen a lábával a deszkára, nyomja meg a deszka oldalán lévő nyomógombot, és húzza a T-rudat hátra 30 fokos szögben (lásd a 13-14. ábrát).

Az irányítás: A GO-UP BABY LIGHTS 360° irányítása a test egyszerű oldalra döntésével történik (B ábra).

- Ha a gyermek jobbra hajol, a GO-UP BABY LIGHTS 360° jobbra kanyarodik!
- Ha a gyermek balra hajol, a GO-UP BABY LIGHTS 360° balra kanyarodik!
- A kisebbek számára sík talajon és egyenesen haladva rendelkezésre áll a GO-UP BABY LIGHTS 360° irányrögzítő rendszere, hogy biztosítsa a jobb egyensúlyt és a használat könnyebb elsajátítását.
- Bekapcsoláshoz nyomja meg az előlő gombot (C ábra).
- Kioldásához nyomja meg az alsó piros gombot (D ábra).

Használat közben:

- A rolleren állva, két kezével a markolatokon, egyik lábbal tolja meg a haladás érdekében. Első alkalommal kellő óvatossággal járjon el.
- Fékezés: a hátsó részen egy lassítóberendezés található. Szükség esetén nyomja meg a lassításhoz. Javasolt fokozatosan nyomni az elcsúszás vagy az egyensúlyvesztés elkerülése érdekében.
- Cipők viselete kötelező, valamint határozottan javasolt a nadrág, illetve a hosszú ujjú pólók viselete a sérülések elkerülése érdekében esés esetén.
- Használat előtt magyarázza el érthetően a gyermeknek, hogyan állítsa meg a rollert.

A GO-UP BABY LIGHTS 360° közvetlenül az ülés kormányába integrált LED-es világító modulal rendelkezik.**A különböző módok: (18. ábra)**

ON (be): LED világítás aktiválva

OFF (ki): LED világítás kikapcsolva

A világítás modul aktiválása az GO-UP BABY LIGHTS 360°-en (17.- 18. ábra)

- Vegye ki a modult az ülés kormányrúdjából, ehhez fordítsa el az óramutató járásával ellenkező irányba.
- A gomb segítségével válassza ki a kívánt módot (OFF (némítás) vagy BE).
- Helyezze vissza a modult az ülés kormányrúdjába, és fordítsa el az óramutató járásával megegyező irányba.

Javasoljuk, hogy kapcsolja KI a modult, amikor nem használja.

Fontos megjegyzés a BABY LIGHTS 360° MODULHOZ

- A modult be kell helyezni az ülés kormányrúdjába, mielőtt odaadná a játékot a gyermekének.
- FIGYELMEZTETÉS: Ez a játék olyan villanásokat kelt, amelyek érzékeny embereknek epilepsziát válthatnak ki.
- Ez a termék két beépített CR2032 lítiumelemmel működik.
- Ez a játék olyan elemeket tartalmaz, amelyek nem cserélhetők. Cserélje ki az elektronikai modult, ha az elemek lemerültek.

Karbantartás

A rendszeres karbantartás a biztonság garanciája:

- **A csapágyak:** kerülje el a vizet, olajat, homokot, mivel ezek károsíthatják a csapágyakat.
- **A kerekek:** a kerekek egy bizonyos idő után elkopnak. Durva felületen való használat esetén ki is lyukadhatnak, különösen a hátsó kerék, amelyre terhelést gyakorol a fékezés. Javasoljuk a rendszeres ellenőrzésüket lecserélés céljából a nagyobb biztonság érdekében.
- **A termék módosítása:** A termék semmilyen esetben sem módosítható! Kizárólag az útmutatóban leírt karbantartási műveleteket szükséges elvégezni.
- **Csavarok és tengelyek:** rendszeres ellenőrzésük javasolt. - mivel egy bizonyos idő után kilazulnak, amely esetben meg kell őket húzni. - idővel veszítenek hatékonyságukból, amely esetben újakra kell őket cserélni.
- **Tisztítás:** tisztítsa meg a rollert egy puha ruhával és egy kis vízzel.

Kiegészítő információKérdések esetén kérjük, lépjen velünk kapcsolatba a következő e-mail címen: contact@globber.com

GARANCIA

A gyártó a vásárlástól számított 2 év garanciálja, hogy a terméken nincsenek gyártási sérülések. A korlátozott garancia nem vonatkozik a normál elhasználódásra, az abroncsokra, csövekre és kábelekre, vagy olyan sérülésekre, amelyek a nem megfelelő összeszerelésből, karbantartásból, tárolásból vagy használatból erednek.

A korlátozott garancia érvényét veszíti, ha a terméket

- nem rendeltetésszerűen használják, pl. szórakozásra vagy szállításra
- bármilyen módon megváltoztatták;
- kölcsön adták.

A gyártó nem felel a véletlenszerű vagy a termék közvetett vagy közvetlen használatából eredő sérülésekért.

A Globber nem ad meghosszabbított garanciát. Amennyiben meghosszabbított garanciát vásárolt, akkor azt abban az üzletben kell beváltani, amelyben a rollert vásárolta.

Őrizze meg az eredeti vásárlási nyugtát az útmutatóval együtt, és írja fel a lenti termék név.

.....

Pótalkatrészek

A termékhez való pótalkatrészek rendeléséhez kérjük, látogasson el a weblapunkra: globber.com

Saklanacak Bilgiler**NF-EN-71**

Uyarı! Koruyucu ekipmanlar giyilmelidir. Trafikte kullanılmamalıdır.
20 kg maks.: Koltuk modu (Bebek arabası, Kaykay)
50 kg maks.: Skuter modu

Koltuk modu: Uyarı! Koltuk braket çerçevesinin dayanıklılığı sınırlı olduğundan 36 aydan büyük çocuklar tarafından kullanılmamalıdır.
Direksiyon, direksiyonun üst kısmında yer alan kilitleme düğmesi kullanılarak ebeveynler tarafından tamamen kilitletiğinde koltuk yalnızca bu ürün ile beraber kullanılabilir. Koltuk monte edileceği zaman tekerleklerin direksiyonunu kilitlemek için kilitleme düğmesine basın.
Scooter'ı ve tüm parçalarını kartondan çıkarın. Tüm parçaları tanıyın ve kullanmadan önce montaj talimatlarını okuyun. Ambalajı montaj işlemi bitene dek muhafaza edin.

Genel talimatlar

Bu oyuncak sorumlu bir yetişkin tarafından birleştirilmelidir. Kullanım öncesinde, oyuncanın uygun biçimde monte edilip edilmediğini kontrol edin. Oyuncaya çocuğunuza vermeden önce, gerekli olmayan tüm parçaları çıkarın. Kullanımın beceri gerektirmesi nedeniyle, kullanıcı veya üçüncü şahısların yaralanmalarına neden olabilecek düşme ve çarpışmaların engellenebilmesi için, oyuncanın dikkatli bir şekilde kullanılması gerekmektedir.
Kask, ayakkabı, dirseklik, bileklik ve dizlikten oluşan, uygun koruma donanımları ile birlikte kullanılmalıdır. Çocuğa oyuncaya güvenli ve bilinçli bir şekilde kullanmayı öğretin.

Kullanım talimatları

- Scooter tehlikeli olabilir ve halka açık otoyollar üzerinde kullanılırken trafik kazasına neden olabilir. Halka açık otoyollarda kullanmayın. - Tercihen düz, pürüzsüz, temiz, çakıl taşı, yağ vb. bulunmayan zeminleri tercih edin. Kazaya neden olabilecekleri için, kanalizasyon izgaralarından kaçının.
- Scooter üzerinde far veya lamba bulunmamaktadır. Bu nedenle geceleri veya görüşün kısıtlı olduğu saatlerde kullanılmamalıdır.
- Mutlaka bir yetişkin gözetiminde kullanılmalıdır.
- Scooter üzerine birden fazla çocuğun çıkmasına izin vermeyin.
- Islak günlerde veya ıslak zeminlerde kullanmayın.
- Ürünü serin ve kuru bir yerde depolayın. Doğrudan güneş ışığı almasına izin vermeyin.

Kullanım öncesi ve sonrası:

- Tüm kilit mekanizmalarının doğru bir şekilde kapandıklarından emin olun:
- Direksiyon sisteminin yüksekliğini, somunların sıkışma durumlarını, gidonun ve ön tekerin doğru hizada olduğunu kontrol edin.
- Bağlantı elemanlarının tamamını kontrol edin: Fren, direksiyon sütunu hızlı kilit sistemi, tekerleklerin aksları doğru bir şekilde ayarlanmış olmalı ve hasarlı olmamalıdır.
- T barın minimum yüksekliği için, topuz en alçak yuvaya getirilerek en alçak konumda kilitlenmelidir. ('A' şemasına bakın)
- Ayrıca tekerleklerin aşınma durumlarını da kontrol edin.

KOLTUĞUN KURULUMU VE DENGELEYİCİ / TAŞIYICI OLARAK KULLANIMI (BKZ. SAYFA 2)

- GO•JP BABY LIGHTS 360°, oturan çocuğun yükünü daha iyi dağıtmak için sağlam bir koltuk destek çerçevesi ile birlikte gelir. 3 farklı koltuk yüksekliği mevcuttur: 26,5-31,5 cm. Rahat bir sürüş için çocuğunuzun ayakları ayak dayama yerine ve yere kolayca temas etmelidir.
- Ayaklığı güverte üzerine ve koltuk destek çubuğunun altına doğru konumda yerleştirin (bkz. şema 1). Ayak desteğinin sağlam bir şekilde yerine oturduğundan emin olmak için düğmeyi sıktığınızdan emin olun.
- Koltuk destek çerçevesini scooter güvertesinin önündeki iki ön tekerlek arasındaki entegre boru deliğine yerleştirin. Koltuk destek çerçevesini doğru yönde yerleştirdiğinizden emin olun (bkz. şema 2) ve koltuk çerçevesini güvenli bir şekilde tutmak için bağlantı borusunun önündeki yaylı bilyenin yerine "oturduğundan" emin olun (bkz. şema 2a).
- Koltuğu, koltuk destek çerçevesine kaydırarak takın. Tercih ettiğiniz yüksekliği seçin, ardından koltuğun güvenli bir şekilde yerine oturduğundan emin olmak için düğmeyi sıkın (bkz. şema 3).
- Sırtlığı koltuğun arkasına kaydırarak takın ve ardından sırtlığı sabitlemek için vidayı sıkın (bkz. şema 3a). Sepeti koltuğun ön tarafına takın, koltuğu güvenli bir şekilde tutmak için yerine "oturduğundan" emin olun (bkz. şema 3b).
- Uyarı! Sepeti aşırı yüklemeyin. Maksimum 2 kg. Sepetin aşırı yüklenmesi tehlikeli bir dengesizlik durumuna neden olabilir.
- Uyarı! Sürüşten önce koltuk destek çubuğunun yerine güvenli bir şekilde kilitletiğini kontrol etmek için tüm gücünüzü koltuğa uygulayın.

Sürüş modu:

- Gidon borusunu sırtlığın arka deliğine yerleştirin. Yaylı düğmeleri sırtlığın arkasındaki çentiklerle hizalayın ve gidonları kilitleyin (bkz. şema 4). Yaylı düğmenin geçmiş ve doğru şekilde kilitti olduğunu tekrar kontrol edin.
- Ebeveynin tutma yerinin yüksekliğini ebeveynin boyuna göre ayarlayın (4 konum mümkündür, bkz. şekil A). Ayarlarken T çubuğunun tutma yerinin hızlı serbest bırakma kelepçesini gevşetin. Ayarlamadan sonra T çubuğu tutma yerini sabitlemek için hızlı serbest bırakma kelepçesini sıkın.
- Patentli arka dönüş modülünü scooter'ın güvertesinin altına takın. Düğmeyi iyice sıkıdığınızdan ve düğme üzerinde bulunan kırmızı renkli güvenlik kilidini taktığınızdan emin olun (bkz. şema 5).
- Ebeveyn gidonu ve arka döndürme modülü, kullanım sırasında çocuklara eşlik etmek için kullanılabilir. Çocuğun ayaklarını ayak dayamasına yerleştirin, yetişkin ebeveyn kolunu (T-çubuğu) kullanarak iter.
- Uyarı! Çocuğun ayakları ayak koyma yerinde ve iki eli gidondayken, çocuğun düşmesini önlemek için bir yetişkin tarafından her zaman yetişkin kolu tutulmalıdır.
- Uyarı! Ürün sürüş modunda kullanılmadığında patentli arka döndürme modülünü her zaman çıkardığınızdan emin olun.

Yürüyüş bisikleti modu:

- Gidon borusunu koltuğun destek çerçevesinin arkasındaki delikten 2 bilyalı rulmana basarak çıkarın.
- GO-UP BABY LIGHTS 360° çocuğun boyuna (3 konum) göre adapte edilebilir, ayarlanabilir bir koltukla birlikte gelir. Topuzu gevşetin ve koltuk yüksekliğini ayarlamak için yukarı/aşağı kaydırın. Koltuğu, bağlantı borusundaki vida deliklerinden hizalayın ve topuzu tekrar sıkın.
- Uyarı! Sürüşten önce çocukların ayaklarının yere rahatça dokunabileceğinden emin olun.

Yönlendirme: Çocuk koltukta otururken, ilerlemek için ayaklarıyla yeri iter. İlk başta dikkatli olmalıdır.

Notlar:

- Bir "klik" sesi duyana kadar aşağı doğru iterek gövde çerçevesinin güverteye güvenli bir şekilde yerleştirildiğini her zaman kontrol edin.
- Koltuk topuzunun daima sağlam bir şekilde sıkı olduğunu kontrol edin.
- Ayak dayama yerini çıkarmak için önce tabla üzerindeki düğmeyi sökün, ardından tablanın ön tarafındaki yaylı düğmeye basarak gövde çerçevesini tabladan ayırın (bkz. şema 8).
- Sürüş modundayken koltuğun arkasındaki deliği örtmek için bir GLOBBER kapağı sağlanmıştır. Bu, depolama için T-çubuğunun koluna monte edilebilir. (Bkz. şekil E)

SCOOTER'IN MONTAJI (bkz. sayfa 3)

- T-borusu kolunu, iki ön tekerlek arasındaki skuter desteğinin önündeki entegre boruya yerleştirin.
- Skuter modu için kolunun alt yanlarında bulunan iki bilyalı rulmanın "tık" sesi ile yerine oturduğundan emin olun.
- Gövde çerçevesi çıkarıldıktan sonra, güvertedeki tutma yerini paket içindeki düğme ile kapatın (bkz. şema 10).
- T-çubuğu serbest bırakmak veya skuteri katlamak/açmak için, ayağınızla güvertenin üzerine çıkın, güvertenin yanında bulunan düğmeye hafifçe basın ve T-çubuğu kolunu 30 derecelik bir açıyla çekin (bkz. resim 13-14)

Sürüş: GO-UP BABY LIGHTS 360°, vücudun yanlara doğru, sezgisel olarak eğilmesiyle sürülür (Şekil B).

- Çocuk sağa doğru eğildiğinde, GO-UP BABY LIGHTS 360° de sağa döner !
- Çocuk sola doğru eğildiğinde, GO-UP BABY LIGHTS 360° de sola döner !
- En küçük yaşta çocuklar için, daha iyi denge unsuru ve daha kolay öğrenim sağlamak amacıyla GO-UP BABY LIGHTS 360°, düz bir yüzey ve sürüş hattını mecbur kılan direksiyon kilidine sahiptir.
- Kilidi kurmak için, öndeki düğmeye basın (Şekil C)
- Kilidi açmak için, aşağıdaki kırmızı düğmeye basın (Şekil D)

Kullanım sırasında:

- Scooter üzerinde dik durun, ellerinizle her iki tutacağı kavrayın, ilerlemek için bir veya iki ayağınızda ileri doğru ittirin. Başlarken temkinli olun.
- Fren sistemi: Arka tarafta bir rölanisör bulunur, gerekirse, yavaşlamak için üzerine basın. Kayma veya denge kaybından kaçınmak için, aşamalı şekilde hareket edilmesi gerekir.
- Ayakkabı giyilmesi zorunludur, düşme halinde yaralanmamak için pantolon ve uzun kollu kazak giymenizi tavsiye ederiz.
- Kullanmadan önce scooter'ı nasıl kilitleyeceğini çocuğa açıklayın.

GO-UP BABY LIGHTS 360°, koltuğun gidonuna doğrudan entegre edilmiş bir ışık LED modülü ile birlikte gelir.

Farklı modlar şunlardır: (Şekil 18)

AÇIK: LED ışıklar yanar

KAPALI: LED ışıklar söner

GO-UP BABY LIGHTS 360°de bulunan ışık modülünün etkinleştirilmesi (Şekil 17-18)

- Modülü koltuğun gidonundan saat yönünün tersine çevirerek çıkarın.
 - Döğmeyi kullanarak, tercih ettiğiniz modu seçin (SESSİZ veya AÇIK).
 - Modülü tekrar koltuğun gidonuna takın ve kilitlemek için saat yönünde çevirin.
- Kullanımda olmadığı zaman modülün KAPALI olması tavsiye edilir.

BABY LIGHTS 360° MODULE için önemli bilgi

- Modül çocuğunuza verilmeden önce koltuğun gidonuna takılı olmalıdır.
- **UYARI:** Bu oyuncak, hassas kişilerde epilepsiyi tetikleyebilecek ışıklar oluşturur.
- Bu ürün iki adet dahili CR2032 lityum pille çalışır.
- Bu oyuncak, değiştirilemeyen piller içerir. Piller bittiğinde elektronik modülü değiştirin.

Bakım / teknik bakım Düzenli bakım emniyetin gereğidir:

- **Rulmanlar:** Su, yağ ve kum içinde kullanmayın. Rulmanlara zarar verebilirsiniz.
- **Tekerlekler:** Tekerlekler belli bir süre sonra aşınır. Yüzey aşırı pürüzlü ise yırtılabilirler (özellikle de fren uygulanan arka tekerlek)... Bu nedenle düzenli olarak kontrol edilmeleri ve daha fazla emniyet için değiştirilmeleri gerekir.
- **Üründe değişiklik yapılması:** Bu talimatlarda belirtilenler dışında, orijinal üründe bakım amaçlı herhangi bir değişiklik yapılmamalıdır.
- **Somunlar ve akslar :** Bu parçaların da düzenli olarak kontrol edilmeleri gerekir
 - Belirli bir süre sonra gevşeyebilirler
 - Aşırı sıkıştırılmaları durumunda, etkilerini kaybedebilirler, bu durumda yenileri ile değiştirilmeleri gerekir
- **Temizleme:** Scooter'ı yumuşak bir bez ve biraz su ile temizleyin.

Ek Bilgi

Soru ve bilgi talepleriniz için lütfen bizimle aşağıdaki adresten irtibat kurun:
contact@globber.com

GARANTİ

Üretici, bu ürünü satın alma tarihinden itibaren 2 yıl süreyle üretim hatalarından arı olduğuna dair garanti eder. Bu Sınırlı Garanti normal aşınma ve yıpranma, lastik, boru veya kablo, ya da yanlış montajı, bakımı veya depolamasından kaynaklanabilecek hasar veya bozukluğu kapsamaz.

Bu Sınırlı Garanti ürün

- eğlence veya taşıma amaçlarından farklı bir şekilde kullanılırsa;
- herhangi bir şekilde modifiye edilirse;
- kiralanırsa geçersiz olacaktır.

Üretici bu ürünün kullanımına doğrudan veya dolaylı olarak bağlı olan tesadüfi veya dolaylı kayıp ya da zararlardan sorumlu değildir.

Globber uzatılmış garanti vermemektedir. Eğer uzatılmış garanti satın aldıysanız, satın aldığınız mağaza tarafından gereği yapılmalıdır.

Kayıtlarınız için orijinal satış belgenizi bu kılavuzla saklayın ve ürün adı aşağı yazın.

Yedek parçalar

Bu ürün için yedek parça siparişi vermek için lütfen web sitemizi ziyaret edin
globber.com

Прочность и сохранить**NF-EN-71**

Предупреждение. Следует надевать защитное снаряжение. Запрещено использование на проезжей части.

Макс. 20 кг: Режим сиденья (для прогулочного велосипеда или коляски, ходунков)

Макс. 50 кг: Режим самоката

Режим сиденья: Предупреждение! Не предназначено для детей старше 36 месяцев из-за ограниченной прочности рамы сиденья. Сиденье можно использовать с данным изделием только в том случае, когда руль полностью заблокирован родителями при помощи кнопки блокировки, расположенной на верхней части рулевого блока. Нажмите кнопку блокировки рулевого колеса при установке сиденья.

Выньте самокат и все его детали из коробки. Убедитесь в наличии всех деталей и прочтите инструкцию по сборке перед использованием. Сохраняйте упаковку вплоть до завершения сборки.

Общие указания

Сборка данной игрушки должна производиться ответственным взрослым.

Перед использованием убедитесь в надлежащей сборке игрушки. Уберите все ненужные элементы, прежде чем давать игрушку своему ребенку. Игрушкой следует пользоваться с осторожностью в силу ее особенностей, требующих определенной сноровки, во избежание падений или столкновений, которые могут привести к травмированию пользователя или прохожих. Необходимо надевать защитную экипировку, включая шлем, обувь, налокотники, защиту для запястий и наколенники. Научите ребенка уверенно и ответственно пользоваться самокатом.

Указания по эксплуатации

- Самокат может представлять опасность и может привести к дорожно-транспортным происшествиям при использовании на общественных дорогах. Не катайтесь на общественных дорогах. - Предпочтительно использовать на ровной и чистой поверхности без гравия или грязи. Избегать бугров и канализационных решеток, которые могут стать причиной несчастного случая.
- Самокат не оснащен фарами или лампочками. Поэтому не следует катайтесь на нем ночью или в темное время суток.
- Использовать под присмотром взрослых.
- Не допускать катания на самокате одновременно более одного ребенка.
- Не используйте устройство в дождливые дни, в условиях повышенной влажности и на мокрых поверхностях.
- Храните устройство в сухом прохладном месте. Избегайте воздействия прямых солнечных лучей.

До и после использования:

Проследить, чтобы все механизмы фиксации были хорошо сцеплены:

- Проверить правильность высоты руля, прочность затяжки гаек, перпендикулярность стойки и передних колес.
- Проверить все соединительные элементы: тормоз, систему быстрой блокировки рулевой колонки; оси колес должны быть правильно отрегулированы и не иметь повреждений.
- Минимальную высоту рулевой колонки необходимо зафиксировать в самом нижнем положении, переместив маркер положения в самую нижнюю выемку (см. схему А).
- Также проверить степень изношенности колес.

СБОРКА И ИСПОЛЬЗОВАНИЕ В КАЧЕСТВЕ САМОКАТА / КАТАЛКИ БЛАГОДАРЯ УСТАНОВКЕ СИДЕНЬЯ (СМ. СТР. 2)

- Коляска GO-UP BABY LIGHTS 360° оснащена прочной опорной рамой сиденья для лучшего распределения нагрузки на сидящего ребенка. Имеется 3 варианта высоты сиденья: 26,5-31,5 см. Для комфортной езды ноги ребенка должны легко касаться подножки и земли.
- Установите подножку на деку и под опорную планку сиденья в правильном положении (см. схему 1). Обязательно затяните ручку, чтобы убедиться, что подножка надежно зафиксирована.
- Вставьте опорную раму сиденья в отверстие встроеной трубки в передней части деки самоката между двумя передними колесами. Вставьте опорную раму сиденья в правильном направлении (см. схему 2) и убедитесь, что пружинный шарик на передней части соединительной трубки "щелкнул", чтобы надежно зафиксировать раму сиденья (см. схему 2а).
- Прикрепите сиденье, задвинув его на опорную раму. Выберите желаемую высоту, затем затяните ручку, чтобы убедиться, что сиденье надежно зафиксировано (см. схему 3).
- Установите спинку, сдвинув ее в заднюю часть сиденья, а затем затяните винт, чтобы закрепить спинку (см. схему 3а). Установите корзину в передней части сиденья, убедитесь, что она "щелкнула", чтобы надежно зафиксировать ее на сиденье (см. схему 3б).
- Внимание! Не перегружайте корзину. Не более 2 кг. Перегрузка корзины может привести к опасной неустойчивости.
- Внимание! Перед поездкой приложите всю силу к сиденью, чтобы убедиться, что опорная планка сиденья надежно зафиксирована.

Режим поездки.

- Вставьте трубку руля в заднее отверстие спинки. Совместите подпружиненные кнопки с выемками в задней части спинки и зафиксируйте руль (см. схему 4). Еще раз проверьте, правильно ли закреплена и зафиксирована подпружиненная кнопка.
- Отрегулируйте высоту рукоятки в соответствии с предпочтениями родителя (доступны 4 положения, см. Рис. А). Во время регулировки ослабьте быстроразъемный зажим на Т-образной штанге. После регулировки затяните быстроразъемный зажим, чтобы зафиксировать Т-образную штангу.
- Установите запатентованный задний поворотный модуль под декой самоката. Убедитесь, что вы надежно затянули ручку и включили предохранительный замок красного цвета, расположенный на ручке (см. схему 5).
- Родительский руль и задний поворотный модуль могут использоваться для сопровождения детей во время катания. Поставьте ножки ребенка на подножку, при этом взрослый должен толкать самокат с помощью родительской рукоятки (Т-образной штанги).
- Предупреждение! Взрослый всегда должен держаться за ручку для родителей, в то время когда ноги ребенка находятся на подножке, и обеими руками ребенок держится за ручки руля на сиденье, чтобы не допустить падения.
- Внимание! Обязательно снимайте запатентованный задний поворотный модуль, если изделие не используется в режиме езды.

Режим велосипедной прогулки.

- Нажмите на 2 подпружиненных шарика и извлеките трубку руля из заднего отверстия опорной рамы сиденья.
- Самокат GO-UP BABY LIGHTS 360° оснащен регулируемым сиденьем, которое можно настроить под рост ребенка (3 положения). Для регулировки высоты сиденья откройте рукоятку и сдвиньте ее вверх или вниз. Выровняйте сиденье через отверстия для винтов в соединительной трубке и затяните рукоятку.
- Предупреждение! Перед поездкой убедитесь, что ноги детей могут свободно касаться земли в режиме сиденья.

Управление движением. Ребенок отталкивается ногами от земли, чтобы продвигнуться вперед, в то время как сам сидит на сиденье. Прежде всего, он должен действовать с осторожностью.

Примечания.

- Всегда проверяйте, надежно ли вставлена рама корпуса в деку, надавливая вниз до щелчка.
- Всегда проверяйте надежность затяжки рукоятки сиденья.
- Чтобы снять подставку для ног, сначала откройте ручку на деке, затем освободите раму корпуса от деки, нажав на пружинную кнопку на передней части деки (см. схему 8).

СБОРКА САМОКАТА (см. стр. 3)

- Вставьте Т-образную штангу в отверстие в передней части платформы самоката между двумя передними колесами.
- Для использования режима самоката убедитесь, что два подпружиненных шарика с обеих сторон нижней части штанги встали на место с щелчком.
- Когда рама корпуса будет снята, закройте отверстие в деке кнопкой в упаковке (см. схему 10).
- Чтобы освободить Т-образную штангу или сложить либо разложить самокат, встаньте одной ногой на платформу, нажмите кнопку сбоку платформы и потяните Т-образную штангу назад под углом 30 градусов (см. Рис. 13-14).

Управление: Управление моделью GO-UP BABY LIGHTS 360° осуществляется путем интуитивного наклона тела (Рис. В).

- Когда ребенок наклоняется вправо, GO-UP BABY LIGHTS 360° поворачивает вправо!
- Когда ребенок наклоняется влево, GO-UP BABY LIGHTS 360° поворачивает влево!

Для самых маленьких при езде на ровной поверхности и по прямой линии модель GO-UP BABY LIGHTS 360° предусматривает систему блокировки направления для большего равновесия и упрощения обучения.

- Чтобы привести ее в действие, необходимо нажать на переднюю кнопку (Рис. С)
- Чтобы отключить, необходимо нажать красную кнопку снизу (Рис. D)

Во время использования:

- Стоя на самокате, держа руки на соответствующих ручьях, отталкивайтесь одной ногой для осуществления движения вперед. Вначале необходимо действовать с повышенной осторожностью.
- Торможение: замедлитель расположен сзади. При необходимости нажать сверху для торможения. Следует нажимать плавно во избежание заносов или потери устойчивости.
- Обязательно кататься в обуви, и мы настоятельно рекомендуем надевать брюки и рубашки с длинными рукавами во избежание травм в случае падения.
- Перед использованием как следует объяснить ребенку, каким образом затормозить самокат.

GO-UP BABY LIGHTS 360° оснащен световым светодиодным модулем, встроенным непосредственно в руль кресла.

Доступны следующие режимы. (Рис. 18)

ON (ВКЛ): светодиоды включены

OFF (ВЫКЛ): светодиоды выключены.

Включение модуля с индикаторами на GO-UP BABY LIGHTS 360° (Рис. 17-18)

- Извлеките модуль из руля с сиденьем, повернув его против часовой стрелки.
- Выберите необходимый режим с помощью кнопки (БЕЗЗВУЧНЫЙ РЕЖИМ или ВКЛ).
- Снова вставьте модуль в руль с сиденьем и поверните по часовой стрелке, чтобы закрепить его.

Рекомендуется выключать модель, когда он не используется.

Важное примечание для модуля BABY LIGHTS 360°

- Модуль необходимо вставить в руль с сиденьем перед передачей игрушки ребенку.
- **ПРЕДУПРЕЖДЕНИЕ:** Эта игрушка производит вспышки, которые могут вызвать эпилепсию у склонных к этому заболеванию лиц.
- Этот продукт работает от двух встроенных литиевых батареек CR2032.
- В этой игрушке содержатся незаменимые батарейки. Замените электронный модуль, когда батарейки разрядятся.

Уход / техобслуживание Регулярный уход

залог безопасности:

- **Подшипники:** избегайте езды по воде, грязи или по песку, что может привести к повреждению подшипников.
- **Колеса:** износ колес спустя некоторое время является нормальным явлением, они истираются при частом использовании на неровных поверхностях, особенно заднее колесо, на которое воздействует тормоз. Их следует регулярно проверять и заменять для обеспечения безопасности.
- **Изменение изделия:** ни в коем случае нельзя вносить в оригинальное изделие изменения, выходящие за рамки указаний настоящей инструкции в отношении техобслуживания. - Гайки и оси : их также следует регулярно проверять. - Через некоторое время они могут разболтаться, в таком случае их необходимо затянуть - или же утратить свою эффективность, тогда необходимо произвести их замену.
- **Очистка:** очищайте самокат, используя мягкую ткань и небольшое количество воды.

Дополнительная информация

При возникновении вопросов, пожалуйста, свяжитесь с нами по адресу: contact@globber.com

ГАРАНТИЯ

Производитель предоставляет гарантию на отсутствие производственных дефектов в данном изделии на срок 2 года с момента покупки. Данная ограниченная гарантия не распространяется на естественный износ, на шины, трубки или кабели, а также на любые повреждения, неисправности или ущерб в результате неправильной сборки, обслуживания или хранения изделия. Данная ограниченная гарантия аннулируется в случаях, если изделие:

- использовалось в других целях, отличных от проведения досуга или перемещения;
- подверглось каким-либо изменениям;
- сдавалось в аренду

Производитель не несет ответственность за случайные или сопутствующие повреждения, возникшие напрямую или косвенно в результате эксплуатации данного изделия.

Globber не предоставляет расширенную гарантию. Если вы приобрели расширенную гарантию, ее должен обеспечить магазин, в котором она была приобретена.

Для отчетности храните оригинал чека, подтверждающего покупку, вместе с данным руководством, и запишите ниже наименование товара.

.....

Запасные части

Для заказа запасных частей для данного изделия, пожалуйста, посетите наш веб-сайт globber.com

Informasjonen nedenfor skal oppbevares.**NF-EN-71**

Advarsel! Beskyttelsesutstyr må brukes. Må ikke brukes i trafikken.
20 kg maks: Setemodus (Vognsykkel, kjøresykkel)
50 kg maks.: Sparkesykkel-modus

Setemodus: Advarsel! Må ikke brukes av barn over 36 måneder da seterammen ikke tåler for stor vektbelastning. Setet kan bare brukes med dette produktet når en forelder har låst fast styret ved hjelp av låseknappen på oversiden av styret. Trykk ned låseknappen for å låse styringen av hjulene ved setemontering.

Ta sparkesykkelen og alle delene ut av esken.
Legg frem alle delene og les monteringsveiledningen før bruk. Emballasjen må oppbevares inntil produktet er ferdig montert.

Generelle instruksjoner

Dette leketøyet må monteres av en ansvarlig voksen.
Sjekk at leketøyet er riktig montert før det brukes.
Fjern alle gjenstander som ikke er nødvendige for leken før leketøyet gis til barnet.

Leketøyet krever visse fysiske ferdigheter, og må brukes forsiktig for å unngå fall eller kollisjoner som kan skade brukeren eller andre personer.
Leketøyet må brukes med hensiktsmessig beskyttelsesutstyr, inkludert hjelm, sko og beskytter på albuer, håndledd og knær. Lær barnet å bruke leketøyet på en sikker og ansvarlig måte.

Instruksjoner for bruk

- Sparkesykkelen kan være farlig, og kan medføre trafikulykker hvis den brukes på offentlig vei. Må ikke brukes på offentlig vei.
- Brukes fortrinnsvis på en jevn og ren vei uten grus eller fett på bakken.
- Unngå humper og avløpsrister som kan forårsake en ulykke.
- Sparkesykkelen har ingen lys eller lamper. Den må derfor ikke brukes om natten eller når det er begrenset sikt.
- Brukes med en voksen til stede.
- La kun ett barn bruke sparkesykkelen om gangen.
- Må ikke brukes når det regner, eller når bakken er våt.
- Oppbevar produktet på et kjølig, tørt sted, Unngå direkte sollys.

Før og etter all bruk:

- Sørg for at alle låsemekanismer er i bruk:
- Sjekk høyden på styret, tilstrammingen av mutterne og at styret og forhjulet står i rett vinkel i forhold til hverandre.

- Sjekk alle de andre kontaktpunktene: bremsen, hurtigblokkeringen til styrekolonnen, hjulakslene må være korrekt justert og ikke skadet.
- Minstehøyden på styret må låses på laveste posisjon ved å sette kulen i laveste spor. (se figur A)
- Sjekk også sillasje på hjulene.

MONTERING OG BRUK AV SETET I SITTESTILLING (SE SIDE 2)

- GO·UP BABY LIGHTS 360° leveres med en solid setestøtteramme som fordeler belastningen på det sittende barnet bedre. Det er 3 forskjellige setehøyder tilgjengelig: 26,5-31,5 cm. For en komfortabel kjøretur bør barnets føtter lett berøre fotstøtten og bakken.
- Plasser fotstøtten på dekket og under setestøtten i riktig posisjon (se diagram 1). Sørg for å stramme knotten for å sikre at fotstøtten sitter godt på plass.
- Sett setestøtterammen inn i det integrerte rørhullet foran på sparkesykkeldekke mellom de to forhjulene. Sørg for å sette inn setestøtterammen i riktig retning (se diagram 2) og sørg for at fjærkulen foran på koblingsrøret "klikker" på plass for å holde setestøtterammen på plass (se diagram 2a).
- Fest setet ved å skyve det på setestøtterammen. Velg ønsket høyde, og stram til skruen for å sikre at setet sitter godt på plass (se diagram 3).
- Monter ryggstøtten ved å skyve den bak på setet, og stram deretter til skruen for å feste ryggstøtten (se diagram 3a). Monter kurven foran på setet, og sørg for at den "klikker" på plass slik at den sitter godt fast på setet (se diagram 3b).
- Advarsel! Ikke overbelast kurven. Maks. 2 kg. Overbelastning av kurven kan føre til en farlig ustabil tilstand.
- Advarsel! Bruk all din kraft på setet for å kontrollere at setestøtten er låst på plass før du begynner å sykle.

Sykle modus:

- Sett inn styrerøret i det bakre hullet på ryggstøtten. Juster de fjærbelastede knappene med hakkene bak på ryggstøtten og lås styret (se diagram 4). Dobbelkontroller at den fjærbelastede knappen er koblet inn og låst riktig.
- Juster håndtaket høyde etter foreldrenes preferanse (4 stillinger er mulige, se diagram A). Løsne hurtigløserklemmen på T-stanghåndtaket når du justerer. Stram hurtigløserklemmen for å feste T-stanghåndtaket etter justering.
- Monter den patenterte bakre svingmodulen under dekket på scooteren. Pass på at du strammer knotten godt til og aktiverer den røde sikkerhetslåsen på knotten (se diagram 5).
- Foreldrehåndtaket og den bakre svingmodulen kan brukes til å følge barnet under bruk. Plasser barnets føtter på fotstøtten, og den voksne skyver ved hjelp av foreldrehåndtaket (T-bar).
- Advarsel! En voksen må alltid holde i foreldrehåndtaket når barnets føtter er på fotstøtten og begge hendene er på setets styre, for å unngå at barnet faller.
- Advarsel! Sørg alltid for å fjerne den patenterte bakre svingmodulen når produktet ikke brukes i ride-on-modus.

Gå-sykkel modus:

- Fjern styret i bakhullet på setestøtterammen ved å trykke på de 2 fjærbelastede kulene.
- GO-UP BABY LIGHTS 360° er utstyrt med et justerbart sete som kan tilpasses barnets høyde (3 stillinger). Skru av knappen med og skyv opp / ned for å justere setehøyden. Sett setet gjennom skrunehullene i setestøtterammen og stram knappen igjen.
- Advarsel! Forsikre deg om at føttene til barna kan berøre bakken fritt i setemodus før du sykler.

Styring: Barnet presser med føttene på gulvet for å avansere, mens barnet sitter på setet. Fortsett med forsiktighet til å begynne med.

Merknader:

- Kontroller alltid at karosserirammen sitter godt fast i dekket ved å skyve den nedover til du hører et "klikk".
- Kontroller alltid at seteknappen er ordentlig strammet.
- For å fjerne fotstøtten må du først skru av knotten på dekket og deretter løsne karosserirammen fra dekket ved å trykke på fjærknappen foran på dekket (se diagram 8).

MONTERE SPARKESYKKELEN (se side 3)

- Sett T-bar-søylen i det integrerte røret foran på scooterdekket mellom de to forhjulene.
- Forsikre deg om at de to fjærballene på hver side av bunnen av kolonnen "klikker" på plass for scootermodus.
- Når karosserirammen er fjernet, dekker du til åpningen i dekket med knappen i pakken (se diagram 10).
- For å frigjøre T-stangen eller brette / brette ut scooteren, stå på dekket med foten, trykk på trykkknappen på siden av dekket og trekk T-bar-kolonnen tilbake i en 30 graders vinkel. (se diagram 13-14)

Styring: GO-UP BABY LIGHTS 360° styres ved å bøye kroppen fra side til side (figur B).

- Barnet bøyer seg til høyre, og GO-UP BABY LIGHTS 360° styres til høyre!
- Barnet bøyer seg til venstre, og GO-UP BABY LIGHTS 360° styres til venstre!

For de minste finnes det et system på GO-UP BABY LIGHTS 360° brukt på et jevnt dekke og i rett linje, som blokkerer styringen slik at det er enklere å behold likevekten og lære å bruke sparkesykkelen.

- Trykk på knappen foran (figur C) for å blokkere styringen
- Trykk på den røde knappen under (figur D) for å stoppe blokkeringen

Bruke sparkesykkelen:

- Barnet skal stå på sparkesykkelen med én hånd på hvert styrehåndtak, og sparke fra med ett ben. Barnet bør være forsiktig i begynnelsen.
- Bremsing: en brems sitter på baksiden, og barnet må trykke den ned for å bremse opp. Bremsen må trykkes ned gradvis for å unngå skrens eller vingling.
- Det er obligatorisk å bruke sko, og vi anbefaler sterkt å bruke bukser og langermede overdelene for å unngå skrubbsår ved fall.
- Forklar barnet godt hvordan sparkesykkelen skal brukes før barnet setter i gang.

GO-UP BABY LIGHTS 360° leveres med en LED-modul som er direkte integrert i setets styre.

De ulike innstillingene er: (Figur 18)

PÅ: LED-lys aktivert

AV: LED-lys deaktivert

Aktivering av lys-modulen på GO-UP BABY LIGHTS 360° (Figur 17-18)

- Ta modulen ut av håndtaket på setet ved å dreie den i retning mot klokken.
- Ved hjelp av knappen velger du den innstillingen du ønsker (OFF eller ON).
- Sett modulen tilbake igjen i setets håndtak, og dreii den i retning klokken for å låse den.

Det anbefales å slå modulen OFF når den ikke er i bruk.

Viktig informasjon om BABY LIGHTS 360° MODULE

- Modulen må settes inn i setets håndtak før du gir leketøyet til barnet.
- **ADVARSEL:** Dette leketøyet produserer blinkende lys som kan utløse epilepsi hos følsomme personer.
- Dette produktet drives av to innebygde CR2032 litiumbatterier.
- Denne leken inneholder batterier som ikke kan skiftes ut. Skift ut den elektroniske modulen når batteriene er oppbrukt.

Vedlikehold / ettersyn

Regelmessig vedlikehold er en garanti for sikkerhet:

- **Rullelagre:** unngå å sykle i vann, olje eller sand da dette kan skade rullelagrene.
- **Hjul:** Det er normalt at hjulene slites etter en viss tid. Det kan forekomme hull hvis de brukes på et grovt veidekke, særlig bakhjulet som brukes til oppbremsing. Hjulene må kontrolleres regelmessig, og byttes ut for å opprettholde sikkerheten.
- **Endringer på produktet:** Originalproduktet må absolutt ikke endres utenom det som står i disse instruksjonene om vedlikehold.
- **Muttere og aksler:** disse må også kontrolleres regelmessig.
De kan:
 - løsne etter en viss tid, og da må de tilstrammes
 - bli mindre effektive, og da må de byttes ut med nye.
- **Rengjøring:** sparkesykkelen rengjøres med en mykt klut og litt vann.

Tilleggsopplysninger

Ta gjerne kontakt med oss på: contact@globber.com

GARANTI

Produsenten garanterer at dette produktet er fri for produksjonsfeil i en periode på 2 år etter kjøpsdato. Dette er en begrenset garanti som ikke dekker normal slitasje, dekk, slange eller ledninger, eller skader som måtte oppstå på grunn av feil montering, vedlikehold eller oppbevaring.

Den begrensede garantien gjelder ikke dersom produktet

- brukes til et annet formål enn rekreasjon eller transport;
- utsettes for endringer eller modifiseringer av noen art;
- leies ut

Produsenten er ikke ansvarlig for uforvarende tap, konsekvenstep eller skader som måtte oppstå som følge av direkte eller indirekte bruk av produktet.

Gobber tilbyr ingen forlengelse av garantien. Hvis du har kjøpt en utvidet garanti, må den respekteres av butikken der sparkesykkelen ble kjøpt.

Ta vare på originalkvitteringen sammen med denne brukerveiledningen og skriv ned produktnavn nedenfor.

.....

Reservedeler

Du kan bestille reservedeler for dette produktet ved å gå inn på vår hjemmeside globber.com

Dôležité informácie**NF-EN-71**

Upozornenie! Treba používať ochranné prostriedky. Nepoužívať v dopravných premávke.

20 kg max.: Režim sedadla (Posunovacia, kolobežka)

50 kg max.: Režim kolobežky

Režim sedadla: Varovanie! Nie pre deti staršie ako 36 mesiacov vzhľadom na obmedzenú pevnosť konzolového rámu sedadla. Sedadlo sa smie používať s týmto výrobkom, len ak je riadenie úplne zablokované rodičmi pomocou aretačného tlačidla umiestneného na hornej strane zostavy riadenia. Stlačte aretačné tlačidlo pre zablokovanie riadenia kolies, keď sa namontuje sedadlo.

Vyberte kolobežku a všetky jej súčiastky zo škatule.

Rozložte všetky časti a pred použitím si prečítajte návod na montáž. Obal zachovajte až do ukončenia montáže.

Všeobecné pokyny

Hračku musí zmontovať zodpovedná dospelá osoba.

Pred použitím sa uistite o správnom zmontovaní hračky.

Predtým, ako dáte hračku do rúk vášmu dieťaťu sa uistite, že ste odstránili všetky nepotrebné súčiastky.

Hračka by sa mala používať opatrne, keďže je potrebné mať zručnosti, aby sa vyhlo pádom a kolíziám, ktoré by mohli viesť k zraneniu používateľa alebo tretej osoby. Používajte s vhodnými ochrannými pomôckami, vrátane helmy, topánok, chráničov lakťov, zápästí a kolien. Naučte dieťa používať hračku bezpečne a zodpovedne.

Pokyny

- Kolobežka môže byť nebezpečná a pri použití na verejných komunikáciách môže spôsobiť dopravnú nehodu. Výrobok nepoužívajte na verejných komunikáciách.
- Výrobok používajte, pokiaľ možno, na rovnej a čistej ceste, na ktorej sa nenachádzajú kamenky ani masné látky. Vyhybajte sa nerovnostiam a kanálom, pri prechode ktorými by mohlo dôjsť k nehode.
- Kolobežka nemá svetlá ani reflektory. Neodporúča sa výrobok používať v noci alebo pri zmenšenej viditeľnosti.
- Odporúča sa používať len pod dohľadom dospeljej osoby.
- Nedovoľte, aby na kolobežke jazdilo viac ako jedno dieťa zároveň.
- Nepoužívajte za mokrych dní alebo na mokrom podklade.
- Výrobok skladujte na chladnom a suchom mieste, vyhýbajte sa priamemu slnečnému žiareniu.

Pred a po každom použití:

- Uistite sa, aby boli blokovacie mechanizmy správne zaistené.
- Skontrolujte výšku riadiaceho systému, dotiahnutie matic, kolmosť riadiaceho kolosa.
- Skontrolujte spojovacie systémy: brzdy, rýchlo-upínací systém riadiacej tyče, osi koliesok musia byť správne upravené a nesmú byť poškodené.
- Minimálna výška riadičiek v tvare T musí byť nastavená na najnižšiu polohu tak, že prepnete západku do najnižšej drážky. (pozri obrázok A')
- Zároveň skontrolujte mieru opotrebovania koliesok.

INŠTALÁCIA A POUŽÍVANIE SEDADLA PRE odrazáči bicykel / jazdenie (pozrite si stranu 2)

- Autosedačka GO-UP BABY LIGHTS 360° sa dodáva s robustným nosným rámom, ktorý lepšie rozloží záťaž sedacieho dieťaťa. K dispozícii sú 3 rôzne výšky sedadla: 26,5-31,5 cm. Aby bola jazda pohodlná, nohy vášho dieťaťa by sa mali ľahko dotýkať opierky nôh a zeme.
- Umiestnite opierku nôh na palubu a pod nosnú tyč sedadla do správnej polohy (pozri schému 1). Uistite sa, že ste utiahli gombík, aby ste sa uistili, že je opierka nôh bezpečne na svojom mieste.
- Vložte rám podpory sedadla do otvoru integrovanej rúrky v prednej časti paluby kolobežky medzi dvoma prednými kolesami. Uistite sa, že ste nosný rám sedadla zasunuli správnym smerom (pozri schému 2) a uistite sa, že pružinová guľôčka na prednej strane spojovacej trubky "zacvaká" na miesto, aby bezpečne držala rám sedadla (pozri schému 2a).
- Pripevnite sedadlo jeho nasunutím na nosný rám sedadla. Zvoľte požadovanú výšku a potom utiahnite gombík, aby ste sa uistili, že je sedadlo pevne na svojom mieste (pozri obrázok 3).
- Nainštalujte operadlo jeho posunutím v zadnej časti sedadla a potom utiahnite skrutku, aby ste operadlo upevnili (pozri schému 3a). Nainštalujte kôš v prednej časti sedadla, uistite sa, že "zacvakne" na miesto, aby bezpečne držal na sedadle (pozri schému 3b).
- Pozor! Kôš nepreťažujte. Maximálne 2 kg. Preťaženie koša môže spôsobiť nebezpečný nestabilný stav.
- Pozor! Pred jazdou vynakladajte na sedadlo všetku svoju silu, aby ste skontrolovali, či je tyč podpory sedadla bezpečne zaistená na mieste.

Režim jazdy:

- Vložte rúru riadiel do zadného otvoru operadla. Zarovnajtie pružinové tlačidlá so zárezmi v zadnej časti operadla a zaistite riadidlá (pozri obrázok 4). Skontrolujte, či je pružinové tlačidlo správne zapadnuté a zaistené.
- Nastavte výšku rukoväte podľa preferencie rodiča (sú možné 4 polohy, pozrite si obrázok A). Pri nastavovaní uvoľnite rýchlopínaciu svorku rukoväte riadiel. Po nastavení utiahnite rýchlopínaciu svorku, aby ste zaistili rukoväť riadiel.
- Nainštalujte patentovaný zadný otočný modul pod palubu kolobežky. Uistite sa, že ste bezpečne utiahli gombík a zapli bezpečnostnú poistku, červenej farby, ktorá sa nachádza na gombíku (pozri schému 5).
- Rodičovské riadidlá & zadný otočný modul môžu byť použité na sprevádzanie detí počas používania. Umiestnite nohy dieťaťa na opierku a dospelá osoba bude tlačiť dieťa pomocou rodičovskej rukoväte (riadidla).
- Varovanie! Dospelá osoba musí vždy držať rodičovskú rukoväť, keď sú nohy dieťaťa na opierke nôh a obe ruky sú na riadidlách sedadla, aby nedošlo k pádu dieťaťa.
- Upozornenie! Dbajte na to, aby ste vždy odstránili patentovaný zadný otočný modul, keď sa výrobok nepoužíva v režime jazdy.

Režim pre odrážač bicykel:

- Odstráňte rúru riadiel do zadného otvoru nosného rámu sedadla stlačením 2 odpružených guľôčok.
- GO-UP BABY LIGHTS 360° je vybavený nastaviteľným sedadlom, ktoré je možné prispôbiť výške dieťaťa (3 polohy). Odskrutkujte gombík a posúvaním nahor/nadol nastavte výšku sedadla. Zarovnajtie sedadlo s otvorními na skruty v spojovacej rúrke a utiahnite gombík.
- Varovanie! Pred jazdou sa uistite, že sa detské nohy môžu v sede voľne dotýkať zeme.

Riadenie: Dieťa sa odráža nohami od zeme, aby postupovalo ďalej, pričom sedí na sedadle. Najskôr musí postupovať opatrne.

Poznámky:

- Vždy skontrolujte, či je rám karosérie bezpečne zasunutý do paluby zatlačením smerom nadol, kým nebudete počuť "cvaknutie".
- Vždy skontrolujte, či je gombík sedadla bezpečne dotiahnutý.
- Ak chcete vybrať opierku nôh, najprv odskrutkujte gombík na palube a potom uvoľnite rám karosérie z paluby stlačením tlačidla pružiny na prednej strane paluby (pozri obrázok 8).

INŠTALÁCIA KOLOBEŽKY (pozri strana 3)

- Vložte stĺpik riadiel do integrovaného otvoru pre rúru v prednej časti dosky kolobežky medzi dvomi prednými kolesami.
- Uistite sa, že dve odpružené guľôčky na oboch stranách spodnej časti stĺpika „zavaknú“ na svoje miesto pre režim kolobežky.
- Po odstránení rámu karosérie zakryté úchyt v palube pomocou tlačidla v obale (pozri schému 10).
- Ak chcete uvoľniť riadidlá alebo sklopit'/rozbalit' kolobežku, postavte sa na dosku s nohou, stlačte tlačidlo na boku dosky a vysuňte stĺpik riadiel dozadu pod uhlom 30 stupňov. (pozrite obr. 13-14)

Ovládanie: GO-UP BABY LIGHTS 360° je možné ovládať intuitívnym naklonením tela (obr. B).

- Dieťa sa nakloní doprava, GO-UP BABY LIGHTS 360° zabočí vpravo!
 - Dieťa sa nakloní doľava, GO-UP BABY LIGHTS 360° zabočí vľavo!
- Pre najmenších GO-UP BABY LIGHTS 360° disponuje blokovacím systémom riadenia na zachovanie lepšej rovnováhy a na ľahšie učenie, pri ovládaní na plochých a rovných povrchoch.
- Ak chcete blokovanie zapnúť, stlačte predné tlačidlo (obr. C)
 - Ak chcete blokovanie uvoľniť, stlačte červené tlačidlo, dole-nižšie (obr. D)

Počas používania:

- Postavte sa na kolobežku, oboma rukami uchopte riadidlá a jednou nohou sa odrazte, aby ste sa posunuli dopredu. Na začiatku postupujte opatrne.
- Brzdenie: brzda sa nachádza v zadnej časti, v prípade potreby na ňu zatlačte, aby ste pribrzdili. Odporúča sa brzdiť postupne, aby sa predišlo šmykom alebo strate stability.
- Topánky sú povinné a odporúča sa obliecť si nohavice a košeľu s dlhými rukávmi, aby sa predišlo poraneniám v prípade pádu.
- Dieťaťu je potrebné jasne vysvetliť, ako kolobežku pred použitím uzamknúť.

GO-UP BABY LIGHTS 360° sa dodáva so svetelným LED modulom priamo integrovaným do rukoväte sedadla.

K dispozícii sú tieto režimy: (Obrázok 18)

- ON (ŽAP): Zapnuté LED svetlá
- OFF (VYP): Vypnuté LED svetlá

Aktivácia svetelného modulu v režime GO-UP BABY LIGHTS 360° (Obrázok 17-18)

- Vyberte modul z riadidiel sedadla otočením proti smeru hodinových ručičiek.
 - Pomocou tlačidla vyberte preferovaný režim (OFF alebo ON).
 - Vložte modul späť do riadidiel sedadla a otočte ho v smere hodinových ručičiek pre jeho zaistenie.
- Odporúčame modul vypnúť, keď ho nepoužívate.

Dôležité upozornenie pre modul BABY LIGHTS 360°

- Modul musí byť vložený do riadidiel sedadla predtým, než dáte hračku vášmu dieťaťu.
- VAROVANIE: Táto hračka vytvára záblesky, ktoré môžu u senzibilizovaných jedincov vyvolať epilepsiu.
- Tento výrobok je napájaný dvoma zabudovanými lítiovými batériami CR2032.
- Táto hračka obsahuje batérie, ktoré nie sú vymeniteľné. Po vybití batérií vymeňte elektronický modul.

Údržba

Bezpečnosť je možné zaručiť iba pravidelnou údržbou:

- **Ložiská:** vyhnúť sa jazde vo vode, oleji alebo piesku, ktoré môžu vaše ložiská poškodiť.
- **Kolesá:** opotrebenie kolies je po určitej dobe normálne, môžu sa prederavať pri použití na nerovnom povrchu, zadné koleso je obzvlášť náchylné, pretože sa naň vyvíja tlak z brzdenia. Kolesá sa odporúča pravidelne kontrolovať a vymieňať kvôli bezpečnosti.
- **Zmeny výrobu:** originálny výrobok sa nesmie žiadnym spôsobom upravovať, okrem prípadov týkajúcich sa údržby, uvedených v tomto návode.
- **Matic a osi:** takisto sa odporúča pravidelne ich kontrolovať.
Môžu sa:
 - buď uvoľniť po istom čase - v danom prípade je potrebné ich znova utiahnuť;
 - alebo stratiť svoju účinnosť - v danom prípade je potrebné ich vymeniť za nové.
- **Čistenie:** Kolobežku čistite mäkkou handričkou a trochu vody.

Ďalšie informácie

V prípade otázok alebo pripomienok nás kontaktujte na adrese: contact@globber.com

ZÁRUKA

Pokiaľ ide o výrobné chyby, výrobca poskytuje záruku na tento výrobok v trvaní 2 roky od dátumu kúpy. Táto obmedzená záruka sa nevzťahuje na bežné opotrebovanie, pneumatiky, duše alebo káble ani na žiadne poškodenia, poruchy alebo straty spôsobené nesprávnou montážou, údržbou alebo skladovaním. Táto obmedzená záruka stráca platnosť, ak sa výrobok:

- používal na iné ako rekreačné alebo prepravné účely;
- akýmkoľvek spôsobom upravoval;
- prenajímal

Výrobca nenesie zodpovednosť za žiadne náhodné alebo následné straty alebo škody spôsobené priamo alebo nepriamo používaním tohto výrobku. Spoločnosť Globber neponúka žiadnu rozšírenú záruku. Ak ste si zakúpili rozšírenú záruku, musí ju akceptovať obchod, v ktorom bol výrobok zakúpený.

Na účely vlastnej evidencie si odložte originálny doklad o kúpe spolu s týmto návodom a zapíšte si meno produktu nižšie.

.....

Náhradné diely

Ak si chcete objednať náhradné diely pre tento výrobok, navštívte webovú stránku globber.com

请妥善保存本说明以备日后参考 NF-EN-71

警告！应穿戴防护装备，不要在交通道路上使用。

最大承重20公斤：座位模式（手推车/骑行车）

最大承重50公斤：滑板车模式

座位模式：警告！由于座位支架结构承重有限，3岁以上儿童不得使用。当家长使用转向装置上方的锁定键将转向装置完全锁定时，才能将车座用于该产品。使用座位时，须按下锁定键锁定车轮的转向功能。

请将纸箱中的滑板车及全部零件取出。在组装前请详细阅读此说明书，保留包装直到组装完成。

一般性说明

此玩具应由一位负有责任感的成年人来组装。使用前请确保玩具已适当的安装。在将本玩具交予您的孩子前，请先将所有不需玩耍的物品移除。玩具使用时应小心，因为使用此类产品需要技巧以避免因跌倒或碰撞而导致使用者或第三方受伤。请使用安全帽、安全鞋、护肘、护腕、护膝等防护装备。请教导您的孩童安全且负责任的使用本玩具。

使用说明

- 滑板车是危险的，在公共道路上使用时，可能导致交通事故。因此，请不要在公共道路上使用。
- 最好在平坦、干净、无砾石且无油脂的路面上使用。请避开可能造成事故的凹凸不平、排水沟栅格盖板。
- 滑板车未配备照明设备，因此不宜在夜间或光线不足时使用。
- 请在成人的监督下使用。
- 请不要同时让一名以上的儿童登上滑板车。
- 请勿在雨天和湿滑路面上骑行。
- 将产品收纳在凉爽干燥处，避免阳光直射。

在每次使用前/后：

请确定所有的机械装置已完全正确的锁紧：

- 检查转向把手的高度，确保螺帽已锁紧，把手需与前轮成垂直状态。
- 检查所有连接设备的情况：刹车，位于转向把手处的快速锁，车轮必须进行正确的调整且没有受损。
- T形杆的最低高度的设定必需使弹珠处于T形杆上的最低孔位槽内。（见图“A”）
- 检查所有车轮的磨损程度。

骑行车的安装和使用（参见第2页）

- GO-UP BABY LIGHTS 360° 配有坚固的座椅支撑架，可更好地分散坐着的孩子的负荷。有3种不同的座椅高度可供选择：26.5-31.5厘米。为确保乘坐舒适，孩子的双脚应能轻松触及脚踏板和地面。
- 将脚踏板放在甲板上和座椅支撑杆下方的正确位置（见图1）。务必拧紧旋钮，确保脚踏板固定到位。
- 将座椅支撑架插入滑板车甲板前部两个前轮之间的集成管孔中。确保按正确方向插入座椅支撑框架（见图2），并确保连接管前端的弹簧球“卡”入到位，以牢牢固定座椅框架（见图2a）。
- 将座椅滑到座椅支撑框架上，安装好座椅。选择您喜欢的高度，然后拧紧旋钮，确保座椅稳固到位（见图3）。
- 在座椅后部滑动安装靠背，然后拧紧螺丝以固定靠背（见图3a）。将篮筐安装在座椅前部，确保其“卡嗒”一声到位，牢牢固定在座椅上（见图3b）。
- 警告！不要让篮筐超载。最大2千克。篮筐超载可能导致危险的不稳定状况。
- 警告！骑乘前，请使出全身力气，检查座椅支撑杆是否安全锁定。

骑乘模式:

- 将把手立管插入靠背的后孔中。将弹簧按钮与靠背后部的凹口对齐, 然后锁定把手(图4)。再次检查确认弹簧按钮已啮合并正确锁定。
- 根据家长的偏好调节把手的高度(4档可调, 参见图A)。调节时, 松开丁字形把手的快速释放夹。调节后, 拧紧快速释放夹以固定丁字形把手。
- 将专利注册的后转向模块安装到滑板车甲板下方。确保牢牢拧紧旋钮, 并锁上旋钮上的红色安全锁(见图5)。
- 使用时, 可利用后推把手及后轮转向模组来推行孩子。将孩子的脚放在搁脚板上, 家长使用后推把手(丁字形把手)来推行孩子。
- 警告! 当儿童的双脚放在搁脚板上、双手放在座椅的把手上时, 成人必须始终握住后推把手, 以防儿童摔下。
- 警告! 当产品不在骑乘模式下使用时, 请务必拆下专利的后轮转向模组。

滑步车模式:

- 按2个弹簧球将座椅后部孔中的把手立管卸下。
- 此款GO·UP BABY LIGHTS 360°配有可调节座椅, 可根据儿童的身高进行调节(3档)。松开旋钮并上下滑动座椅以调节座椅高度。对准连接管上的螺丝孔, 然后重新拧紧旋钮。
- 警告! 骑乘前, 请确保儿童在座椅上可以自由地双脚着地。

转向装置: 儿童坐在座椅上时, 可双脚着地蹬脚前行。开始使用时必须小心行进。

备注:

- 每次骑行都要检查是车身框架否已在踏板上安装牢固, 向下按压提起不松动即表明安装到位。
- 每次骑行都要检查座椅旋钮是否拧紧。
- 要卸下脚踏板, 首先要拧下平台上的旋钮, 然后按下平台前部的弹簧按钮, 将机身框架从平台上松开(见图8)。

滑板车的安装(参见第3页)

- 将丁字形把手的立柱插入位于滑板车踏板前部、两个前轮之间的内置管孔中。
- 确保柱体底部侧面的弹簧球发出“卡嗒”一声, 这表明已安装到位, 进入滑板车模式。
- 取下脚踏板后, 用包装内的按钮盖住平台上的孔(见图10)。
- 为卸下丁字形把手或折叠/展开滑板车, 需用脚踏踏板, 按踏板侧面的按钮, 以30度角向后拉T字形把手的立柱。(见图13-14)

转向操作: GO·UP BABY LIGHTS 360°滑板车通过身体的主动倾斜完成转向操作(参见图B)。

- 向右倾, GO·UP BABY LIGHTS 360°滑板车向右转!
- 向左倾, GO·UP BABY LIGHTS 360°滑板车向左转!
对于更年幼的儿童, 在平坦地面上直线滑行时, GO·UP BABY LIGHTS 360°滑板车安装有一套转向锁定系统, 可更好的保持平衡, 更方便的学习如何操作滑板车。
- 锁定转向, 请按下位于滑板车前端的按钮(图C)
- 解除锁定, 请按下方方的红色按钮(图D)

在使用期间:

- 直立站立在滑板车上, 双手各自握好一个把手, 以一脚蹬踏地面向前推进, 在刚开始时请小心谨慎。
- 刹车: 刹车片位于滑板车后车轮上方, 在需要时, 用脚按它以便减慢速度。
- 使用时请务必穿鞋, 为了避免跌倒时受伤, 我们建议穿着长裤及长袖上衣。
- 在使用前, 请告知孩童如何将滑板车的机械装置锁定。

GO · UP BABY LIGHTS 360° 带有一个直接集成在座椅把手上的 LED 灯模块。

不同模式包括: (图18)

开: LED照明灯已开启

关: LED照明灯已关闭

激活GO.UP BABY LIGHTS 360° 的LED光模块 (图17-18)

- 逆时针方向旋转, 将模块从座位把手上取下。
- 通过按钮选择您需要的模式 (关或开)。
- 将模块再次插入座位把手内, 顺时针方向旋转将其锁定。
- 建议在不使用模块时选择“关”模式。

关于BABY LIGHTS 360° MODULE的重要注意事项

- 在将玩具交给您的孩子前, 必须将模块插入座位把手内。
- 警告: 此玩具产生的闪光可能会触发敏感个体的癫痫。
- 本产品由两节内置 CR2032 锂电池供电。
- 此玩具包含不可更换的电池。当电池耗尽时更换电子模组。

维护 / 保养 定期保养是安全的保证:

- **轴承:** 为保持轴承的良好状态, 请避免在有水、有油或有沙子的路面上使用。
- **车轮:** 经过一段时间的使用后车轮必定会磨损, 时常在不平滑的路面上使用, 车轮甚至会破裂, 特别是装有刹车装置的后车轮会磨损的更快。为了自身安全, 请对它们进行定期检查并在必要时更换车轮。
- **对产品进行改装:** 除了此说明书中所列与维修相关的说明外, 请勿自行改装本产品。
- **螺帽和轴:** 请定期检查。
 - 使用一段时间后, 它们可能会渐渐松弛, 甚至会失去作用。
 - 松弛时请将其拧紧, 损坏时请对其进行更换。
- **清洁:** 使用湿布进行表面擦拭。

附加信息

如有任何疑问或需要咨询, 请联系我们: contact@globber.com

保修

制造商为本产品的制造瑕疵提供为期2年的免费保修，保修期从购买之日开始计算。此有限保修不包括正常使用条件下轮胎、管子或缆绳出现的磨损或损坏，亦不包括因组装、维护或收纳不当而造成的任何损坏或损失。

若出现以下情况，本有限保修将无法生效：

- 出于非休闲娱乐或代步用途使用；
- 进行任何方式的改装或改造；
- 租赁

因使用本产品而直接或间接导致的附带或相关损失或损伤，制造商概不负责。

Globber不提供延长保修。有偿延长保修必须向出售此产品的商家购买。请妥善保存销售收据原件和本说明书，并记下产品名称，以备日后参考。

.....

备用配件

如需订购此产品备用配件，请访问我们的网站 globber.com

請妥善保存本說明以備日後參考**NF-EN-71**

警告！應穿戴防護裝備，不要在交通道路上使用。

最大承重20公斤：座位模式（手推車模式，騎乘車模式）

最大承重50公斤：滑板車模式

座位模式：警告！由於座位支架結構承重有限，3歲以上兒童不得使用。當家長使用轉向裝置上方的鎖定鍵將轉向裝置完全鎖定時，才能將車座使用於該產品。使用座位時，須按下鎖定鍵鎖定車輪的轉向功能。

請將紙箱中的滑板車及全部零件取出。在組裝前請詳細閱讀此說明書，保留包裝直到組裝完成。

一般性說明

此玩具應由一位負有責任感的成年人來組裝。使用前請確保玩具已適當的安裝。在將本玩具交予您的孩子前，請先將所有不需玩耍的物品移除。玩具使用時應小心，因為使用此類產品需要技巧以避免因跌倒或碰撞而導致使用者或第三方受傷。請使用安全帽、安全鞋、護肘、護腕、護膝等防護裝備。請教導您的孩童安全且負責任的使用本玩具。

使用說明

- 滑板車是危險的，在公共道路上使用時，可能導致交通意外。因此，請不要在公共道路上使用。
- 最好在平坦、乾淨、無礫石且無油脂的路面上使用。請避開可能造成事故的凹凸不平、排水溝柵格蓋板。
- 滑板車未配備照明設備，因此不適合在夜間或光線不足時使用。
- 請在成人的監督下使用。
- 請不要同時讓一名以上的兒童登上滑板車。
- 請不要在雨天或濕滑的地面上使用。
- 將產品存放在涼爽乾燥處，避免陽光直射。

在每次使用前後：

請確定所有的機械裝置已完全正確的鎖緊：

- 檢查轉向把手的高度，確保螺帽已鎖緊，把手需與前輪成垂直狀態。
- 檢查所有連接設備的情況：剎車，位於轉向把手處的快速鎖，車軸必須進行正確的調整且沒有受損。
- T形桿的最低高度的設定必需使彈珠處於T形桿上的最低孔位槽內。（見圖“A”）
- 檢查所有車輪的磨損程度。

騎行車的安裝和使用（參見第2頁）

- GO·UP BABY LIGHTS 360° 配有堅固的座椅支撐框架，可以更好地分配坐著的兒童的負載。有3種不同的座椅高度可供選擇：26.5-31.5公分。為了獲得舒適的乘坐體驗，孩子的腳應該輕輕觸到腳踏板和地面。
- 將腳踏放在踏板上和座椅支撐架下方的正確位置（見圖1）。確保扭緊旋鈕以確保腳踏牢固就位。
- 將座椅支撐架插入踏板兩個前輪之間的管孔中。確保以正確的方向插入座椅支撐架（參見圖2），並確保連接管前面的彈簧球「咕嗒」一聲固定到位，以牢固地固定座椅框架（參見圖2a）。
- 將座椅滑到座椅支撐框架上來安裝座椅。選擇您喜歡的高度，然後旋緊旋鈕以確保座椅牢固就位（請參閱圖3）。
- 將靠背滑動到座椅後部來安裝靠背，然後擰緊螺絲以固定靠背（見圖3a）。將籃子安裝在座椅前部，確保其「喀嚓」一聲固定到位，以牢固地固定在座椅上（見圖3b）。
- 警告！不要讓籃子超載。最大2公斤籃子超載可能會導致危險的不穩定狀況。
- 警告！騎乘前，用盡全力氣按壓座椅，檢查座椅支撐桿是否已安全鎖定到位。

騎乘模式：

- 將手把套插入靠背的後孔。將彈簧按鈕與靠背後部的凹口對齊，然後鎖定手把（圖4）。再次檢查彈簧按鈕是否正確卡緊與鎖定。
- 將把手高度調整到適合家長的高度（有4種高度可選，請參閱圖A）。調整時請鬆開T型桿把手的快拆夾具。調整後請鎖緊快拆夾具，以固定T型桿把手。
- 專利的後輪轉向模組安裝到滑板車踏板下方。確保牢固旋緊旋鈕，並鎖上旋鈕上的紅色安全鎖（見圖5）。
- 安裝家長手把及後輪轉向模組，就能陪同孩子使用。讓孩子的腳放在腳踏上，大人使用家長把手（T型桿）推行。
- 警告！兒童雙腳放在腳踏且雙手握著座椅把手時，成人必須隨時握住家長把手，避免兒童跌落。
- 警告！當產品不在騎乘模式下使用時，請務必拆下專利的後輪轉向模組。

平衡車模式：

- 按壓兩個彈簧球，將把手套管從座椅支撐架後方的孔洞取出。
- GO · UP BABY LIGHTS 360° 提供可調高度座椅，能根據孩子的身高調整 (有3種高度可選)。鬆開旋鈕，上下滑動以調整座椅高度。將座椅推其座椅支撐架上的螺絲孔，再次鎖緊螺絲。
- 警告！騎乘之前，請先確認孩子坐在座椅上時，雙腳能輕鬆踩到地面。

轉向操作：孩子坐在座椅上，以雙腳推地面前進。起動時請謹慎小心。

注意事項：

- 請一律將車身框架向下推，確認牢固地安裝在踏板上，不會鬆脫。
- 一律檢查座椅旋鈕是否牢固鎖緊。
- 若要卸下腳踏，首先要扭開踏板上的旋鈕，然後按下前方的彈簧按鈕，將機身框架從踏板上鬆開 (請參閱圖 8)。

滑板車的安裝 (參見第3頁)

- 將 T 型桿插入滑板車踏板前方的兩個前輪中間。
- 確定桿底的兩個彈簧按鈕正確地卡進滑板車踏板內。
- 取下腳踏後，用包裝內的按鈕蓋住平台上的孔 (見圖 10)。
- 鬆開 T 型桿擋盤/打開滑板車，用你的腳踩在踏板上，按壓踏板側面的 PUSH 鈕，並且將 T 型桿柱往後拉30度 (圖13-14)。

轉向操作：GO · UP BABY LIGHTS 360° 滑板車通過身體的主動傾斜完成轉向操作 (參見圖B)。

- 向右傾，GO · UP BABY LIGHTS 360° 滑板車向右轉！
- 向左傾，GO · UP BABY LIGHTS 360° 滑板車向左轉！

對於更年幼的兒童，在平坦地面上直線滑行時，GO · UP BABY LIGHTS 360° 滑板車安裝有一套轉向鎖定系統，可更好的保持平衡，更方便的學習如何操作滑板車。

- 鎖定轉向，請按下位於滑板車前端的按鈕 (圖C)
- 解除鎖定，請按下下方的紅色按鈕 (圖D)

在使用期間：

- 直立站立在滑板車上，雙手各自握好一個把手，以一腳蹬踏地面向前推進，在剛開始時請小心謹慎。
- 剎車：剎車片位於滑板車後車輪上方，在需要時，用腳按它以便減慢速度。
- 使用時請務必穿鞋，為了避免跌倒時受傷，我們建議穿著長褲及長袖上衣。
- 在使用前，請告知孩童如何將滑板車的機械裝置鎖定。

GO · UP BABY LIGHTS 360° 具有直接整合在座椅手柄上的 LED 燈模組。

模式分別是：(圖18)

ON: 啟動 LED 燈

OFF: 關閉 LED 燈

啟動 GO · UP BABY LIGHTS 360° 的 LED 燈模組 (圖17-18)

- 逆時針轉動將座椅把手上的模組拆下來。
- 用按鈕選擇想要的模式 (關或開)。
- 將模組插回座椅把手，順時針轉動鎖緊。

建議於不使用時將模式切換到「OFF」。

BABY LIGHTS 360° 模組重要注意事項

- 給您的孩子玩之前請務必先於座椅把手上插上 LED 燈模組。
- 警告：本玩具會產生閃光並於較敏感個體可能引發癲癇症狀。
- 本產品由兩顆內建 CR2032 鋰電池供電。
- 此玩具包含不可更換的電池。當電池耗盡時請更換整個電子模組。

維護 / 保養 定期保養是安全的保證：

- **軸承**：為保持軸承的良好狀態，請避免在有水、有油或有沙子的路面上使用。
- **車輪**：經過一段時間的使用後車輪必定會磨損，時常在不平滑的路面上使用，車輪甚至會破裂，特別是裝有剎車裝置的後車輪會磨損的更快。為了自身安全，請對它們進行定期檢查並在必要時更換車輪。
- **對產品進行改裝**：除了此說明書中所列與維修相關的說明外，請勿自行改裝本產品。
- **螺帽和軸**：請定期檢查。
 - 使用一段時間後，它們可能會漸漸鬆弛，甚至會失去作用。
 - 鬆弛時請將其擰緊，損壞時請對其進行更換。
- **清潔**：使用濕布進行表面擦拭。

附加資訊：如需查詢，請透過contact@globber.com聯絡我們。

保養

製造商為本產品提供購買日起2年內之機件故障免費保用服務。有限保固不會涵蓋磨損、輪胎、管子或纜線，或任何不當操作、維護或儲存而導致的意外損壞、故障或遺失。

在以下情況下，有限保固即會無效：

- 用作非娛樂或交通用途；
- 曾被改裝；
- 租借他人。

製造商將不負責任何於使用時直接或間接導致之遺失或損壞。Globber不提供延長保固服務。如果您已購買延長保固服務，必須由購買之商店承擔。
請妥善保存產品發票及本說明書，並在以下位置填上產品名稱。

.....

其他零件

如欲購買本產品的其他零件，請瀏覽本公司網站 globber.com。

後で参照できるように、本取扱説明書を保管してください。後で読めるように取扱説明書を保管してください

NF-EN-71

警告！保護用具を必ず装着してください。交通量の多い所では使用しないでください。

最大重量20kg：シートスタイル（ベビーカー、乗り物）

最大重量50kg：スクーターモード

シートスタイル：警告！シート・ブラケット・フレームの強度の制約のため、生後36ヶ月以上のお子様には使わせないでください。ステアリング機構の上側にあるロックボタンを使って保護者の方がステアリングを完全にロックしない限り、本製品でシートは使用しないでください。シートを装着する際、車輪用ステアリングをロックするには、ロックボタンを下に押ししてください。スクーターおよびすべての部品を箱から取り出してください。すべての部品をセットし、取扱説明書を読んだ上で、お使いください。組み立てが完了するまで梱包材は保管しておいてください。

使用手順の概要

この玩具は、保護責任のある大人の方が組み立ててください。お使いになる前に、玩具が適切に組み立てられていることを確認してください。遊びに必要な部品をすべて取り除いてから、お子様にこの玩具を与えてください。ご利用者または第三者の怪我の原因となる転倒や衝突を避けるには、スキルが必要であるため、この玩具は注意して使用してください。ヘルメット、靴、ひじ当て、リストガード、ひざ当てなど、適切な保護用具を着用の上、お使いください。お子様には、どうすれば安全で、状況に応じて適切に使用できるかを教えてください。

諸注意：

- 公道で使用すると、スクーターは危険で、交通事故を起こす恐れがあります。公道の上では使用しないでください。砂利や油のない、平らで乾いた路面の上で使用するのが最適です。事故につながる恐れがあるため、凹凸や排水溝の格子は避けて通ってください。
- 本スクーターにはヘッドライトその他のライトは付属しません。そのため夜間や視界の不十分な時間帯におけるご利用には適しません。
- お使いの時は常に大人の方が見守ってあげてください。
- 複数のお子様を同時にスクーターに乗らせないでください。
- 雨の日や、濡れた地面の上で使用しないでください。
- 本製品を涼しく、乾燥した場所に保管し、直射日光に当てないようにしてください。

毎回のご使用の前後：

- 次のとおり、ロック機構がすべて固定されていることを確認してください。
- ステアリング装置の高さをチェックし、ナットの締まり、ハンドルバーと前輪が直角に交わることを確認します。
- T字型バーを最小の高さにするには、弾を最も低い穴に切り替えることにより、最も低い位置に固定する必要があります（「A」図を参照）。
- 次の接続部を全てチェックしてください。ブレーキ、ステアリング・コラムの解放装置、車軸が正しく調整され、破損していないことが必要です。
- タイヤの摩耗もチェックします。

シートの装着と使い方 歩行バイク / 乗り物（ページ2を参照）

- ゴアアップベビークラッシュ360には、お子様の荷重をより分散させる頑丈なシートサポートフレームが付属しています。シートの高さは26.5~31.5cmの3種類からお選びいただけます。快適な乗り心地のためには、お子様の足がフットレストと地面に触れやすい高さが必要です。
- フットレストをデッキの上に置き、シートサポートバーの下に正しい位置に置きます（図1参照）。ノブを締めてフットレストがしっかりと固定されていることを確認してください。
- シートサポートフレームをスクーターデッキ前部の2つの前輪の間にある一体型チューブ穴に挿入します。シートサポートフレームを正しい方向に挿入し（図2参照）、コネクタチューブの前面にあるスプリングボールが所定の位置に「カチッ」とはまり、シートフレームがしっかりと固定されることを確認してください（図2a参照）。
- シートをシートサポートフレームにスライドさせて取り付けます。お好みの高さを選択し、ノブを締めてシートがしっかりと固定されていることを確認してください（図3参照）。
- 背もたれをシートの後部にスライドさせて取り付け、ネジを締めて背もたれを固定します（図3a参照）。シートの前部にバケットを取り付け、カチッと音がしてシートにしっかりと固定されることを確認してください（図3b参照）。
- 警告！バケットに過負荷をかけないでください。2kgまで。バケットに過負荷をかけると、不安定な状態になり危険です。
- 警告 走行前に、シートに力を入れ、シートサポートバーが安全な場所にロックされていることを確認してください。

ライドオン・モード:

- ・ハンドルチューブを背もたれの後ろの穴に差し込みます。スプリング式ボタンをバックレスト後部のノッチに合わせ、ハンドルをロックします(図4)。スプリング入りボタンが噛み合っていて、正しくロックされていることを再度確認します。
- ・ハンドルの高さは、保護者の方の好みで調整してください(4つのポジションが可能、図A参照)。調整する時はT字型バーハンドルのクイックリリース・クランプを緩めてください。調整した後は、クイックリリース・クランプを締めてT字型バーハンドルを固定します。
- ・特許取得済みのリアターニングモジュールをスクーターのデッキ下に取り付けます。ノブをしっかりと締め、ノブにある赤色のセーフティロックをかけてください。(図4参照)
- ・保護者用ハンドルバーと後輪回転モジュールは、使用中に子供と一緒に使用することができます。フットレストにお子様の両足を乗せ、保護者用ハンドル(T字型バー)を使って大人の方が押します。
- ・警告! お子様の両足がフットレストの上にあり、両手がシートのハンドルバーにある時は、お子様の落下を防ぐため、大人の方が必ず保護者用ハンドルを持つ必要があります。
- ・警告! 製品をライドオンモードで使用しない場合は、必ず特許取得済みのリアターニングモジュールを取り外してください。

ウォーキングバイク・モード:

- ・2つのスプリング入りボールを押し、ハンドルバーのチューブをシートの後ろ穴から取り外します。
- ・GO-UP BABY LIGHTS 360° は調整可能なシートを搭載しており、お子様の身長に合わせることができます(3つの位置)。ノブのネジを緩め、上下にスライドさせてシート高を調整します。シートをコネクターチューブのネジ穴に合わせ、ノブを締め直します。
- ・警告! シートモードでは、お子様の両足が地面に自由に触れることができることを確認してから乗車してください。

操縦: お子様は両足を床を押して前に進みますが、その際、お子様はシートに座ったままです。最初は注意して進んでください。

注意:

- ・カチツツと音がするまで下方に押し、ボディフレームがデッキに確実に挿入されていることを必ず確認してください。
- ・シートのノブがしっかりと締まっているか必ずチェックしてください。
- ・フットレストを取り外すには、まずデッキのノブを緩め、デッキの前面にあるスプリングボタンを押し、ボディフレームをデッキから外します(図8参照)。

スクーターの組み立て(ページ3を参照)

- T字型バーの支柱を、2つの前輪の間の、スクーター前部にある一体型チューブに差し込みます。
- 支柱の底のどちらかの側にある2つのスプリングボールが所定の位置に「カチツツ」はまって、スクーターモードになっていることを確認します。
- フットペダルを取り外した後、パッケージに含まれるボタンでプラットフォームの穴を覆います(図10を参照)。
- T字型バーを外すか、またはスクーターを折り畳む/広げるには、デッキの上に足を乗せ、デッキの横の押しボタンを押し、T字型バーの支柱を引いて30度の角度にします。(図13~14参照)

操縦: マイフリーの操縦は、車体の動きにすぐに反応します(図Bを参照)。

- お子様が右に傾くと、マイフリーは右に曲がります!

- お子様が左に傾くと、マイフリーは左に曲がります!

非常に幼いお子様でも平らな地面の上で真っすぐに進めるよう、マイフリーにはステアリング・ブロッカー・システムがあり、バランスを取りやすく、学習がより簡単になっています。

- ロックするには、上のボタンを押します(図Cを参照)

- 解放するには、下の赤いボタンを押します(図Dを参照)

使用中:

- 両手でハンドルをそれぞれつかんだ状態でスクーターの上に立ち、どちらか一方の足で押して前に進みます。スタート時は慎重に前進してください。

- プレーキの操作: プレーキは後部にあり、必要な時は、上から押すと速度が遅くなります。スリップしたり、安定性が失われたりしないよう、少しずつ下に押してください。

- 靴の着用は必須で、転倒時の負傷を避けるため、ズボンと長袖シャツの着用を強くお勧めします。

- お子様には、お使いになる前に、スクーターをロックする方法をしっかりと説明してください。

GO-UP BABY LIGHTS 360® には、シートのハンドルバーに直接組み込まれた**ライトLEDモジュール**が付属しています。

各種モードは次のとおりです。(図18)

ON: LEDライトが有効

OFF: LEDライトが無効

GO-UP BABY LIGHTS 360® の**ライト・モジュール**を有効にする (図17-18)

・モジュールを反時計回りに回してシートのハンドルバーから取り外します。

・ボタンを使用し、好きなモードを選択します (OFFまたはON)。

・モジュールをシートのハンドルバーに挿入して戻し、時計回りに回して固定します。

使わないときは、モジュールのスイッチをOFFにすることをお勧めします。

BABY LIGHTS 360®モジュールの重要な注意事項

- この玩具をお子様にご提供する前に、モジュールを必ずシートのハンドルバーに挿入してください。

- **警告:** この玩具は敏感な人にてんかんを引き起こす可能性のある光の点滅を発生します。

- 本製品はCR2032リチウム電池2個を内蔵しています。

- この玩具には交換不可能な電池が含まれています。電池が消耗したら電子モジュールを交換してください。

お手入れ / メンテナンス:

次のような定期的メンテナンスが安全への第一歩です。

- **車輪用ベアリング:** 水、油、砂の中の走行はお辞めください。

- **車輪:** 時間の経過と共に車輪は摩耗し、荒れた地面の上で酷使されると穴が開く可能性があります。プレーキが付いている後輪は、数時間のプレーキ操作でもかなり摩耗します。安全上の目的のため、定期的な検査し、必要に応じて変更してください。

- **改造:** 本取扱説明書に記載されたメンテナンス関連の変更を除き、元の製品の改造はいかなる場合においても禁じます。

- **ナットと車輪:** これらの部品も定期的にチェックする必要があります。しばらくすると緩む可能性があり、その場合は締めてください。摩耗して正しく締まらない場合は、交換してください。

- **クリーニング:** 柔らかい布に水を少々含ませ、スクーターを拭き取ります。

補足情報

ご質問などは、下記にお問い合わせください。contact@globber.com

保証

メーカーでは、本製品の製造上の欠陥に対し、購入日から2年の間、無償で保証します。本有限保証では、通常の摩耗や割れ、タイヤ、チューブ、ケーブル、その他不適切な組立、メンテナンス、保管により発生した損傷、過失または損失は対象外となります。

本制有限保証は、製品に次の形跡がある場合は無効となります。

- ・ レクリエーションまたは移動以外の用途で使用された
- ・ 何らかの改造を施された
- ・ レンタルに供された

本製品の使用により直接的または間接的に発生する、偶発的または結果的損害や損傷に対し、メーカーは責任を負いません。

Globberでは、延長保証を提供致しません。お客様が延長保証をご購入された場合、お買い求めの小売店による特典と考えられます。

記録のため、領収書の原本を本マニュアルと共に保管し、商品名を下記にメモしてください。

スペア部品

本製品のスペア部品のご注文の際は、当社ウェブサイト globber.com にアクセスしてください。

나중에 참조할 수 있도록 설명서를 보관하세요.

NF-EN-71

주의! 보호장비를 착용해야 합니다. 차로부터 이용하지 마세요.

최대 20kg: 시트 모델 (겉음마보조기, 보행기)

최대 50kg: 스쿠터 모델

시트 모델: 주의! 시트 지지대의 지탱력이 제한되므로 36개월 이상의 유아는 사용할 수 없습니다. 시트는 조향장치 상단에 위치한 잠금 버튼을 이용해서 부모가 완벽하게 장치를 잠근 후 본 제품과 함께 사용하세요. 잠금 버튼을 아래로 눌러 바퀴의 조향장치를 잠가야 시트를 올릴 수 있습니다.

상자에서 스쿠터와 모든 부품을 꺼내세요. 사용 전에 모든 부품을 설명서에 따라 조립해야 합니다. 조립을 완성하기 전까지 포장을 보관하세요.

일반적 설명

이 장난감은 어른이 조립해야 합니다. 사용하기 전 장난감이 제대로 조립됐는지 꼭 확인하세요. 아이에게 장난감을 주기 전에 불필요한 부분은 모두 제거하세요. 사용자 또는 타인에게 부상을 초래할 수 있는 낙하 또는 충돌을 예방하려면 기술이 필요하니 장난감을 사용할 때는 주의해야 합니다.

헬멧, 신발, 팔꿈치, 무릎을 보호하는 보호대 등 적절한 보호장비를 갖춰야 합니다. 안전하고 책임있게 사용하는 방법을 아이에게 가르쳐주세요.

사용법:

- 스쿠터는 공공 고속도로에서 이용할 경우 위험할 수 있으며 교통사고의 원인이 될 수 있으니 공공도로에서 사용하지 마세요. 지면이 평평하고 깨끗하며, 자갈이 없고 미끄럽지 않은 곳에서 사용해야 합니다. 사고의 원인이 될 수 있는 장애물이나 수하구는 피해주세요.
- 스쿠터에는 전등이나 조명이 없습니다. 따라서 저녁 또는 시야가 제한된 기간에는 사용하지 마세요.

- 항상 어른이 지켜보는 곳에서 사용해야 합니다.

- 스쿠터를 탈 수 있는 인원은 한 명입니다. 한 번에 두 명의 어린이가 타지 않도록 주의하세요.

- 비가 오거나 지면이 젖은 곳에서 타지 마세요.

- 제품을 서늘하고 건조한 곳에 보관하고 직사광선을 피합니다.

사용 전후:

- 잠금장치가 모두 안전하게 잠겼는지 확인하세요:

- 조향장치의 높이를 조정하고 너트가 잘 조였는지, 핸들과 앞바퀴가 수직인지 확인하세요.

- T바의 최소 높이는 가장 낮은 곳에 있는 구멍에 볼릿을 맞춰 가장 낮은 위치에서 고정해야 합니다(그림 'A' 참조).

- 연결부를 모두 확인하세요: 브레이크, 조향대의 손간 받출 시스템, 바퀴축을 잘 조절하고 휠스핀 곳이 있는지 확인해야 합니다.

- 타이어에 마모된 곳이 없는지 확인하세요.

겉음마보조기-자전거/보행기의 시트 조립 및 사용 (2페이지 참조)

- GO-UP 베이비 라이트 360은 견고한 시트 지지 프레임이 함께 제공되어 착석한 아이의 하중을 더 잘 분산시켜 줍니다. 시트 높이는 26.5-31.5cm의 세 가지로 선택할 수 있습니다. 편안한 승차감을 위해 아이의 발이 발판과 바닥에 쉽게 닿아야 합니다.

- 발판을 데크와 시트 지지대 아래에 올바른 위치에 놓습니다(그림 1 참조). 손잡이를 조여 발판이 제자리에 단단히 고정되었는지 확인합니다.

- 스쿠터 데크 앞쪽의 두 앞바퀴 사이에 있는 통합 튜브 구멍에 시트 지지 프레임을 삽입합니다. 시트 지지 프레임을 올바른 방향으로 삽입하고(그림 2 참조) 커넥터 튜브 앞쪽의 스프링 볼이 '딸깍' 소리를 내며 제자리에 고정되어 시트 프레임이 단단히 고정되었는지 확인합니다(그림 2a 참조).

- 시트를 시트 지지 프레임에 밀어서 부착합니다. 원하는 높이를 선택한 다음 손잡이를 조여 시트가 제자리에 단단히 고정되었는지 확인합니다(그림 3 참조).

- 등받이를 시트 뒤쪽으로 밀어 설치한 다음 나사를 조여 등받이를 고정합니다(그림 3a 참조). 시트 앞쪽에 바구니를 설치하고 '딸깍' 소리가 나면서 제자리에 고정되어 시트에 단단히 고정되었는지 확인합니다(그림 3b 참조).

- 경고 바구니에 과부하를 주지 마세요. 최대 2kg 바구니에 과부하가 걸리면 위험한 불안정 상태가 발생할 수 있습니다.

- 경고 라이딩하기 전에 시트에 온 힘을 주어 시트 지지대가 안전하게 고정되었는지 확인하세요.

걸음마보조기 모드:

- 핸들바 튜브를 등받이 뒤쪽 구멍에 삽입합니다. 스프링이 장착된 버튼을 등받이 뒤쪽의 홈에 맞추고 핸들바를 잠급니다(그림 4 참조). 스프링 장착 버튼을 바르게 끼우고 잠갔는지 재확인합니다.
- 핸들 높이를 보호자 기호에 맞게 조정합니다 (4 가지 가능, 도면 A 참고). 조정할 때는 T 바 핸들의 퀵 릴리즈 조임쇠를 느슨하게 합니다. 조정할 때는 T 바 핸들의 퀵 릴리즈 조임쇠를 조입니다.
- 특허받은 후방 회전 모듈을 스쿠터 데크 아래에 설치합니다. 손잡이를 단단히 조이고 손잡이에 있는 빨간색 안전 잠금 장치를 작동시킵니다(그림 5 참조).
- 부모용 핸들바와 후방 회전 모듈을 사용하여 사용 중에 어린이를 동반할 수 있습니다. 아이 발을 발판 위에 놓고 어른이 보호자 핸들(T 바)을 이용하여 밀어줍니다.
- 경고! 아이가 발을 발 받침대 위에 놓고 두 손으로 시트의 핸들바를 잡고 있을 때, 아이가 넘어지지 않도록 어른이 항상 부모 손잡이를 잡고 있어야 합니다.
- 경고! 제품을 라이드 온 모드로 사용하지 않을 때는 항상 특허받은 후방 회전 모듈을 제거하세요.

보행기 모드:

- 스프링 장착 볼 2개를 눌러 핸들바 튜브를 시트 지지 프레임 뒤쪽 구멍에서 분리합니다.
- GO · UP BABY LIGHTS 360° 은 아이 키에 맞추어 조정 가능함(3가지) 시트가 포함되어 있습니다. 꼭지를 풀어 위/아래로 올리고 내려 시트 높이를 조정하십시오. 연결 튜브의 나사 구멍에 시트를 맞춘 다음 꼭지를 다시 조입니다.
- 경고! 탑승 전 시트 모드에서 아이 발이 바닥에 자유로이 닿을 수 있는지 확인하십시오.

조향장치: 아이가 시트에 앉은 채 발로 바닥을 밀어 앞으로 나아갑니다. 처음에는 조심히 전진합니다.

참고:

- 항상 '딸깍' 소리가 날 때까지 아래로 눌러서 본체 프레임이 데크에 단단히 삽입되었는지 확인하세요.
- 시트 꼭지가 단단히 조여졌는지 항상 확인합니다.
- 발판을 분리하려면 먼저 데크의 손잡이를 풀고 데크 앞쪽의 스프링 버튼을 눌러 본체 프레임을 데크에서 분리합니다(그림 8 참조).

스쿠터 조립(3페이지 참조)

- T 바 기둥을 스쿠터 데크 앞쪽 앞바퀴 두 개 사이의 내장 튜브에 끼웁니다.
- 기둥 아래 양쪽의 스프링 볼 두 개가 딸깍 소리가 나고 스쿠터 모드로 고정되었는지 확인하십시오.
- 풋 페달을 제거한 후 패키지에 포함된 버튼으로 플랫폼의 구멍을 덮습니다(그림 10 참조).
- T 바를 풀거나 스쿠터를 접기/펼치기 하려면, 발로 데크를 당고, 데크 측면 푸시 버튼을 눌러 T 바 기둥을 뒤쪽으로 30도 각도로 젖힙니다. (도면 13-14 참고)

조향장치: GO · UP BABY LIGHTS 360° ECOLOGIC의 조향장치는 신체의 움직임에 따라 직관적으로 반응합니다(그림 B 참조).

- 아이가 몸을 오른쪽으로 기울이면, GO · UP BABY LIGHTS 360° ECOLOGIC도 오른쪽으로 갑니다!
- 아이가 몸을 왼쪽으로 기울이면, GO · UP BABY LIGHTS 360° ECOLOGIC도 왼쪽으로 갑니다!

아주 어린 아이는 평평한 바닥에서 일직선을 타야 하는데, GO · UP BABY LIGHTS 360° 는 조향을 멈추는 장치가 있어서 더 나은 균형감으로 더 쉽게 배울 수 있습니다.

- 멈춤은 위에 있는 버튼을 누르세요(그림 C 참조)
- 이동은 아래에 빨간 버튼을 누르세요(그림 D 참조)

사용 중:

- 스쿠터에서 일어 선 상태로 핸들을 각 손에 잡고 한 발을 밀며 앞으로 나갑니다. 출발할 때는 조심하세요.
- 브레이크: 브레이크는 뒤에 위치합니다. 필요할 경우 눌러서 속도를 줄이세요. 천천히 누르면 미끄러짐이나 안정감 상실을 예방할 수 있습니다.
- 신발을 항상 신고 타야 하며, 넘어질 경우 부상을 방지할 수 있도록 팔이 긴 옷과 바지를 착용할 것을 권합니다.
- 사용하기 전 아이에게 스쿠터를 멈추는 방법을 정확하게 설명해주세요.

GO-UP BABY LIGHTS 360°에는 시트의 핸들바에 직접 통합된 **라이트 LED 모듈이 포함되어 있습니다.**

다양한 모드: (그림 18)

ON: LED 조명등이 켜짐

OFF: LED 조명등이 꺼짐

GO · UP BABY LIGHTS 360°에서 **라이트 모드 사용 (그림 17-18)**

- 좌석의 핸들바를 반시계 방향으로 돌려 모듈을 빼세요.
 - 버튼을 사용하여 원하는 모드를 선택하세요(OFF 또는 ON).
 - 좌석의 핸들바에 모듈을 다시 넣고 시계 방향으로 돌려 잠그세요.
- 모듈을 사용하지 않을 때는 OFF로 놓으세요.

BABY LIGHTS 360° 모듈에 대한 주요 정보

- 완구를 아이에게 주기 전에 모듈을 좌석의 핸들바에 끼워야 합니다.
- 경고: 이 완구에서 나오는 플래시에 과민 반응을 보이는 사람의 경우 뇌진동이 유발될 수 있습니다.
- 이 제품은 두 개의 내장 CR2032 리튬 배터리로 구동됩니다.
- 이 장난감에는 교체할 수 없는 배터리가 포함되어 있습니다. 배터리가 모두 소진되면 전자 모듈을 교체하세요.

관리 및 손질:

안전성을 위해 정기적으로 관리 및 손질하세요:

- **바퀴 베어링:** 바퀴 베어링을 손상시킬 수 있는 물, 기름, 모래에 닿지 않도록 주의하세요.
- **바퀴:** 바퀴는 오래 사용하거나 표면이 거친 지면에서 장시간 사용할 경우 마모될 수 있습니다. 특히 브레이크가 위치한 뒷바퀴는 브레이크를 몇 시간만 사용해도 영향을 받습니다. 안전을 위해 정기적으로 상태를 확인하고 필요할 경우 바퀴를 교체하세요.
- **변형:** 앞서 말한 관리와 관련된 교체 외의 목적으로 원제품을 변형해서는 안 됩니다.
- **너트와 축:** 이 부분도 정기적으로 확인하세요. 어느 정도 사용하면 느슨해질 수 있으니 필요할 경우 잘 조여주세요. 마모되고 팍 조이지 않으면, 교체해야 합니다.
- **세척:** 부드러운 천에 물을 살짝 묻혀서 닦아주세요.

추가 정보

질문사항에 대해 연락할 이메일: contact@globber.com

보증

제조사는 구매일로부터 2년 제조 결함에 대해 본 제품을 보증합니다. 본 제한 보증서에서는 정상적인 마모나 파열, 타이어, 튜브나 케이블, 또는 부적절한 조립, 보수나 보관으로 인한 손해, 고장이나 손실은 보장하지 않습니다. 본 제한 보증서는 다음과 같이 제품을 사용한 경우 무효입니다.

- 레크리에이션이나 이동 이외의 수단으로 사용함
- 어떤 식으로든 개조함
- 타인에게 대여함

제조사는 본 제품의 사용으로 인해 직간접적으로 발생한 우연 또는 인과적 손실이나 손해에 대해 책임을 지지 않습니다.

제조사에는 보증을 연장하지 않습니다. 연장된 보증서를 구입했다면 그것은 판매한 매점에서 합의사항을 이행해야 합니다.

사용자 기록을 위해 본 사용설명서와 함께 판매 영수증 원본을 보관하고 상품명 아래에 기입하십시오.

예비 부품

본 제품에 대한 예비 부품을 주문하려면 당사 웹사이트(globber.com)를 방문하십시오.

- السكوتر غير مزود بمصابيح. ولذلك ينبغي عدم استعماله ليلاً أو خلال الساعات التي تكون فيها الرؤية محدودة.
- يتم استخدامه تحت إشراف البالغين.
- لا تسمح لأكثر من طفل واحد بالركوب على السكوتر.
- لا تستخدم المنتج في الأيام المطيرة أو على أرضية رطبة.
- يجب تخزين المنتج في مكان جاف بارد، مع تجنب تعريضه لأشعة الشمس المباشرة.

قبل وبعد الاستعمال:

تأكد من أن كافة أجهزة القفل تعمل بشكل صحيح:
- تحقق من ارتفاع نظام التوجيه، شد الصمولات، وتعادم المقود والعجلات الأمامية.
- تحقق من جميع عناصر التوصيل: الفرامل، نظام التوجيه السريع لخط الاتجاه، ومحاور العجلات يجب أن تكون مثبتة بشكل صحيح وتعمل بشكل سليم.
- يجب تحديد الحد الأدنى لارتفاع القضيبي على شكل حرف «T» على

أدنى موضع عن طريق تبديل الكرة الصغيرة داخل أدنى فتحة. (راجع المخطط «A»)
- تحقق أيضاً من درجة تقادم العجلات.

تركيب واستخدام المقعد لاستخدام عجلتين / وضع الحامل (انظر شكل 2)

- تأي 360° GO•UP BABY LIGHTS مع إطار دعم قوي للمقعد لتوزيع حمل الطفل الجالس بشكل أفضل. تتوفر 3 ارتفاعات مختلفة للمقاعد: 26.5-31.5 سم. للحصول على رحلة مريحة، يجب أن تلمس قدم طفلك مسند القدمين والأرض بسهولة.
- ضع مسند القدمين على سطح السفينة وتحت شريط دعم المقعد في الموضع الصحيح (انظر الرسم البياني 1). تأكد من تشديد المقبض للتأكد من تثبيت مسند القدمين في مكانه بشكل آمن.
- أدخل إطار دعم المقعد في فتحة الأنابيب المدمجة في مقدمة سطح السكوتر بين العجلتين الأماميتين. تأكد من إدخال إطار دعم المقعد في الاتجاه الصحيح (انظر الرسم البياني 2) وتأكد من تثبيت الكرة

معلومات ينبغي الاحتفاظ بها

NF-EN-71

تحذير! يجب ارتداء الملابس الواقية. يجب ألا يتم استخدامه وسط الازدحام.

2 الحمولة القصوى 20 كجم: وذلك بالنسبة للإصدار الذي يحتوي على مقعد، كرسي مدفوع باليد، مركبة.

الحمولة القصوى 50 كجم: بالنسبة لاستخدامه كسكوتر.

بالنسبة للإصدار الذي يحتوي على مقعد: تحذير! غير مخصص

للاستخدام من جانب الأطفال الذين يزيد عمرهم عن 36 شهراً بسبب القوة المحدودة لإطار حامل المقعد. ولا يمكن استخدام المقعد مع

هذا المنتج إلا عندما يكون نظام التوجيه مقفولاً بالكامل بواسطة

والوالدين باستخدام زر القفل الموجود في الجانب العلوي من مجموعة التوجيه. اضغط زر القفل للأسفل لفتح توجيه العجلات عندما يكون

المقعد مثبتاً.

أخرج السكوتر وجميع القطع من العلبة. اعرض جميع الأجزاء، وقم بقراءة تعليمات التجميع قبل الاستخدام. احتفظ بالعبوة حتى نهاية

التجميع.

إرشادات عامة

ينبغي تجميع هذه اللعبة من قبل شخص راشد ومسؤول. تحقق قبل كل استخدام من التجميع السليم للعبة. قم بإزالة جميع العناصر غير الضرورية في اللعبة قبل أن تقدمها لطفلك، نظراً لخصوصيات المهارة التي تتطلبها اللعبة يجب استخدامها بعناية لتجنب أي سقوط أو تصادم قد يسبب الضرر للمستخدم أو للآخرين. ينبغي استخدامها مع معدات واقية مناسبة، بما في ذلك الأحذية، والخوذة وواقيات المرفقين والرسغين والركبتين. قم بتعليم الطفل استخدامها بشكل آمن ومسؤول.

تعليمات الاستخدام

- يمكن أن يكون السكوتر خطراً ويمكن أن يؤدي لحادث سير على الطرق العامة عند الاستخدام. لا يستخدم على الطرق العامة ويفضل استخدامه على سطح منبسط ونظيف، بدون شحوم أو حصى على الأرض. تجنب المطبات، وقضبان الصرف الصحي والتي يمكنها أن تتسبب في وقوع حادث.



- تحذير! يجب أن يقوم دائماً شخص بالغ بإمساك المقبض الرئيسي عند وضع أقدام الطفل على مسند القدم وكلتا يديه على مقودي المقعد لتجنب سقوط الطفل.
- تحذير! تأكد دائماً من إزالة وحدة الدوران الخلفية الحاصلة على براءة اختراع عندما لا يتم استخدام المنتج في وضع الركوب.

وضع الدفع بالقدمين:

- اخلع أنبوب قضيب القيادة الموجود في الفتحة الخلفية للمقعد بالضغط على الكرتين الزنبركيتين.
- تم تزويد منتج GO•UP BABY LIGHTS 360° بمقعد قابل للضبط والذي يمكن مواءمته وفقاً لطول الطفل (3 أوضاع). فك البكرة، ثم حرك لأعلى أو لأسفل لضبط ارتفاع المقعد. قم بمحاذاة المقعد مع فتحات المسمار الموجودة في أنبوب التوصيل، ثم أعد ربط البكر.
- تحذير! احرص على ملامسة أقدام الطفل للأرض بحرية في وضع المقعد قبل الركوب.
التوجيه: يقوم الطفل بالدفع بقدميه على الأرض للتحرك أثناء جلوسه

على المقعد. يجب عليه التحرك بالمنتج بحرص.

ملاحظات:

- تحقق دائماً من إدخال إطار جسم أنبوب الموصل بشكل آمن في السطح عن طريق الضغط لأسفل حتى تسمع "نقرة".
- تأكد دائماً من إحكام ربط مقبض المقعد.
- لإزالة مسند القدمين، قم أولاً بفك المقبض الموجود على السطح، ثم حرر إطار الجسم من السطح عن طريق الضغط على زر الزنبرك الموجود في مقدمة السطح (انظر الشكل 8).

الزنبركية الموجودة في مقدمة أنبوب الموصل في مكانها، لتثبيت إطار المقعد بشكل آمن (انظر الرسم البياني أ2).

- قم بتثبيت المقعد عن طريق تحريكه إلى إطار دعم المقعد. اختر الارتفاع المفضل لديك، ثم أحكم ربط المقبض للتأكد من تثبيت المقعد في مكانه بشكل آمن (انظر الرسم البياني 3).

- قم بتركيب مسند الظهر عن طريق تحريكه إلى الجزء الخلفي من المقعد ثم قم بربط المسمار لتثبيت مسند الظهر (انظر الرسم البياني 3أ).

3أ). قم بتثبيت السلة في مقدمة المقعد، وتأكد من استقرارها في مكانها، لتثبيتها بشكل آمن في المقعد (انظر الرسم البياني 3ب).

- تحذير! لا تفرط في السلة 2 كجم كحد أقصى. قد يؤدي التحميل الزائد على السلة إلى حدوث حالة خطيرة وغير مستقرة.

- تحذير! استخدم كل قوتك على المقعد للتحقق من قفل شريط دعم المقعد في مكانه بأمان قبل الركوب.

وضع الركوب:

- أدخل أنبوب المقود في الفتحة الخلفية لمسند الظهر. قم بمحاذاة الأزرار المحملة بنابض مع الشقوق الموجودة في الجزء الخلفي من مسند الظهر وقفل المقاد (الشكل 4). تحقق مرة أخرى من تعشيق الأزرار الزنبركية وثباتها في مكانها بشكل صحيح.

- اضبط ارتفاع المقعد بحسب تفضيل ولي الأمر (يمكن الضبط ما بين 4 مواضع متاحة، راجع المخطط A). فك مشبك التحرير السريع الموجود بالقضيب على شكل T عند الضبط. اربط مشبك التحرير السريع لتأمين القضيب على شكل T بعد الضبط.

- قم بتثبيت وحدة الدوران الخلفية الحاصلة على براءة اختراع أسفل سطح السكوتر. تأكد من ربط المقبض بإحكام وتعشيق قفل الأمان، باللون الأحمر، الموجود على المقبض (انظر الشكل 5).

- يمكن استخدام مقود الوالدين ووحدة الدوران الخلفية لمرافقة الأطفال أثناء الاستخدام. ضع أقدام الطفل على مسند القدم، ثم يقوم أحد البالغين بدفع الدراجة باستخدام مقبض أولياء الأمور (القضيب على شكل T).

بأكمام طويلة لتجنب وقوع إصابات في حالة السقوط.

يأتي **GO•UP BABY LIGHTS 360°** مع وحدة إضاءة **LED** مدمجة مباشرة في مقود المقعد.

الأوضاع المختلفة هي: (الشكل 18).

مشغل **ON**: أضواء **LED** مشغلة

إيقاف **OFF**: أضواء **LED** معطلة

تفعيل وحدة الإضاءة **إيفو كومفورت بلاي** (الشكل 17-18).

• اخلع الوحدة من مقبض المقعد عن طريق إدارتها عكس اتجاه عقارب الساعة.

• باستخدام الزر، اختر الوضع المرغوب (كنم الصوت **OFF** أو التشغيل **ON**).

• أعد تركيب الوحدة في مقبض المقعد وأدورها في اتجاه عقارب الساعة لتثبيتها

من الموصى به إيقاف تشغيل الوحدة عند عدم استخدامها.

تنبيه هام بخصوص وحدة كومفورت بلاي

- يجب إدخال الوحدة في مقبض المقعد قبل إعطاء اللعبة لطفلك.

- تحذير: تقوم هذه اللعبة بإطلاق ومضات قد تتسبب في حدوث

حالات صرع عند الأشخاص الحساسين للضوء.

- هذا المنتج مدعوم بطاريتين ليثيوم مدمجتين **CR2032**.

- تحتوي هذه اللعبة على بطاريات غير قابلة للاستبدال. استبدل

الوحدة الإلكترونية عند نفاد البطاريات.

ركيب السكوتر (انظر الصفحة 3)

- أدخل عمود القضيب على شكل T في فتحة الأنبوب المدمج في مقدمة ظهر ركوب السكوتر بين العجلتين الأماميتين.
- احرص على أن "تنغلق" الكرتان الزنبركيتان على كلا جانبي الجزء السفلي من العمود في مكانهما المناسب للانتقال إلى وضع السكوتر.
- بعد إزالة دواسة القدم، قم بتغطية الفتحة الموجودة في المنصة بالزر الموجود في العبوة (انظر الشكل 10).
- لتحرير القضيب على شكل T أو لطي/لفك طي السكوتر، قف على ظهر ركوب السكوتر بقدمك، ثم اضغط على الزر الزنبركي الموجود على جانب ظهر ركوب السكوتر واسحب عمود القضيب على شكل T بزاوية 30 درجة. (راجع المخطط 13-14)

لتوجيه: يتم توجيه 360° GO•UP BABY LIGHTS عن طريق إمالة الجسم (الشكل B).

- يميل الطفل إلى اليمين، فيدور الموديل GO•UP BABY LIGHTS 360° يمينا!

- يميل الطفل إلى اليسار، فيدور الموديل GO•UP BABY LIGHTS 360° يساراً!

- بالنسبة للأطفال الصغار، وعند السير على سطح مستو وفي خط مستقيم، يكون الموديل GO•UP BABY LIGHTS 360° مزود بقفل للمقود لتحسين التوازن وللتعلم بشكل أسهل.
- لتعشيق، اضغط على الزر الأمامي (الشكل C).
- للتحرير، اضغط على الزر الأحمر بالأسفل (الشكل D).

أثناء الاستخدام:

- وقوفاً على السكوتر، كلتا اليدين على كل مقبض، ادفع بإحدى قدميك للانطلاق نحو الأمام. انطلق بحذر في البداية. - الفرملة: مبطئ السرعة مركب في الخلف، عند الضرورة، اضغط عليه للإبطاء. ينبغي الضغط عليه تدريجياً لتجنب الانزلاق أو فقدان الثبات.
- الأحذية إلزامية، ونحن ننصح بشدة بارتداء السراويل والقمصان



المرتبة على أسباب أخرى التي تنشأ عن الاستخدام المباشر أو غير المباشر لهذا المنتج.
لا تقدم شركة Globber أي ضمان مُمدد. إذا اشترت ضماناً مُمدداً، فإنَّ المتجر الذي اشترته منه هو الملزم بتنفيذ البنود الواردة فيه. كسجلات قد تحتاج إليها في المستقبل، احتفظ بفاتورة المبيعات الأصلية مع هذا الدليل ودونَ راسم المنتج أدناه.

.....

قطع الغيار

لطلب قطع الغيار لهذا المنتج، برجاء زيارة موقعنا الإلكتروني
globber.com

التعهد / الصيانة:

الصيانة الدورية هي ضمان للسلامة:

-المحامل: تجنب القيادة على الماء، الشحم أو الرمل، مما سوف يلحق الضرر بالمحامل الخاصة بك.

-العجلات: تتقدم العجلات بعد فترة من الزمن، وتثقب عندما يكون استخدامها كثيرا على الأسطح الوعرة، خصوصا العجلة الخلفية التي تتم عليها الفرملة. ينبغي التحقق من ذلك بشكل منتظم وتغييرها طلبا للسلامة

-التعديلات في المنتج: لا ينبغي على الإطلاق تعديل المنتج الأصلي، بما لا يتفق مع ما تم الإعلام به في هذه الإرشادات الخاصة بأعمال الصيانة.

-الصمولات والمحاوير: ينبغي أيضا أن يتم التحقق منها بانتظام، ويمكن لها أن تفك بعد مرور بعض الوقت، وفي.

-هذه الحالة ينبغي ربطها، وفي حالة فقدائها لفعاليتها، يجب أن يتم استبدالها بأخرى جديدة.

-التنظيف: يمكنك تنظيف السكوتر باستخدام قطعة قماش ناعمة

مع القليل من الماء.

معلومات إضافية

للإسئلة والاستعلامات، برجاء التواصل معنا عبر:

contact@globber.com

الضمان

تضمن الشركة الصانعة خلو هذا المنتج من عيوب الصانعة خلال مدة أقصاها 2 سنوات من تاريخ الشراء. هذا الضمان المحدود لا يغطي التآكل الطبيعي للمنتج، ولا الإطارات أو الأنبوب أو الكابلات، أو أي تلف أو عطب أو خسائر ينتج عن التجميع أو الصيانة أو التخزين غير الملائمين.

يصح هذا الضمان لاغياً إذا تعرض المنتج في أي وقت من الأوقات لـ

• الاستخدام لغرض آخر غير الترفيه أو الانتقال من مكان لآخر؛

• التعديل عليه بأي شكلٍ من الأشكال؛

• الإيجار للآخرين

الشركة الصانعة غير مسؤولة عن الأضرار أو التلفيات العارضة أو



Збережіть інструкції на майбутнє.

NF-EN-71

Увага! Необхідно носити засоби захисту.

Не можна використовувати в дорожньому русі.

Макс. 20 кг: Режим сидіння (Коляска, Іграшка для катання верхи)

Макс. 50 кг: Режим самоката

Режим сидіння: Увага! Не для використання дітьми віком більше 36 місяців через обмежену міцність каркаса сидіння. Сидіння можна використовувати на цьому виробі, тільки коли керування повністю заблоковано батьками за допомогою кнопки блокування, розташовано на верхній частині вузла керування. Натисніть на кнопку блокування, щоб зафіксувати поворот коліс, коли потрібно встановити сидіння. Вийміть самокат і всі деталі з коробки. Розкладіть усі деталі та прочитайте інструкцію зі збирання перед використанням. Зберігайте упаковку, доки збирання не буде завершено.

Загальні інструкції

Ця іграшка має бути зібрана відповідальною дорослою особою.

Перед використанням переконайтеся, що іграшку зібрано правильно.

Вийміть усі деталі, які не є необхідними для гри, перш ніж дати іграшку своїй дитині. Іграшку слід використовувати з обережністю, оскільки необхідне вміння, щоб уникнути падіння або зіткнення, що може заподіяти травмування користувачеві або стороннім особам.

Для використання з відповідним захисним обладнанням, таким як шолом, взуття, налокотники, назап'ясники та наколінники. Навчіть дитину, як використовувати виріб безпечно й відповідально.

Інструкції:

- Самокат може бути небезпечним і може призвести до аварій у разі використання на дорогах загального користування. Не використовуйте виріб на дорогах загального користування. Краще використовувати на рівній, чистій поверхні, де немає граюв і жиру. Уникайте ударів і дренажних решіток, які можуть спричинити аварію.
- Самокат не має фар. Тому він не підходить для використання в нічний час або в періоди, коли видимість обмежена.
- Слід завжди використовувати виріб під наглядом дорослих.
- Не дозволяйте більш ніж одній дитині кататися на самокаті одночасно.
- Не використовуйте в дощові дні чи на мокрій землі.
- Зберігайте продукт у сухому прохолодному місці, уникайте прямих сонячних променів.

До і після використання:

- Переконайтеся, що всі запірні механізми надійно заблоковано:
- Переверте висоту системи керування і переконайтеся, що гайки затягнуті і кермо та переднє колесо розташовані перпендикулярно.
- Мінімальну висоту кермової колонки потрібно зафіксувати в найнижчому положенні, переставивши патрон у найнижчий отвір.
- Переверте всі з'єднувальні елементи: гальмо, систему швидкого звільнення кермової колонки і колісні осі мають бути правильно відрегульовані і не пошкоджені (схема А).
- Також переверте знос шин.

УСТАНОВЛЕННЯ ТА ВИКОРИСТАННЯ СИДІННЯ В РЕЖИМІ велосипеда для ходіння / катання (див. стор. 2)

- GO-UP BABY LIGHTS 360° поставляється з міцною опорною рамою для кращого розподілу навантаження на сидячу дитину. Доступні 3 різні висоти сидіння: 26,5-31,5 см. Для комфортної їзди ноги дитини повинні легко торкатися підніжки та землі.
- Встановіть підніжку на палубі та під опорною планкою сидіння у правильному положенні (див. схему 1). обов'язково затягніть ручку, щоб переконатися, що підніжка надійно закріплена на місці.
- Вставте опорну раму сидіння в інтегрований трубчастий отвір в передній частині деки самоката між двома передніми колесами. Переконайтеся, що рама сидіння вставлена в правильному напрямку (див. схему 2) і переконайтеся, що пружинна кулька на передній частині з'єднувальної трубки "кляцнула" на місці, щоб надійно зафіксувати раму сидіння (див. схему 2а).
- Прикріпіть сидіння, насунувши його на опорну раму сидіння. Виберіть бажану висоту, а потім затягніть ручку, щоб переконатися, що сидіння надійно зафіксоване (див. схему 3).
- Встановіть спинку, насунувши її на задню частину сидіння, а потім затягніть гвинт, щоб зафіксувати спинку (див. схему 3а). Встановіть кошик в передній частині сидіння, переконайтеся, що він "кляцнув" на місці, щоб надійно закріпити його на сидінні (див. схему 3б).
- Увага! Не перевантажуйте кошик. Максимум 2 кг. Перевантаження кошика може призвести до небезпечного нестабільного стану.
- Попередження! Перед поїздкою прикладіть всю свою силу до сидіння, щоб перевірити, чи надійно зафіксована опора сидіння.

Режим катання верхи:

- Вставте трубку керма в задній отвір спинки. Вирівняйте підпружинені кнопки з вийлками в задній частині спинки та зафіксуйте кермо (див. схему 4). Двічі перевірте, чи підпружинена кнопка стала на місце і правильно заблокована.
- Відрегулюйте висоту ручки відповідно до батьківських уподобань (доступні 4 положення, див. схему А). Послабте швидкознімний затискач кермової колонки під час регулювання. Затягніть швидкознімний затискач, щоб закріпити кермову колонку після регулювання.
- Встановіть запатентований задній поворотний модуль під декою самоката. Переконайтеся, що ви надійно закрутили ручку і зачепили запобіжник червоного кольору, розташований на ручці (див. схему 5).
- Батьківське кермо та задній поворотний модуль можна використовувати для супроводу дітей під час використання. Дитина має поставити ноги на підніжку, а дорослий штовхає за допомогою батьківської ручки (Т-подібна планка).
- Попередження! Дорослий завжди повинен триматися за батьківську ручку, коли ноги дитини перебувають на підніжці і обидві руки розміщені на ручці сидіння, щоб дитина не впала.
- Увага! Завжди знімайте запатентований задній поворотний модуль, коли виріб не використовується в режимі їзди.

Режим бігового велосипеда:

- Зніміть трубку кермової колонки в задньому отворі сидіння, натискаючи 2 підпружинені кульки.
- GO•UP BABY LIGHTS 360° оснащений регульованим сидінням, яке можна адаптувати до зросту дитини (3 положення). Відкрутіть ручку і посуňte вгору/вниз, щоб відрегулювати висоту сидіння. Сумістіть сидіння з отворами для гвинтів у з'єднувальній трубці і затягніть ручку.
- Попередження! Перед поїздом переконайтеся, що ноги дитини можуть вільно торкатися землі в режимі сидіння.

Кермування: Дитина відштовхується ногами від підлоги, щоб їхати вперед, коли дитина сидить на сидінні. Рухайтесь обережно на початку.

Примітки.

- Завжди перевіряйте, чи надійно встановлена рама кузова на платформу, штовхаючи її вниз, вона не піднімається вільно.
- Завжди перевіряйте, чи надійно затягнута ручка сидіння.
- Щоб зняти підставку для ніг, спочатку відкрутіть ручку на деці, а потім від'єднайте раму корпусу від деки, натиснувши пружинну кнопку на передній частині деки (див. схему 8).

ЗБИРАННЯ САМОКАТА (Див. стор. 3)

- Вставте кермову колонку у вбудовану трубку в передній частині платформи самоката між двома передніми колесами.
- Переконайтеся, що пружинна кулька з обох боків нижньої частини колони "клацнула" на місці в режимі самоката.
- Після того, як рама кузова буде знята, закрийте утримувач в деці кнопкою, що знаходиться в комплекті (див. схему 10).
- Щоб звільнити Т-подібну стійку або скласти/розкласти самокат, наступите ногою на деку, натисніть на підпружинену кнопку на передній частині деки і потягніть Т-подібну стійку назад під кутом 30 градусів (див. схему 13-14).

Кермування: Кермо GO•UP BABY LIGHTS 360° інтуїтивно реагує на рухи тіла (схема В).

- Коли дитина нахилиється вправо, GO•UP BABY LIGHTS 360° повертає праворуч!
 - Коли дитина нахилиється вліво, GO•UP BABY LIGHTS 360° повертає ліворуч!
- Для найменших дітей на рівній поверхні та на прямих доріжках можна використовувати систему блокування керма GO•UP BABY LIGHTS 360° для кращої рівноваги та полегшення навчання.
- Для блокування натисніть на кнопку зверху (схема С).
 - Для розблокування натисніть на кнопку знизу (схема D).

Під час використання:

- Стоячи на самокаті, тримайтеся обома руками за ручки керма та відштовхніться однією ногою, щоб рухатися вперед. Рухайтесь обережно на початку.
- Гальмо: гальмо розташовано ззаду, за необхідності натисніть на нього, щоб сповільнитися. Натискайте на нього поступово для запобігання занесенню або втраті стійкості.
- Взуття є обов'язковим, і ми настійно рекомендуємо вам носити штани і сорочку з довгим рукавом, щоб уникнути травм у разі падіння.
- Поясніть дитині чітко, як зафіксувати самокат, перед використанням.

GO-UP BABY LIGHTS 360° поставляється зі світловим світлодіодним модулем, інтегрованим безпосередньо в кермо сидіння.

Доступні режими: (Рис. 18)

- УВІМКНЕНО: світлодіодні ліхтарі ввімкнені
- ВИМКНЕНО: світлодіодні ліхтарі вимкнені

Увімкнення світло модуля на GO-UP BABY LIGHTS 360°**(Рис. 17-18)**

- Зніміть модуль із ручки керма, повернувши його проти годинникової стрілки.
- За допомогою кнопок виберіть потрібний режим: OFF (БЕЗ ЗВУКУ) або ON (УВІМКНЕНО).
- Вставте модуль назад у кермо та поверніть його за годинниковою стрілкою, щоб зафіксувати.

Рекомендовано вимикати модуль, коли він не використовується.

Важливе повідомлення для МОДУЛЯ BABY LIGHTS 360°

- Модуль необхідно вставити в ручку керма, перш ніж давати іграшку дитині.ІЗ
- ПОПЕРЕДЖЕННЯ: Ця іграшка створєє спалахи, які можуть спричинити епілепсію у чутливих осіб.
- Цей виріб живиться від двох вбудованих літєвих батарейок CR2032.
- Ця іграшка містить батареї, які не підлягають заміні. Замініть електронний модуль, коли батарейки розрядяться.

Догляд / обслуговування:

Регулярне обслуговування - це запорука безпеки:

- **Підшипники коліс:** не їдьте через воду, мастила або пісок, оскільки це може призвести до пошкодження підшипників коліс.
- **Колеса:** колеса зношуються з часом і можуть бути пошкоджені внаслідок надмірного використання на нерівних поверхнях. Задне колесо, на якому працює гальмо, особливо піддається зносу після кількох годин гальмування. З міркувань безпеки їх слід регулярно перевіряти та змінювати за необхідності.
- **Модифікації:** оригінальний виріб у жодному разі не можна змінювати, за винятком технічного обслуговування, описаного в цій інструкції.
- **Гайки та осі:** їх також слід регулярно перевіряти. Вони можуть із часом послабнути, і їх слід затягнути. Вони можуть зношуватися й не затягуватися належним чином, і в такому випадку їх слід замінити.
- **Очищення:** Чистьте самокат м'якою тканиною і невеликою кількістю води.

Додаткова інформація

Із запитаннями та запитаними просимо звертатися до нас за адресою: contact@globber.com

ГАРАНТІЯ

Виробник гарантує відсутність у цьому виробі виробничих дефектів протягом 2 роки із моменту покупки. Ця обмежена гарантія не поширюється на нормальний знос, шини, трубки або троси, а також на будь-які пошкодження, несправності або втрати, спричинені неправильним збиранням, технічним обслуговуванням або зберіганням.

Ця обмежена гарантія буде анульована в таких випадках:

- використання в інших цілях, а не для відпочинку або пересування;
- внесення будь-яких змін у виріб;
- прокат

Виробник не несе відповідальності за випадкові чи непрямі втрати або пошкодження, спричинені прямо або побічно використанням цього виробу. Globber не пропонує розширену гарантію. Якщо ви придбали розширену гарантію, вона забезпечується магазином, у якому виріб придбано.

Збережіть для себе чек із цією інструкцією та запишіть назва продукту нижче.

.....

Запасні частини

Щоб замовити запасні частини для цього виробу, відвідайте наш веб-сайт globber.com

Navodila shranite za poznejšo uporabo.**NF-EN-71**

Opozorilo! Nositi je treba zaščitno opremo. Ni za uporabo v prometu.

Do 20 kg: Način s sedežem (Tricikel s potisno palico, tricikel)

Do 50 kg: Način uporabe – skiro

Način s sedežem: Pozor! Zaradi zmogljivosti okvirja nosilca za sedež ni primerna za otroke, starejše od 3 let. Sedež se lahko s tem izdelkom uporablja le, če starši z gumbom za zaklep, ki se nahaja na zgornji strani krmilnega sklopa, povsem zaklenejo krmiljenje. Pri nameščanju sedeža pritisnite gumb za zaklep krmiljenja, da zaklenete krmiljenje koles.

Vzemite iz škatle skiro in pripadajoče dele. Pred uporabo si pripravite vse dele in preberite navodila za uporabo. Shranite embalažo do konca sestavljanja.

Splošna navodila

Igračo naj sestavi odgovorna odrasla oseba. Pred uporabo se prepričajte, da je igrača primerno sestavljena. Preden igračo predate otroku, odstranite vse dele, ki niso potrebni za igro. Igračo je treba uporabljati previdno, saj se je treba izogibati padcem ali trčenju, med katerim se lahko poškoduje uporabnik ali tretja oseba.

Obvezna uporaba zaščitne opreme, vključno s čelado, čevlji ter ščitniki za kolena, komolce in zapestja. Naučite otoka, kako varno in previdno uporabljati igračo.

Navodila:

- Skiro je lahko nevaren in lahko povzroči prometno nesrečo na javnih cestah. Ne uporabljajte na javnih cestah. Priporočamo uporabo na ravni in čisti površini brez peska in masti. Izogibajte se nepravilnim delom in rešetkam odtočnih kanalov, saj lahko pride do nesreče.
- Skiro nima vgrajenih žarometov ali luči, zato ni primeren za uporabo ponoči ali v času omejene vidljivosti.
- Obvezna uporaba pod nadzorom odrasle osebe.
- Naenkrat naj skiro uporablja le en otrok.
- Ne uporabljajte v dežju ali na mokrih tleh.
- Izdelek shranjujte na hladnem in suhem mestu, čim bolj zaščiteno pred neposredno sončno svetlobo.

Pred in po uporabi:

- Prepričajte se, da so vsi zaklepni mehanizmi vklopljeni.
- Preverite višino krmilnega sklopa in se prepričajte, da so vijaki priviti ter da so ročke in srednje kolo pravokotno poravnani.
- Najnižja višina krmila mora biti zaklenjena na najnižjem položaju tako, da je zatič v najnižji reži.
- Preverite vse povezovalne elemente: zavore, sistem za hitro sprostitvev krmilne gredi in osi koles morajo biti primerno nastavljeni in nepoškodovani. (Glejte sliko A)
- Preverite tudi obrabo gum.

NAMESTITEV IN UPORABA SEDEŽA poganjalček/tricikel (glejte stran 2)

- GO•UP BABY LIGHTS 360° je opremljen z robustnim podpornim okvirjem sedeža, ki bolje porazdeli obremenitev sedečega otroka. Na voljo so tri različne višine sedeža: 26,5-31,5 cm. Za udobno vožnjo se morajo otrokova stopala zlahka dotikati naslona za noge in tal.
- Podstavek za noge postavite na palubo in pod podporno palico sedeža v pravi položaj (glejte diagram 1). Prepričajte se, da ste zategnili gumb in se tako prepričali, da je naslon za noge varno nameščen.
- Podporni okvir sedeža vstavite v luknjo za integrirano cev na sprednji strani krova skuterja med obema sprednjima kolesoma. Prepričajte se, da ste podporni okvir sedeža vstavili v pravilni smeri ((glejte diagram 2) in zagotovite, da vzmetna kroglica na sprednji strani priključne cevi "zaskoči" na svoje mesto, da se okvir sedeža varno pritrdi (glejte diagram 2a).
- Sedež pritrdite tako, da ga potisnete na podporni okvir sedeža. Izberite želeno višino, nato pa zategnite gumb in se prepričajte, da je sedež varno nameščen (glejte diagram 3).
- Naslonjalo namestite tako, da ga potisnete na zadnji del sedeža, nato pa zategnite vijak, da se naslonjalo pritrdi (glejte diagram 3a). Namestite košaro na sprednji del sedeža in se prepričajte, da se "zaskoči", da se varno pritrdi na sedež (glejte diagram 3b).
- Opozorilo! Košare ne preobremenite. Največ 2 kg. Preobremenitev košare lahko povzroči nevarno nestabilno stanje.
- Opozorilo! Pred vožnjo z vso močjo pritisnite na sedež in preverite, ali je nosilna palica sedeža varno pritrjena na mestu.

Način vožnje:

- Vstavite cev za krmilo v zadnjo odprtino naslonjala. Vzmetne gumbе poravnajte z zareзами na zadnji strani naslonjala in zaklenite krmilo (glejte diagram 4). Dvakrat preverite, da je vzmetni gumb ustrezno nameščen.
- Prilagodite višino ročaja glede na višino odrasle osebe (na voljo so 4 položaji, glejte sliko A). Med nameščanjem zrahljajte sponko za hitro odklepanje na ročaju T-droga. Po nameščanju zatesnite sponko za hitro odklepanje, da zavarujete T-drog.
- Pod palubo skuterja namestite patentirani modul za obračanje zadaj. Prepričajte se, da ste dobro zategnili gumb in vključili varnostno ključavnico v rdeči barvi, ki se nahaja na gumbu (glejte diagram 5).
- Starševsko krmilo in modul za obračanje zadaj se lahko uporabljata za spremljanje otrok med uporabo. Otrok naj položi stopali na oporo za stopala, odrasla oseba pa naj skiro potiska za ročaj (T-drog).
- Opozorilo! Odrasli mora vedno držati ročaj za vodenje, kadar ima otrok obe stopali na oporah za stopala ter obe roki na krmilu sedeža, da prepreči padec otroka.
- Opozorilo! Poskrbite, da patentirani zadnji obračalni modul vedno odstranite, kadar izdelka ne uporabljate v načinu vožnje.

Način poganjalca:

- Cev ročaja odstranite iz zadnje odprtine na podpornem ogrodju sedeža, tako da pritisnete 2 vzmetni kroglici.
- Skiro GO+UP BABY LIGHTS 360° je opremljen s prilagodljivim sedežem, ki ga lahko prilagodite otrokovi višini (3 položaja). Odvijte gumb, da sedež potisnete navzgor/navzdol glede na višino otroka. Poravnajte sedež z odprtinami za vijake na priključni cevi in znova privijte gumb.
- Opozorilo! Prepričajte se, da se otrokova stopala prosto dotikajo tal, preden začne z vožnjo.

Krmiljenje: Otrok skiro poganja s stopali, medtem ko sedi na sedežu. Začne naj zelo previdno.

Opombe:

- Vedno preverite, da je okvirja karoserije varno vstavljena v zgornji del tako, da ga potisnete navzdol in ne dvignete.
- Vedno preverite, da je gumb sedeža ustrezno pritrjen.
- Če želite odstraniti podstavek za noge, najprej odvijte gumb na krovu, nato pa s pritiskom na vzmetni gumb na sprednji strani krova sprostite okvir telesa s krova (glejte sliko 8). Ko je naslon za noge odstranjen, luknjo v krovu pokrijte z gumbom v embalaži.

SESTAVLJANJE SKIROJA (glejte stran 3)

- Vstavite T-drog v integrirano cev na sprednji strani stojne površine skiroja med dvema prednjima kolesoma.
- Prepričajte se, da vzmetna kroglica na obeh straneh spodnjega dela stebrička "klikne" na svoje mesto za način skuterja.
- Ko je okvir nadgradnje odstranjen, pokrijte držalo v krovu z gumbom v embalaži (glejte diagram 10).
- Za sprostitev stebrička T ali zložitev/razložitev skuterja z nogo stopite na palubo, pritisnite vzmetni gumb na sprednji strani palube in potegnite stebriček T nazaj pod kotom 30 stopinj (ver diagrama 13-14).

Krmiljenje: GO+UP BABY LIGHTS 360° ECOLOGIC-vo krmiljenje se intuitivno odziva na gibanje telesa (risba B).

- Ko se otrok nagne na desno, se tudi GO+UP BABY LIGHTS 360° obrne na desno!
- Ko se otrok nagne na levo, se tudi GO+UP BABY LIGHTS 360° obrne na levo!

GO+UP BABY LIGHTS 360° ima za najmlajše otroke pri vožnji naravnost in po ravnem zaklepni sistem za krmiljenje, ki omogoča boljše ravnotežje in olajša učenje.

- Za vklop mehanizma pritisnite zgornji gumb (risba C)
- Za sprostitev mehanizma pritisnite spodnji rdeči gumb (risba D)

Med uporabo:

- Otrok stoji na skiroju z obema rokama na krmilu in se z eno nogo potiska naprej. Otrok naj se na začetku pomika počasi in previdno.
- Zaviranje: zavora se nahaja na zadnjem delu. Ko otrok pritisne na zavoro, se skiro upočasni. S postopnim pritiskanjem na zavoro se lahko izogne zdrsni ali izgubi stabilnosti.
- Čevlji so obvezni, priporočamo pa tudi uporabo dolgih hlač in majic z dolgimi rokavi, da se zmanjša možnost poškodb v primeru padca.
- Otroku pred uporabo jasno razložite, kako zakleniti skiro.

GO-UP BABY LIGHTS 360° je opremljen s svetlobnim modulom LED, ki je neposredno vgrajen v krmilo sedeža.

Načini delovanja so: (slika 18)

VKLOP: Lučke LED so aktivirane.

IZKLOP: Lučke LED so onemogočene.

Vključitev svetlobnega modula na GO-UP BABY LIGHTS 360° (slika 17-18)

- Modul odstranite iz krmila sedeža z obratom v nasprotni smeri urinirnih kazalcev.
- Z uporabo gumba izberite želeni način delovanja (OFF ali ON).
- Modul vstavite nazaj v krmilo sedeža in ga za zaklep obrnite v smeri urinirnih kazalcev.

Priporočljivo je, da modul IZKLJUČITE, ko ga ne uporabljate.

Pomembno opozorilo za MODUL BABY LIGHTS 360°

- Modul vstavite v krmilo sedeža še preden igračo izročite otroku.
- **OPOZORILO:** Ta igrača proizvajala bliske in lahko pri občutljivih posameznikih sproži epilepsijo.
- Ta izdelek se napaja z dvema vgrajenima litijevima baterijama CR2032.
- Ta igrača vsebuje baterije, ki jih ni mogoče zamenjati. Elektronski modul zamenjajte, ko se baterije izpraznijo.

Skrb/vzdrževanje:

Redno vzdrževanje je nujno za varnost:

- **Kolesni ležaji:** izogibajte se vožnji po vodi, olju ali pesku, saj lahko to poškoduje kolesne ležaje.
- **Kolesa:** kolesa se sčasoma obrabijo in se lahko pri uporabi na grobih površinah poškodujejo. Zadnje kolo, kjer se nahaja zavora, je po nekaj urah zaviranja še bolj obrabljeno. Zaradi varnosti kolesa redno pregledujte in po potrebi zamenjajte.
- **Spremembe:** originalnega izdelka pod nobenimi pogoji ne spreminjajte, z izjemo sprememb v okviru vzdrževanja, ki so omenjene v teh navodilih.
- **Maticе in osi:** tudi te je treba redno pregledovati. Sčasoma se lahko zrahljajo, zato jih je treba ponovno priviti. Lahko se tudi obrabijo, zaradi česar jih ni mogoče dobro priviti, zato jih je treba zamenjati.
- **Čiščenje:** Skiro čistite z mehko krpo in malo vode.

Dodatne informacije

Če imate kakršna koli vprašanja, nam pišite na: contact@globber.com

JAMSTVO

Proizvajalec jamči, da bo izdelek brez proizvodnih napak za obdobje 2 leti od datuma nakupa. To omejeno jamstvo ne pokriva normalne obrabe, gum, cevi ali kablov in ne krije kakršnih koli poškodb, napak ali izgub, do katerih pride zaradi nepravilnega sestavljanja, vzdrževanja ali shranjevanja.

To omejeno jamstvo je neveljavno, če se izdelek kadar koli

- uporablja na drugačen način, kot za rekreacijo ali prevoz;
- modificira na kakršen koli način;
- izposoja.

Proizvajalec ne prevzema odgovornosti za naključno ali posledično izgubo ali škodo, ki neposredno ali posredno izhaja iz uporabe tega izdelka.

Globber ne nudi nobenega podaljšanega jamstva. Če ste kupili podaljšano jamstvo, ga mora izpolnjevati trgovina, kjer ste jo kupili.

Za svojo referenco shranite originalno potrdilo o nakupu skupaj s temi navodili za uporabo in spodaj zabeležite ime izdelka.

.....

Rezervni deli

Za naročilo rezervnih delov za ta izdelek obiščite stran globber.com

Saglabājiet instrukciju turpmākai lietošanai.**NF-EN-71**

Brīdinājums! Jālieto aizsargaprīkojums. Neizmantot satiksmē. maksimālais svars 20 kg: Braukšana ar sēdekli (Braukšana ar stumšanas rokturi, braukšana sēdus stāvoklī)

maksimālais svars 50 kg: Braukšana stāvus stāvoklī

Braukšana ar sēdekli. Brīdinājums! Sēdekļa konstrukcijas kronšteina ir ierobežota izturība — tas nav paredzēts bērniem, kuri ir vecāki par 36 mēnešiem. Sēdekli var izmantot kopā ar šo produktu tikai tad, ja vecāki ir pilnībā nobloķējuši stūri, izmantojot bloķēšanas pogu, kas atrodas stūres augšējā pusē. Lai nobloķētu riteņu vadības mehānismu, kad ir uzstādīts sēdeklis, nospiediet bloķēšanas pogu.

Izņemiet no iepakojuma kārbas skrejriteni un visas daļas. Izlieciet visas daļas un pirms lietošanas izlasiet montāžas instrukciju. Saglabājiet iepakojuma kārbu līdz montāžas beigām.

Vispārīgie norādījumi

Šo rotālietu samontē par bērnu atbildīgais pieaugušais. Pirms lietošanas pārbaudiet, vai rotālieta ir pareizi samontēta. Pirms dodat rotālietu bērnam, nolieciet malā visas detaļas, kas nav nepieciešamas bērna rotāļam. Lietot skrejriteni ar piesardzību — lai izvairītos no kritieniem vai sadursmēm, kas var radīt traumas lietotājam vai trešajām personām, ir nepieciešamas labas iemaņas.

Lietot kopā ar piemērotiem aizsardzības līdzekļiem, tai skaitā ķiveri, apaviem, elkoņa, plauksšu un ceļgalu aizsargiem. Iemāciet bērnam, kā braukt ar skrejriteni droši un atbildīgi.

Norādes:

- ja ar skrejriteni pārvietojas pa koplietošanas ceļiem, tas var radīt bīstamas situācijas un izraisīt satiksmes negadījumus. Nelietot pa koplietošanas ceļiem. Skrejritenis vislabāk ir piemērots braukšanai pa līdzenu un tīru virsmu, uz kuras nav grants un taukvielu. Izvairīties no triecieniem un nebraukāt pāri kanalizācijas restēm, jo tas var izraisīt nelaimes gadījumu;
- skrejritenis nav aprīkots ar lukturiem vai gaismām. Tāpēc tas nav piemērots lietošanai naktī vai dienas laikā, kad redzamība ir ierobežota;
- lietot tikai pieaugušo uzraudzībā;
- neļaut ar skrejriteni vienlaicīgi pārvietoties vairāk nekā vienam bērnam.
- Nebraukāt ar skrejriteni lietainā laikā vai pa slapju zemes virsmu.
- Uzglabāt produktu vēsā, sausā vietā, sargāt no tiešiem saules stariem.

Pirms un pēc lietošanas:

- pārbaudiet, vai ir droši saslēgti visi bloķēšanas mehānismi;
- pārbaudiet stūres sistēmas augstumu un apskatiet, vai ir pievilkti uzgriežņi un stūre un priekšējais ritenis atrodas perpendikulārā;
- mazāko T veida stieņa augstumu nofiksē zemākajā pozīcijā, pārvietojot lodīti pašā apakšējā gropē;
- pārbaudiet visus savienojuma elementus: bremzēm, stūres statņa ātrās atbrīvošanas sistēmai un riteņu asīm jābūt pareizi noregulētām un tās nedrīkst būt bojātas (Skatīt A attēlu).
- pārbaudiet arī riepu nodilumu.

SĒDEKĻA UZSTĀDĪŠANA UN IZMANTOŠANA pastaigu skrejritenim ar sēzamo daļu (skatīt 2. lpp.)

- GO•UP BABY LIGHTS 360° ir aprīkots ar izturīgu sēdekļa atbalsta rāmi, lai labāk sadalītu sēdoša bērna slodzi. Pieejami 3 dažādi sēdekļa augstumi: 26,5-31,5 cm. Lai braukšana būtu ērta, bērna kājām ir viegli jāsasaskaras ar kāju balstu un zemi.
- Novietojiet kāju balstu uz klāja un zem sēdekļa atbalsta stieņa pareizā pozīcijā (skatīt 1. diagrammu). Pārliecinieties, vai kājas balsts ir droši ievietots, pievelkot rokturi.
- Ievietojiet sēdekļa atbalsta rāmi integrētajā caurulītē, kas atrodas skrejriteņa klāja priekšpusē starp abiem priekšējiem riteņiem. Pārliecinieties, ka sēdekļa atbalsta rāmis ir ievietots pareizajā virzienā ((skatīt 2. diagrammu), un pārliecinieties, ka savienojuma caurules priekšpusē esošā atsperes bumbiņa "aizliecas", lai droši noturētu sēdekļa rāmi (skatīt 2.a diagrammu).
- Piestipriniet sēdekli, bīdot to uz sēdekļa atbalsta rāmja. Izvēlieties vēlamo augstumu, pēc tam pievelciet kloci, lai pārliecinātos, ka sēdeklis ir stingri nostiprināts (skatīt 3. diagrammu).
- Uzstādiat atzveltni, bīdot to sēdekļa aizmugurē, un pēc tam pievilciet skrūvi, lai nostiprinātu atzveltni (sk. 3.a diagrammu). Uzstādiat grozu sēdekļa priekšpusē, pārliecinieties, ka tas "aizķeras" savā vietā, lai droši piestiprinātos pie sēdekļa (sk. 3.b diagrammu).
- Uzmani! Nepārslogojiet grozu. Maksimāli 2 kg. Pārslodzes dēļ grozs var kļūt bīstami nestabils.
- Brīdinājums! Pirms braukšanas pielietojiet visu savu spēku uz sēdekļa, lai pārliecinātos, vai sēdekļa balsta stenis ir droši fiksēts vietā.

Braukšanas režīms:

- Ievietojiet stūres cauruli atzveltnes aizmugurējā atverē. Saskaņojiet atspere pogas ar aizmugurējā atzveltnes daļā esošajām izgriezumiem un nofiksējiet stūri (sk. 4. diagrammu). Vēlreiz pārbaudiet, vai ir redzama un ir pareizi nobloķēta atspertipa poga.
- Noregulējiet stumjamā roktura augstumu atbilstoši vecāka augumam (neregulējams 4 pozīcijās , skatīt A attēlu). Noregulējot T veida stieņa rokturi, atskrūvējiet tā atriņģa atbrīvošanas skavu. Lai pēc noregulēšanas nostiprinātu T veida stieņa rokturi, pievelciet atriņģa atbrīvošanas skavu.
- Uzstādiet patentēto aizmugurējo pagrieziena moduli zem motorollera klāja. Pārīcinieties, ka esat droši pievilcis rokturi un ieslēdzis drošības slēdzeni, kas sarkanā krāsā atrodas uz roktura (sk. 5. diagrammu).
- Lietošanas laikā var izmantot vecāku stūri un aizmugurējo pagrieziena moduli, lai pavadītu bērnu. Uzlieciet uz balsta bērna kājas, un stumiet (stumj pieaugušais) skrejriteņa ar stumjamo rokturi (T veida stieņa rokturi).
- Brīdinājums! Kad bērna pēdas ir novietotas uz kāju balsta un abas rokas atrodas uz sēdekļa stūres, tad, lai bērns neapģāztos, pieaugušajam vienmēr ir jāpietur vecākiem paredzētais stūres stienis.
- Brīdinājums! Pārīcinieties, ka patentētais aizmugurējais pagrieziena modulis vienmēr ir noņemts, ja izstrādājums netiek lietots braukšanas režīmā.

Pastaigas režīms:

- Izņemiet stūres cauruli no sēdekļa atbalsta stieņa montāžas cauruma aizmugurējās daļas, piespiežot 2 atspereveida lodītes.
- GO•UP BABY LIGHTS 360° modelis ir aprīkots ar regulējamu sēdekli, ko var pielāgot atbilstoši bērna augumam (3 pozīcijās). Lai noregulētu sēdekļa augstumu, atskrūvējiet pogu un pabīdīet uz augšu/uz leju. Salāgojiet sēdekli aug skrvju caurumiem sēdekļa atbalsta rāmi un pieskrūvējiet pogu.
- Brīdinājums! Pirms braukšanas pārīcinieties, vai, atrodoties braukšanas režīmā ar sēdekli, bērna kājas var brīvi pieskarties zemei.

Stūrēšana: bērns pārvietojas ar skrejriteņi, sēžot uz sēdekļa, ar kājām atsperties pret zemi un stumjot sevi uz priekšu. Raugiet, lai bērns uzsaūtu pārvietošanas piesardzīgi.

Piezīmes!

- Vienmēr pārbaudiet, vai uzstādāmā–virsbūves rāmis ir stingri ievietota platformā, piespiežot uz leju un nepaceļot uz augšu.
- Vienmēr pārbaudiet, vai ir stingri pievilkti sēdekļa poga.
- Lai noņemtu kāju balstu, vispirms atskrūvējiet kloķi uz klāja, pēc tam atvienojiet korpusa rāmi no klāja, nospiežot atsperes pogu klāja priekšpusē (skatīt 8. attēlu). Kad kāju balsts ir noņemts, nosedziet atveri klājā ar iepakojumā esošo pogu.

SKREJRITENĀ MONTĀŽA (skatīt 3. lpp.)

- Ievietojiet T veida stieni iestrādātajā caurules caurumā, kas atrodas skrejriteņa platformas priekšpusē starp abiem priekšējiem riteņiem.
- Pārīcinieties, ka atspere lodīte abās kolonnas apakšējās daļās pusēs "klikšķina" skrejriteņa režīmā.
- Kad virsbūves rāmis ir noņemts, nosedziet turētāju klājā ar pogu iepakojumā (sk. 10. diagrammu).
- Lai atbrīvotu T-veida statni vai salocītu/atbloķētu skrejritulīti, ar kāju uzķepīet uz klāja, nospiediet atsperes pogu klāja priekšpusē un velciet T-veida statnes kolonnu atpakaļ 30 grādu leņķī (ver 13.-14. diagramma).

Stūrēšana: GO•UP BABY LIGHTS 360° stūre intuitīvi reaģē uz ķermeņa kustību (B attēls):

- bērnam saliecoties slīpumā uz labo pusi, GO•UP BABY LIGHTS 360° pagriežas pa labi;
- bērnam saliecoties slīpumā uz kreiso pusi, GO•UP BABY LIGHTS 360° pagriežas pa kreisi.

Mazajiem bērniem, pārvietojoties pa līdzenām virsmām taisnā līnijā, GO•UP BABY LIGHTS 360° modelis ir aprīkots ar stūres bloķēšanas sistēmu, kas nodrošina labāku balansu un atvieglo mācīšanos braukt ar skrejriteņi.

- lai nobloķētu, pavelciet pogu uz augšu (skatīt C attēlu);
- lai atbloķētu, pavelciet pogu uz leju (skatīt D attēlu).

Lietošanas laikā:

- Stāviet uz skrejriteņa un abām rokām atrodoties uz rokturiem, atsperties ar vienu pēdu, lai virzītos uz priekšu. Uzsākt braukšanu piesardzīgi!
- Bremzēšana: bremzes atrodas aizmugurē; nepieciešamības gadījumā nospieš tās, lai palēninātu pārvietošanās ātrumu. Spieš pakāpeniski, lai novērstu slīdēšanu.
- Obligāti jāvelk apavi; stingrs ieteikums ir valkāt bikses un kreklīņus ar garajām piedurknēm, lai izvairītos no traumām kritiena laikā.
- Kārtīgi pirms lietošanas izskaidrojiet bērnam, kā nobloķēt skrejriteni.

GO-UP BABY LIGHTS 360° ir aprīkots ar gaismas LED moduli, kas integrēts tieši sēdekļa stūrītī.**Režīmi ir šādi: (18. attēls)**

ON (ieslēgts): aktivizēts LED apgaismojums

OFF (izslēgts): deaktivizēts LED apgaismojums

GO-UP BABY LIGHTS 360° apgaismojuma moduļa aktivizēšana: (17.-18. attēls)

- Izņemiet moduli no stūres, pagriežot to pretējai pulksteņrādītāja kustības virzienam.
- Ar pogas palīdzību atlasiet nepieciešamo režīmu (OFF vai ON).
- Ielieciet moduli atpakaļ stūrē un pagrieziet pulksteņrādītāja kustības virzienā, lai to nobloķētu.

Kad modelis netiek izmantots, ieteicams to **IZSLĒGT**.**Svarīgs paziņojums par BABY LIGHTS 360° MODULI**

- Pirms rotālieta tiek nodota bērnam, modulim jābūt ievietotam atpakaļ stūrē.
- **BRĪDINĀJUMS!** Šī rotālieta rada ātri mirgojošas gaismas, kas kas sensibilizētām personām var izraisīt epilepsiju.
- Šo izstrādājumu darbina divas iebūvētas CR2032 litija baterijas.
- Šajā rotālietā ir baterijas, kas nav nomaināmas. Nomainiet elektronisko moduli, kad baterijas ir izsmeltas.

Kopšana / apkope:

Drošības pamatā ir regulāra apkopes veikšana.

- **Riteņu gultni:** nebraukāt pa ūdeni, eļļām vai smiltīm, jo tas var sabojāt riteņu gultnus.
- **Riteņi:** riteņi ar laiku nodilst un var sabojāties, ja ar tiem bieži pārvietojas pa raupjām virsmām. Aizmugurējais riteņis, uz kura uzstādītas bremzes, var nodilt īpaši pēc vairāku stundu bremzēšanas. Drošības labad regulāri pārbaudiet riteņus un, ja nepieciešams, nomainiet tos.
- **Pārveidošana:** oriģinālo produktu nekādā veidā nedrīkst pārveidot, izņemt ar apkopi saistītos gadījumos, kas norādīti šajā instrukcijā.
- **Uzgrīzņi un asis:** arī tie ir regulāri jāpārbauda. Laika gaitā tie var atskrūvēties un, ja tas tā noticis, tos ir stingrāk jāpievelk. Tie var nodilt un atskrūvēties, un tādā gadījumā tie ir jānomaina.
- **Tīrīšana:** tīriet skrejriteni ar mīkstu drānu un nelielu daudzumu ūdens.

Papildu informācijaJa vēlaties saņemt papildu informāciju, kā arī jautājumu gadījumā, lūdzu, sazinieties ar mums: contact@globber.com

GARANTĪJA

Ražotājs garantē, ka 2 gadi no šī produkta iegādes brīža tam nav ražošanas defektu. Šī ierobežotā garantija neattiecas uz normālu nolietojumu un nodilumu, nepām, caurulēm vai kabeļiem, kā arī uz jebkādiem bojājumiem, atteicēm vai zaudējumiem, kas ir radušies, produktu nepareizi saliekot, apkopjot vai uzglabājot.

Šī ierobežotā garantija tiek anulēta, ja produkts jebkad:

- tiek izmantots jebkādā citā veidā, kas nav atpūtas nolūks vai pārvietošanās;
- tiek pakļauts jebkāda veida modifikācijām;
- tiek izīrēts.

Ražotājs nav atbildīgs par nejausiem vai izrietošiem zaudējumiem vai bojājumiem, kas ir radušies šī produkta tiešas vai netiešas izmantošanas rezultātā.

Globber nepiedāvā paplašināto garantiju. Ja esat iegādājies paplašināto garantiju, par tās ievērošanu ir atbildīgs uzņēmums, kurā to esat iegādājies.

Glābājiet oriģinālos pirkumu apliecināšos dokumentus kopā ar šo rokasgrāmatu un ierakstiet produkta nosaukums:

Rezerves daļas

Lai pasūtītu rezerves daļas, lūdzu, apmeklējiet mūsu mājas lapu globber.com

Pasilikite šią instrukciją, nes jos gali prireikti ateityje.

NF-EN-71

Įspėjimas! Būtina naudoti saugos priemones. Nenaudoti eismo vietose.
Iki 20 kg: variantas su sėdyne (Stumiamosios kėdutės ir sėdimasis modelis)
Iki 50 kg: paspirtuko modelis

Variantas su sėdyne: Įspėjimas! Negalima naudoti vyresniems nei 36 mėnesių amžiaus vaikams, nes sėdynės rėmo tvirtumas ribotas. Sėdynę ant gaminio

galimo naudoti tik atjungus vairavimo funkciją, paspaudžiant fiksavimo mygtuką vairo stovo viršuje. Kai norite sumontuoti sėdynę, paspauskite fiksavimo mygtuką, kad ratai nesisukinėtų.

Išimkite iš dėžės paspirtuką ir visas jo dalis. Prieš naudodami išsidėstykite visas dalis ir perskaitykite surinkimo instrukciją. Neišmeskite pakuotės, kol neužbaigėte surinkti.

Bendrieji nurodymai

Šį žaislą turi atsakingai surinkti suaugęs asmuo. Prieš naudodami patikrinkite, ar žaislas tinkamai surinktas. Prieš atiduodami šį žaislą savo vaikui, nuimkite visas nereikalingas dalis. Žaislą reikia naudoti atsargiai, nes reikia įgūdžių, norint neparkirsti ar neatsitrenkti ir nesusižaloti pačiam ar nesužaloti trečiųjų asmenų.

Naudoti užsidėjus tinkamas apsaugines priemones, įskaitant šalną, batus ir alkūnių, riešų bei kelių apsaugas. Pamokykite vaiką, kaip saugiai ir atsakingai naudoti žaislą.

Nurodymai:

- Paspirtukas gali būti pavojingas ir, naudojant viešuosiuose keliuose, galima sukelti avariją. Nenaudokite viešuosiuose keliuose. Geriausia naudoti ant lygių ir švarių paviršių be žvyro ir tepalų. Venkite važinėti nelygiais paviršiais ar ten, kur įrengtos vandens surinkimo grotelės, nes galite nukristi.
- Paspirtuke nėra jokių priekinių žibintų ar apšvietimo įtaisų. Dėl to jis nėra skirtas naudoti naktį ar riboto matomumo sąlygomis.
- Visada naudoti tik prižiūrint suaugusiems.
- Vienu metu paspirtuku gali važiuoti ne daugiau kaip vienas vaikas.
- Nenaudoti drėgnomis dienomis ar ant šlapio paviršiaus.
- Produktą laikykite vėsioje ir sausoje vietoje, saugokite nuo tiesioginių saulės spindulių.

Prieš ir po naudojimo:

- Visi fiksavimo mechanizmai turi būti tinkamai užfiksuoti.
- Patikrinkite vairavimo sistemos aukštį, ar priveržtos visos veržlės ir ar rankenos statmenos priekiniam ratui.
- Minimalus „T“ stovo aukštis yra užfiksuojamas jį apatinėje angoje.
- Patikrinkite visas jungtis: stabdžiai, vairavimo stovo greitojo atkabinimo sistema ir ratų ašys turi būti tinkamai sureguliuotos ir nepažeistos (žr. A schema).
- Taip pat patikrinkite padangų nulidimą.

Stumiamo ir sėdimo paspirtuko modelių SĖDYNĖS MONTAVIMAS IR NAUDOJIMAS (žr. 2 puslapi)

- GO•UP BABY LIGHTS 360° turi tvirtą sėdynės atraminį rėmą, kuris geriau paskirsto sėdinčio vaiko apkrovą. Galimi 3 skirtingi sėdynės aukščiai: 26,5-31,5 cm. Kad važiuoti būtų patogiau, vaiko pėdos turi lengvai liesti kojų atramą ir žemę.
- Padėkite kojų atramą ant denio ir po sėdynės atramine juosta tinkamoje padėtyje (žr. 1 schema). Būtinai priveržkite rankenėlę, kad įsitikintumėte, jog kojos atrama tvirtai pritvirtinta.
- Įstatykite sėdynės atramos rėmą į integruoto vamzdžio angą paspirtuko denio priekyje tarp dviejų priekinių ratų. Įsitikinkite, kad sėdynės atraminis rėmas įdėtas tinkama kryptimi (žr. 2 schema), ir įsitikinkite, kad jungiamojo vamzdžio priekyje esantis spyruoklinis rutuliukas "užsifiksuoja", kad saugiai laikytų sėdynės rėmą (žr. 2a schema).
- Pritvirtinkite sėdyne, stumdami ją prie sėdynės atraminio rėmo. Pasirinkite pageidaujama aukštį, tada priveržkite rankenėlę, kad įsitikintumėte, jog sėdyne tvirtai laikosi (žr. 3 schema).
- Sumontuokite atlošą, stumdami jį sėdynės gale, tada priveržkite varžtą, kad atlošas būtų pritvirtintas (žr. 3a schema). Sumontuokite krepšį sėdynės priekyje, įsitikinkite, kad jis "užsifiksuoja", kad saugiai laikytųsi prie sėdynės (žr. 3b schema).
- Įspėjimas! Neperkraukite krepšelio. Ne daugiau kaip 2 kg. Perkrovus krepšį, gali atsirasti pavojinga nestabili būklė.
- Įspėjimas! Prieš pradėdami važiuoti, iš visų jėgų spauskite sėdyne, kad patikrintumėte, ar sėdynės atraminis strypas yra saugiai užfiksuotas vietoje.

Važiavimo atsisėdus modelis:

- Įkiškite vairo vamzdelį į atlošo galinę angą. Sulygiuokite spyruoklinius mygtukus su atlošo gale esančiomis įpjovomis ir užfiksuokite vairą (žr. 4 schema). Dar kartą patikrinkite, ar spyruoklinis fiksatorius tinkamai įsistatė ir užsifiksavo.
- Rankenos aukštį tėvai nustato savo nuožūra (galimos 4 padėtys, žr. A schema). Reguluodami atlaisvinkite „T“ formos rankenos greitojo atkabinimo sąvaržą. Baigę reguliuoti priveržkite „T“ formos rankenos greitojo atkabinimo sąvaržą.
- Įstatykite patentuotą galinio posūkio modulį po paspirtuko deniu. Įsitikinkite, kad tvirtai priveržtė rankenėlę ir įjungtė ant rankenėlės esančią raudoną spalvos apsauginį užraktą (žr. 5 schema).
- Naudojant tėvų vairą ir galinį posūkio modulį galima lydėti vaikus. Vaikas turi remtis kojomis į pakojus, kad suaugęs asmuo galėtų stumti paspirtuką, laikydami už tėvams skirtos rankenos („T“ formos rankena).
- Įspėjimas! Kad vaikas nenukristų, suaugęs asmuo visada turi laikyti tėvų rankeną, kai vaikas kojas padėjęs ant kojų atramos, o rankomis laikosi už sėdynės rankenų.
- Įspėjimas! Įsitikinkite, kad visada nuimate patentuotą galinio posūkio modulį, kai gaminyš nenaudojamas važiavimo režimu.

Stumiamas modelis:

- Ištraukite rankenos vamzdelį iš sėdynės galinėje dalyje esančio angos paspaudę 2 spyruoklinius fiksatorius.
- GO-UP BABY LIGHTS 360° pateikiamas su reguliuojama sėdyne, kurią galima pritaikyti pagal vaiko ūgį (3 padėtys). Atsukite rankenėlę sėdynę kelkite aukštyn arba nuleiskite žemyn, kad nustatytumėte reikiamą aukštį. Sulyginkite su varžtų skylėmis sėdynės jungiamajame vamzdyje ir priveržkite rankenėlę.
- Įspėjimas! Prieš pradėdami važiuoti įsitikinkite, kad sėdimoji padėtyje vaikas lengvai kojomis pasiekia žemę.

Važiavimas: kad judėtų į priekį, vaikas turi sėdėti ant sėdynės ir atsipirti nuo žemės kojomis. Pajudėdamas iš vietos vaikas pradžioje turi būti atsargus.

Pastabos.

- Visada paspausdami žemyn patikrinkite, ar kėbulo rėmą tvirtai įstatytas į rėmą. Jis neturi laisvai pasikelti.
- Visada patikrinkite, ar tvirtai priveržta sėdynės rankenėlė.
- Norėdami nuimti kojų atramą, pirmiausia atsukite denio rankenėlę, tada atlaisvinkite kėbulo rėmą nuo denio paspausdami denio priekyje esančią spyruoklinį mygtuką (žr. 8 schema). Nuėmę kojų atramą, denio skylę uždenkite pakuotėje esančiu mygtuku.

PASPIRTUKO SURINKIMAS (žr. 3 puslapį)

- „T“ formos rankenos vamzdelį įstatykite į paspirtuko rėmą tarp dviejų priekinių ratų esančią integruotą angą vamzdeliui.
- Įsitikinkite, kad spyruoklinis rutuliukas, esantis abiejose kolonėlės apačiose pusėse, „spragtelėjo“ į vietą paspirtuko režimui.
- Nuėmę kėbulo rėmą, denio laikiklį uždenkite pakuotėje esančiu mygtuku (žr. 10 schema).
- Norėdami atlaisvinti T formos strypą arba sulankstyti / išskleisti paspirtuką, užkelkite koją ant denio, paspauskite denio priekyje esančią spyruoklinį mygtuką ir patraukite T formos strypo kolonėlę atgal 30 laipsnių kampų (žr. 13-14 diagramas).

Vairavimas: GO-UP BABY LIGHTS 360° paspirtukas intuityviai reaguoja į kūno judesius (B paveikslas):

- Kai vaikas lenkiasi į dešinę pusę, GO-UP BABY LIGHTS 360° taip pat sukasi į dešinę!
- Kai vaikas lenkiasi į kairę pusę, GO-UP BABY LIGHTS 360° taip pat sukasi į kairę!

Kad mažesni vaikai geriau išlaikytų pusiausvyrą ir lengviau išmokyti valdyti paspirtuką (važiuodami lygiu paviršiumi tiesia linija), GO-UP BABY LIGHTS 360° įrengta vairavimo blokavimo sistema.

- Jei vairą norite užblokuoti, paspauskite viršutinį mygtuką (C paveikslas).
- Jei vairą norite atlaisvinti, paspauskite apatinį raudoną mygtuką (D paveikslas).

Naudojimas:

- Stovėdami ant paspirtuko ir abiem rankomis laikydamiesi už rankenų, atsisipirkite viena koja nuo žemės, kad judėtumėte pirmyn. Būkite atsargūs pajudėdami iš vietos.
- Stabdymas: stabdys įrengtas gale ir, jei norite sulėtinti, paspauskite jį žemyn. Spauskite palaipsniui, kad paspirtukas neslystų ir išlaikytumėte pusiausvyrą.
- Privaloma apsiauti batus ir rekomenduojama užsimauti kelnes bei apsvilkti marškinius ilgomis rankovėmis, kad nukritę mažiau susižeistumėte.
- Prieš naudojimą kiekvieną kartą vaikui paaiškinkite, kaip paspirtuko dalis užfiksuoti.

GO-UP BABY LIGHTS 360° turi šviesos diodų modulį, tiesiogiai integruotą į sėdynės vairą.

Skirtingi režimai yra šie: (18 pav.) :

„ON“: Šviesos diodų lempučių įjungtos

„OFF“: Šviesos diodų lempučių išjungtos

„GO-UP BABY LIGHTS 360“ šviesos modulio aktyvavimas (17-18 pav.)

- Sukdami prieš laikrodžio rodyklę išimkite modulį iš porankio.
- Naudodami mygtuką pasirinkite norimą režimą („OFF“ ar „ON“).
- Įdekite modulį atgal į porankį ir pasukite pagal laikrodžio rodyklę, kad užfiksuotumėte.

Nenaudojamą modulį rekomenduojama išjungti.

Svarbi informacija apie „BABY LIGHTS 360“ modulį

- Prieš duodant žaislą vaikui modulį reikia įstatyti į porankį.
- ĮSPĖJIMAS: šis žaislas žybsi ir epilepsija sergantiems asmenims gali sukelti priepuolį.
- Šį gaminį maitina dvi įmontuotos CR2032 ličio baterijos.
- Šiame žaisle yra nekeičiamų baterijų. Elektroninį modulį pakeiskite, kai baterijos išseks.

Priežiūra:

Reguliarį priežiūrą yra saugumo garantas:

- **Ratų guoliai:** nevažinėkite per balas, smėlį ar alyvuotais paviršiais, nes galite sugadinti ratų guolius.
- **Ratai:** ratai važinėjant dyla ir juos galima sugadinti, jeigu pirmelį daug važinėjama nelygiais paviršiais. Stabdys ypač pažeidžia galinį ratą, jei nuolat stabdoma. Dėl saugumo ratus reikia reguliariai tikrinti ir keisti, jei būtina.
- **Konstrukcijos keitimas:** jokių būdų negalima keisti originalios gaminio konstrukcijos, išskyrus šioje instrukcijoje aprašytų dalių keitimus.
- **Veržlės ir ašys:** taip pat būtina reguliariai tikrinti. Praėjus tam tikram laikui jos gali atsilaisvinti ir reikia vėl priveržti. Tinkamai nepriveržus šių dalių jos gali susidėvėti ir tokiu atveju būtina pakeisti.
- **Valymas:** Paspirtuką valyti drėgna minkšta šluoste.

Papildoma informacija

Jei kyla klausimų ir reikia informacijos, susisieki su mumis šiuo adresu: contact@globber.com

GARANTIJA

Gamintojas šiam produktui taiko garantiją, pagal kurią jame per 2 gadi nuo įsigijimo datos negali pasitaikyti gamybinių defektų. Jei netinkamai atliekamas surinkimas, techninė priežiūra arba sandėliavimas, ši ribotoji garantija neapima įprasto nusidėvėjimo, padangų, vamzdelių arba kabelių pažeidimų, sugedimo arba praradimo.

Ši ribotoji garantija nebus taikoma, jei produktas bus kada nors

- naudojamas ne poilsio arba gabenimo tikslais;
- kaip nors keičiamas;
- nuomojamas

Gamintojas neatsako už atsitiktinius arba dėl specialių aplinkybių atsiradusius nuostolius arba žalą, tiesiogiai arba netiesiogiai nulemtą šio produkto naudojimo.

„Globber“ nesiūlo tęstinės garantijos. Jei įsigijote tęstinę garantiją, ją suteikia pati parduotuvė.

Saugokite pirminį pardavimo kvitą su šiuo vadovu ir toliau užrašykite produkto pavadinimą.

.....

Atsarginės dalys

Jei norite užsisakyti šio produkto atsarginių dalių, apsilankykite mūsų svetainėje globber.com

Säilitage juhised edaspidiseks kasutamiseks.

NF-EN-71

Hoiatus! Soovitatakse kanda kaitsevarustust. Ei ole ette nähtud kasutamiseks liikluses.

Maks. 20 kg: jooksuratas, lükatav, istmega versioon.

Maks. 50 kg: tükeraatta versioon.

Istmega versioon: Hoiatus! Mitte sobiv alla 36-kuu vanustele lastele! Istme tugialusel on piiratud koormusjõud. Selle tootega võib istet kasutada ainult siis, kui vanemad on juhtimisüsteemi juhtraua eesmisel osal asuva lukustusnupu abil täielikult lukustanud. Rataste juhtimisfunktsiooni lukustamiseks istme paigaldamisel vajutage lukustusnuppu.

Võtke tükeraatas ja kõik osad kastist välja. Seadke kõik osad valmis ja enne kasutamist lugege koostamisjuhised läbi. Hoidke pakend alles kuni toote koostamise lõpetamiseni.

Üldised juhised

Mänguasja peab koostama vastutav täiskasvanu. Enne kasutamist veenduge, et mänguasi on korrektselt koostatud. Enne mänguasja lapsele andmist eemaldage kõik osad, mis ei ole mängimiseks vajalikud. Mänguasja kasutamisel tuleb rakendada ettevaatust, sest kasutajale või kolmandatele isikutele vigastusi tekitavate kukkumiste või kokkupõrgete vältimiseks on vajalikud vastavad oskused.

Vajalik on kasutada sobivat kaitsevarustust, mis hõlmab kiivrit, jalanõusid, küünarnuki-, randme- ja põlvekaitsmeid. Õpetage lapsele toote ohutut ja vastutustundlikku kasutamist.

Juhised:

- Tükeraatas võib olla ohtlik ja avalikel teedel kasutamise korral võib see põhjustada liiklusõnnetusi. Ärge kasutage toodet avalikel teedel. Parim on kasutada toodet tasasel, puhtal, killustiku- ja määrdeainevabal pinnal. Vältige konarusi ja kanalistsiooniireste, mis võivad põhjustada õnnetusi.
- Tükeraattal ei ole esi- ega muid tulesid. Seetõttu ei ole see sobilik kasutamiseks õhtul või öösel või piiratud nähtavuse tingimustes.
- Kasutada ainult täiskasvanu järelevalvel all.
- Tükeraattaga võib sõita ainult üks laps korraga.
- Ärge kasutage vihmastel päevadel või märjal pinnasel.
- Toodet hoida jahedas ja kuivas kohas, kaitstuna otsese päikesevalguse eest.

Enne ja pärast iga kasutuskorda:

- Veenduge, et kõik lukustusmehhanismid on korrektselt lukustunud:
- Kontrollige juhtraua kõrgust ja veenduge, et mutrid on kinni keeratud ning käepidemed ja esiratas asuvad üksteise suhtes risti.
- T-juhtraua kõige madalama asendi seadmiseks tuleb lukustada nupp kõige madalamasse avasse.
- Kontrollige kõiki ühenduselemente: pidur, juhtraua kiirvabastuse süsteem ja rattateeljed peavad olema korrektselt reguleeritud ning kahjustamata (vt. joon. A).
- Kontrollige ka rehvide kulumist.

ISTME PAIGALDAMINE JA KASUTAMINE jooksurattana / pealeistutava rattana kasutamisel (vt. lk. 2)

- GO•JP BABY LIGHTS 360° on varustatud tugeva istme tugiraamiga, mis jaotab istuva lapse koormust paremini. Saadaval on 3 erinevat istmekõrgust 26,5-31,5 cm. Mugava sõidu tagamiseks peaksid lapse jalad hõlpsasti puudutama jalatuge ja maapinda.
- Asetage jalatugi tekile ja istme tugiriba alla õigesse asendisse (vt joonis 1). Pingutage kindlasti nuppu, et jalatugi oleks kindlalt paigas.
- Sisestage istme tugiraam integreeritud toruavasse, mis asub rolleri teki esiosas kahe esiratta vahel. Veenduge, et istme tugiraam sisestatakse õiges suunas (vt joonis 2) ja veenduge, et ühendustoru esiosas olev vedrukuulik "klõpsab" paika, et istme raam oleks kindlalt paigas (vt joonis 2a).
- Kinnitage iste, lükates see istme tugiraami külge. Valige soovitud kõrgus, seejärel pingutage nuppu, et iste oleks kindlalt paigas (vt joonis 3).
- Paigaldage seljatugi, lükates seda istme tagaküljele ja seejärel pingutage kruvi, et seljatugi kinnitada (vt joonis 3a). Paigaldage korv istme esiosa külge, veenduge, et see "klõpsab" paigale, et see püsiks kindlalt istme küljes (vt joonis 3b).
- Hoiatus! Ärge koormake korvi üle. Maksimaalselt 2kg. Korvi ülekoormamine võib põhjustada ohtlikku ebastabiilsust.
- Hoiatus! Rakendage kogu oma jõudu istmele, et kontrollida enne sõitmist, kas istme tugiriba on turvaliselt paigas.

Pealeistutav režiim:

- Sisestage juhtraua toru seljatoe tagumisse auku. Joondage vedruga nupud seljatoe tagaosas olevate süvenditega ja lukustage juhtraud. (joon. 4). Kontrollige kindlasti, et vedruga nupp on vastavas avas ja korrektselt lukustunud.
- Reguleerige juhtraua kõrgust vastavalt lapsevanema eelistustele (4 võimalikku asendit, vt. joon. A). Reguleerimisel vabastage T-juhtraua kiirvabastusklamber. Pärast reguleerimist kinnitage T-juhtraua kiirvabastusklamber.
- Install the patented rear turning module under the deck of the scooter. Make sure you securely tighten the knob and engage the safety lock, in red, located on the knob (see diagram 5).
- Lapsevanema juhtrauda ja tagumist pöördemoodulit saab kasutada laste saatmiseks kasutamise ajal. Pange lapse jalad jalatoe peale ning täiskasvanu lükkab ratast lapsevanema juhtraua (T-juhtraua) abil.
- Hoiatus! Lapse kukkumise ennetamiseks peab täiskasvanu hoidma alati lapsevanema juhtrauda, kui lapse jalad on jalatoel ja mõlemad käed on istme käetügedel.
- Hoiatus! Eemaldage alati patenteeritud tagumine pöördemoodul, kui toodet ei kasutata sõidurežiimil.

Jooksuratta režiim:

- Eemaldage istme mustas avas olev juhtraua toru, vajutades kahte vedrukuuli.
- GO-UP BABY LIGHTS 360° on varustatud reguleeritava kõrgusega istmega, mida saab kohandada lapse pikkusest sõltuvalt (3 asendit). Kõrguse reguleerimiseks keerake nupp lahti ja libistage istet üles/alla. Joondage iste ühendustoru kruviaukudega ja keerake nupp uuesti kinni.
- Hoiatus! Enne ratta istumise režiimis kasutamist veenduge, et lapse jalad ulatuvad vabalt vastu maad.

Juhtimine: Istmel istudes ja jalad põrandal lükkab laps jalgadega hoogu. Alguses tuleb ettevaatlik olla.

Märkused!

- Kontrollige alati, et kere raam on kindlalt sõidulaua külge paigaldatud - selleks vajutage seda allapoole, mitte seda ülespoole tõstes.
- Kontrollige alati, et istme nupp on kindlalt kinni.
- Jalatoe eemaldamiseks keerake kõigepealt teki peal olev nupp lahti, seejärel vabastage kere raam teki küljest, vajutades teki esiosas olevat vedrunuppu (vt joonis 8).

TÕUKERATTA KOOSTAMINE (vt. lk. 3)

- Paigaldage T-juhtraud kahe esiratta vahel ratta sõidulaua esiosas olevasse integreeritud toruavasse.
- Veenduge, et vedrukuulikesed mõlemal pool alumise veeremi alumist osa "klopsavad" sisse rollerirežiimi jaoks.
- Kui kere raam on eemaldatud, katke kannes olev hoidik nupuga sissepoole (vt joonis 10).
- T-baari vabastamiseks või rolleri kokkupanekuks/välja voltimiseks astuge jalaga tekile, vajutage teki esiosas asuvat vedrustatud nuppu ja tõmmake T-baari sammast 30-kraadise nurga all tagasi (ver skeem 13-14).

Juhtimine: GO-UP BABY LIGHTS 360° juhtsüsteem reageerib intuiitselt keha liikumisele (Joonis B).

- Kui laps kallutab paremale, pöörab GO-UP BABY LIGHTS 360° paremale!
- Kui laps kallutab vasakule, pöörab GO-UP BABY LIGHTS 360° vasakule! Väikeste laste jaoks on GO-UP BABY LIGHTS 360° tõukerattal tasasel pinnal ja sirgjooneliseks sõitmiseks mõeldud juhtimise blokeerimise süsteem, mis annab parema tasakaalu ja teeb õppimise lihtsamaks.
- Lukustamiseks vajutage pealmist nuppu (Joonis C).
- Vabastamiseks vajutage alumist punast nuppu (Joonis D).

Kasutamine:

- Seistes tõkerattal, hoides käepidemetest mõlema käega. Lükake edasiliikumiseks ühe jalaga hoogu. Olge alguses ettevaatlik.
- Pidurdamine: Pidur asub taga. Vajadusel vajutage sellele, et kiirust vähendada. Libisemise või tasakaalu kaotamise vältimiseks vajutage pidurit järk-järgult.
- Jalanõude kasutamine on kohustuslik ning kukkumistest tingitud vigastuste vältimiseks soovitame kanda pükse ja pika varrukaga pluusi.
- Õpetage oma lapsele arusaadavalit kuidas tõkeratast enne selle kasutamist õigesti asendisse lukustada.

GO-UP BABY LIGHTS 360° on varustatud otse istme juhtraua sisse integreeritud LED-mooduliga.

Erinevad režiimid on: (Joonis 18)

SEES: LED-tuled aktiveeritud

VÄLJAS: LED-tuled keelatud

GO-UP BABY LIGHTS 360° valguse mooduli aktiveerimine (Joonis 17-18)

- Pöörake moodulit vastupäeva ja eemaldage see istme käepidemest.
- Kasutage nuppu, et valida eelistatud režiim (VAIGISTATUD või SEES).
- Sisestage moodul käepidemesse tagasi ja pöörake lukustamiseks päripäeva.

Kui moodulit ei kasutata, soovitame selle lülitada VÄLJAS.

Oluline märkus BABY LIGHTS 360° mooduli kohta

- Moodul tuleb istme käepidemesse paigaldada enne mänguasja lapsele andmist.
- HOIATUS! Mänguasja tekitab sähvatusi, mis võivad tundlikel inimestel epilepsiahoogusid esile kutsuda.
- See toode töötab kahe sisseehitatud CR2032 liitiumpatareiga.
- See mänguasja sisaldab patareisid, mis ei ole vahetatavad. Vahetage elektrooniline moodul välja, kui patareid on tühjaks saanud.

Hooldus:

Regulaarne hooldus on pühendumine ohutusele:

- **Rattalaagrid:** vältige vee, õli (määrdeainete) või liiva sees sõitmist, sest see võib kahjustada rattalaagreid.
- **Rattad:** aja jooksul rattad kulumavad ja võivad kahjustuda, kui neid liiga palju ebatasasel pinnal kasutada. Pärast mitmeid tunde pidurdamisi kulub eriti palju just tagumine ratas, millele rakendub pidur. Ohutuse nimel tuleb rattaid regulaarselt kontrollida ja vajadusel välja vahetada.
- **Kohandamine:** algset toodet ei tohi mitte mingil juhul kohandada, välja arvatud käesolevates juhistes esitatud hooldusega seotud kohandused.
- **Mutrid ja teljed:** neid tuleb samuti regulaarselt kontrollida. Aja jooksul võivad need lahti tulla. Sellisel juhul tuleb need uuesti kinni keerata. Need võivad kuluda ja mitte korralikult kinni jääda. Sellisel juhul tuleb need välja vahetada.
- **Puhastamine:** Puhastage tõkeratast pehme lapi ja vähese veega.

Täiendav info

Küsimuste ja päringutega kontakteeruge palun aadressil:

contact@globber.com

GARANTII

Tootja annab sellele tootele garantii tootmisdefektide osas 2 aastat alates ostukuupäevast. See piiratud garantii ei kata normaalset kulumist, rehve, siserehve ja kaableid, ega kahjustusi, rikkeid või hävinemist, mille on põhjustanud vale kokkupanek, hooldus või hoiustamine.

See garantii muutub kehtetuks, kui toodet

- kasutatakse muul eesmärgil kui vaba aja veetmine või transport;
- kohandatakse;
- renditakse

Tootja ei vastuta juhusliku või tegevusest tuleneva hävimise või kahjustumise eest, mis on otseselt või kaudselt seotud toote kasutamisega.

Globber ei paku pikendatud garantiid. Kui olete ostnud pikendatud garantii, siis peab vastavaid kohustusi täitma see kauplus, kust te toote ostsite.

Edasiseks kasutamiseks säilitage ostutšeki originaal ja see kasutusjuhend ning kirjutage oma toote tootenimi järgnevale reale.

.....

Varuosad

Varuosade tellimiseks külastage palun meie veebisaiti aadressil globber.com

Sačuvajte upute za buduću uporabu.**NF-EN-71**

Upozorenje! Nositi zaštitnu opremu. Ne koristiti u prometu.

Maks: 20 kg: Način sjedenja (Kolica, vožnja bicikla)

Maks: 50 kg: Način vožnje skutera

Način sjedenja: Upozorenje! Ne smiju koristiti djeca starija od 36 mjeseci zbog ograničene snage nosača okvira sjedala. Sjedalo se s ovim proizvodom može koristiti samo kada roditelj upravljač u potpunosti blokira pomoću gumba za blokiranje koji se nalazi na gornjoj strani sklopa upravljača. Kada planirate montirati sjedalo pritisnite gumb za blokiranje kako biste blokirali upravljač kotača.

Izvadite skuter i sve dijelove iz kutije. Prije uporabe pripremite sve dijelove i pročitajte upute za sastavljanje. Zadržite pakiranje do dovršetka sastavljanja.

Opće upute

Ovu igračku mora sastavljati odgovorna odrasla osoba. Prije uporabe provjerite dali je igračka pravilno sastavljena. Prije nego igračku date svom djetetu uklonite sve dijelove koji nisu nužni za igru. Igračku treba koristiti oprezno, budući da je potrebna vještina kako bi se izbjeglo padove ili sudare koji bi mogli uzrokovati ozljede korisnika ili trećih osoba:

Treba koristiti u kombinaciji s odgovarajućom zaštitnom opremom, uključujući kacigu, cipele, štitnike za laktove, nožne zglobove i koljena. Učite dijete kako da ga koristi sigurno i odgovorno.

Upute:

- Skuter može biti opasan i ako ga se koristi na javnim prometnicama može uzrokovati prometne nezgode. Nemojte ga koristiti na javnim prometnicama.
- Najbolje je koristiti ga na ravnoj, suhoj površini na kojoj nema šljunka i masnoća. Izbjegavajte neravnine i odvodne rešetke koji bi mogli izazvati nezgodu.
- Skuter nema prednja ni stražnja svjetla. Stoga nije pogodan za korištenje tijekom noći ili tijekom razdoblja kada je vidljivost ograničena.
- Uvijek koristiti pod nadzorom odraslih.
- Nemojte dopustiti da se na skuteru istovremeno vozi više od jednog djeteta.
- Ne koristite tijekom kišovitih dana ili na mokrom tlu.
- Proizvod skladištite na hladnom, suhom mjestu. Izbjegavajte izravnu sunčevu svjetlost.

Prije i nakon uporabe:

- Uvjerite se da su mehanizmi za blokiranje sigurno blokirani:
- Provjerite visinu upravljačkog sustava i uvjerite se da su matice zategnute i da su drške za upravljanje i prednji kotač okomiti.
- Minimalna visina T-šipke treba biti blokirana na najnižem položaju prebacivanjem klina u najniži utor.
- Provjerite sve spojne elemente: kočnice, sustav za brzo oslobađanje stupa upravljača i osovine kotača moraju biti odgovarajuće podešeni i ne smiju biti oštećeni. (pogledajte dijagram A)
- Provjerite također istrošenost guma.

POSTAVLJANJE I UPORABA SJEDALA ZA UPORABU NA biciklu uz hodanje/za jahanje (pogledajte stranu 2)

- GO•JP BABY LIGHTS 360° dolazi sa čvrstim potpornim okvirom sjedala za bolju raspodjelu tereta djeteta koje sjedi. Dostupne su 3 različite visine sjedala: 26,5-31,5 cm. Za udobnu vožnju, stopala vašeg djeteta trebaju lako dodirivati oslonac za noge i tlo.2
- Postavite oslonac za noge na palubu i ispod potpome šipke sjedala u pravilan položaj (pogledajte dijagram 1). Obavezno zategnite gumb kako biste bili sigurni da je oslonac za noge sigurno na mjestu.
- Umetnite potpomi okvir sjedala u integrirani otvor cijevi na prednjoj strani platforme skutera između dva prednja kotača. Provjerite jeste li umetnuli potpomi okvir sjedala u ispravnom smjeru ((pogledajte dijagram 2) i uvjerite se da je opružna kuglica na prednjoj strani spojne cijevi "kliknula" na svoje mjesto kako bi sigurno držala okvir sjedala (pogledajte dijagram 2a).
- Pričvrstite sjedalo klizanjem na potpomi okvir sjedala. Odaberite željenu visinu, zatim zategnite gumb kako biste bili sigurni da je sjedalo sigurno na mjestu (pogledajte dijagram 3).
- Ugradite naslon tako da ga pomaknete na stražnji dio sjedala, a zatim zategnite vijak kako biste učvrstili naslon (pogledajte dijagram 3a). Postavite košaru na prednji dio sjedala, pazite da "klikne" na svoje mjesto, kako biste čvrsto držali sjedalo (pogledajte dijagram 3b).
- Upozorenje! Nemojte preoptereti košaru. 2 kg max. Preopterećenje košare može uzrokovati opasno nestabilno stanje.
- Upozorenje! Napregnite svu snagu na sjedalo kako biste provjerili je li potporna poluga sjedala sigurno zaključana na mjestu prije vožnje.

Način rada vožnje:

- Umetnite cijev upravljača u stražnji otvor naslona. Poravnajte gumb s oprugom s urezima na stražnjoj strani naslona i zaključajte upravljač (slika 4). Dvaput provjerite je li opružni gumb ulegao i je li ispravno zabavljen.
- Podesite visinu ručke prema preferencijama roditelja (dostupna su 4 položaja pogledajte dijagram A). Tijekom podešavanja otpustite spojnicu za brzo otpuštanje ručke T-upravljača. Nakon podešavanja pritegnite spojnicu za brzo otpuštanje kako biste pričvrstili ručku T-upravljača.
- Ugradite patentirani stražnji okretni modul ispod krova skutera. Provjerite jeste li dobro zategnuli gumb i uključili sigurnosnu bravu, crvene boje, koja se nalazi na gumbu (pogledajte dijagram 5).
- Roditeljski upravljač i stražnji okretni modul mogu se koristiti za pratnju djece tijekom korištenja. Stavite stopala djeteta na oslonac za stopala i neka odrasla osoba gura skuter pomoću ručke za roditelje (T-upravljač).
- Upozorenje! Odrasla osoba uvijek mora držati rukohvat za roditelje kada se stopala djeteta nalaze na osloncu za stopala, a obje ruke na upravljačima na sjedalima kako bi se izbjegao pad djeteta.
- Upozorenje! Pazite da uvijek uklonite patentirani stražnji modul za okretanje kada se proizvod ne koristi u načinu vožnje.

Način rada bicikla na guranje:

- Izvadite cijev rukohvata iz stražnjeg otvora sjedala pritiskom na 2 opružne kuglice.
- Model GO*UP BABY LIGHTS 360° opremljen je podesivim sjedalom koje se može prilagoditi prema visini djeteta (3 položaja). Za podešavanje visine sjedala odvijte okretni gumb i gurajte sjedalo prema gore/dolje. Poravnajte sjedalo pomoću provrta za vijke u spojnoj cijevi i ponovno pritegnite okretni gumb.
- Upozorenje! Prije vožnje uvjerite se da stopala djeteta mogu slobodno dotaknuti tlo pri sjedenju.

Upravljanje: Dijete se stopalima odguruje o tlo prema naprijed dok sjedi na sjedalima. Dijete na početku mora postupati oprezno.

Napomene!

- Uvijek provjerite je li okvir tijela dobro umetnuta u dasku guranjem prema dolje bez labavog dizanja.
- Uvijek provjerite je li okretni gumb sjedala dobro pritegnut.
- Uklonite spojnu cijev pritiskom na bočni pritisni gumb na daski.
- Da biste uklonili oslonac za noge, prvo odvrnite gumb na platformi, a zatim oslobodite okvir tijela s platforme pritiskom na opružni gumb na prednjoj strani platforme (pogledajte dijagram 8).

SASTAVLJANJE SKUTERA (pogledajte stranu 3)

- Umetnite stup T-upravljača u otvor ugrađene cijevi na prednjoj strani daske skutera između dvaju prednjih kotača.
- Provjerite je li opružna kuglica s obje strane dna stupa "kliknula" na mjesto za način rada skutera.
- Nakon što je okvir tijela uklonjen, pokrijte držač na palubi s gumbom u pakiranju (pogledajte dijagram 10).
- Za otpuštanje T-poluge ili sklapanje/rasklapanje skutera, nogom zakoračite na platformu, pritisnite gumb s oprugom na prednjoj strani platforme i povucite stup T-poluge natrag pod kutom od 30 stupnjeva (ver. dijagram 13-14).

Upravljanje: Upravljač GO*UP BABY LIGHTS 360°-a reagira intuitivno na kretanje tijela (nacrt B).

- Kada se dijete nagle udesno, GO*UP BABY LIGHTS 360° skrene udesno!
- Kada se dijete nagle ulijevo, GO*UP BABY LIGHTS 360° skrene ulijevo! Za bolju ravnotežu i kako bi se olakšalo učenje na ravnim površinama i na ravnim linijama za najmlađe, GO*UP BABY LIGHTS 360° ima sustav blokiranja upravljača.
- Za blokiranje, pritisnite gornji gumb (nacrt C).
- Za otpuštanje, pritisnite crveni gumb (nacrt D).

Tijekom uporabe:

- Stojeći na skuteru, s jednom rukom na svakoj dršci, odgurnite se jednom od nogu da biste krenuli prema naprijed. Na početku krenite vrlo pažljivo.
- Kočenje: kočnica se nalazi na stražnjoj strani. Prema potrebi je pritisnite prema dolje da biste usporili. Pritisnite je prema dolje postupno kako bi se spriječio proklizavanje ili gubitak stabilnosti.
- Nošenje cipela je obvezno a čvrsto vam savjetujemo i nošenje hlača i dugih rukava, kako biste, u slučaju pada, izbjegli ozljede.
- Prije svake uporabe jasno objasnite djetetu kako zaključati skuter.

GO-UP BABY LIGHTS 360° dolazi sa svjetlosnim LED modulom izravno integriranim u upravljač sjedala.

Različiti načini rada su: (slika 18)

UKLJUČENO: LED svjetla su aktivirana

ISKLJUČENO: LED svjetla su deaktivirana

Aktiviranje svjetlosnog modula na GO-UP BABY LIGHTS 360° (slika 17-18)

- Uklonite modul s upravljača na sjedalu okretanjem modula u smjeru suprotnom smjeru kretanja kazaljki na satu.
 - Pomoću gumba odaberite željeni način rada (OFF ili ON).
 - Vratite modul natrag u upravljač na sjedalu i okrenite ga u smjeru kretanja kazaljki na satu kako biste ga pričvrstili.
- Preporučujemo da modul ISKLJUČITE kad ga ne koristite.

Važna napomena za MODUL BABY LIGHTS 360°

- Prije nego date igračku djetetu, modul je potrebno umetnuti u upravljač na sjedalu.
- UPOZORENJE: Ova igračka proizvodi bljeskove koji mogu izazvati epilepsiju kod osjetljivih osoba.
- Ovaj proizvod napajaju dvije ugrađene CR2032 litijske baterije.
- Ova igračka sadrži baterije koje se ne mogu mijenjati. Zamijenite elektronički modul kada se baterije isprazne.

Njega/održavanje:

Redovito održavanje je sigurnosna obaveza:

- **Ležajevi kotača:** izbjegavajte prolaziti kroz vodu, ulje ili pijesak jer to može oštetiti ležajeve kotača.
- **Kotači:** kotači se s vremenom troše i, ako ih se vozi po prekomjerno grubim površinama, mogu se probušiti. Stražnji kotač na kojem se koči naročito se troši nakon nekoliko sati kočenja. U interesu sigurnosti, treba ih redovito provjeravati i mijenjati po potrebi.
- **Preinake:** originalni proizvod ne smije se nipošto mijenjati, osim obavljanja poslova održavanja koji se navode u ovim uputama.
- **Malice i osovine:** njih također treba redovito provjeravati. Nakon nekog vremena mogu se olabaviti, u kojem slučaju ih tada treba zategnuti. Ukoliko nisu odgovarajuće zategnuti mogu se istrošiti, u kojem slučaju ih tada treba zamijeniti.
- **Čišćenje:** Skuter čistite mekom krpom i s malo vode.

Dodatne informacije

Za sva pitanja i upite obratite nam se na: contact@globber.com

JAMSTVO

Jamstvo proizvođača ovog proizvoda jamči da proizvod neće imati grešaka uzrokovanih proizvodnjom tijekom razdoblja od 2 aastat od dana kupnje.

Ovo ograničeno jamstvo ne pokriva normalno trošenje i habanje, gume, cijevi ili kabela, ili bilo kakvo oštećenje, kvar ili zatajenje uzrokovano nepravilnim sastavljanjem, održavanjem ili pohranom.

Ovo ograničeno jamstvo biti će poništeno ako se proizvod ikad

- koristiti u druge svrhe nego za rekreaciju i prijevoz;
- na bilo koji način preinači;
- iznajmljuje

Proizvođač ne odgovara za slučajne ili posljedične gubitke ili oštećenja uslijed izravne ili neizravne uporabe ovog proizvoda.

Tvrtka Globber ne nude proširenje jamstva. Ako ste kupili proširenje jamstva, njega treba ispoštovati trgovine u kojoj ste ga kupili.

Spremite originalni račun s ovim uputama i zapišite serijski broj u nastavku za svoju evidenciju.

Rezervni dijelovi

Za naručivanje rezervnih dijelova za ovaj proizvod, molimo posjetite našu internetsku stranicu globber.com

globber.com



GLOBBER

ID DEVELOPMENT LIMITED
Room 701, 7/F, Peninsula Centre,
67 Mody Road, Tsimshatsui,
Kowloon, Hong Kong

GLOBBER FRANCE SAS
66 rue de l'industrie
01120 Montluel - France



FR

**DONNEZ
OU
RECYCLEZ**



ASSOCIATION

OU



MAGASIN

OU



LIVRAISON

OU



DÉCHÈTERIE

Ref.: 844

Made in China
Fabriqué en Chine

Adresses sur quefairedemesdechets.fr