

GLOBBER

globber.com

GO•UP•SPORTY
SERIES



15-36
months

20kg
44lbs
max



3+
years

50kg
110lbs
max



from / De
67.5 cm
26.5" to / à
77.5 cm
30.5"



THE WORLD ON WHEELS



GO • UP • SPORTY

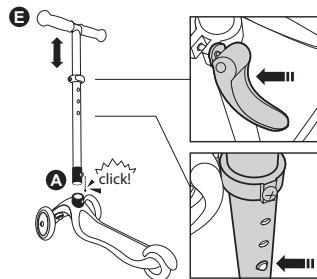
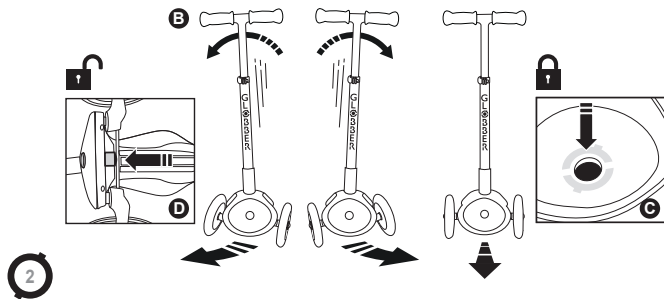
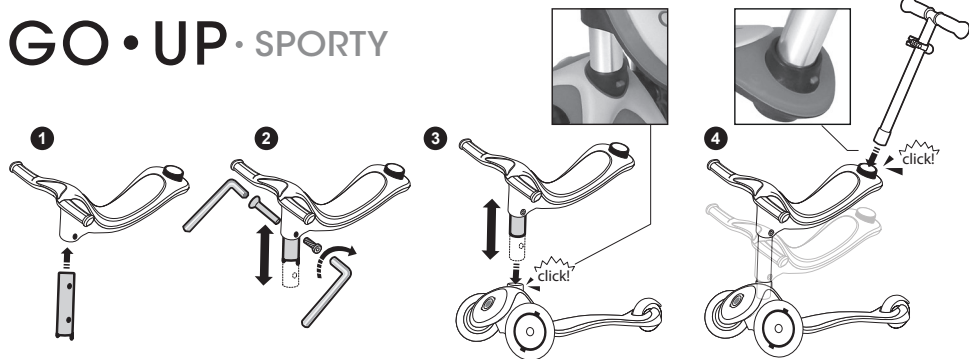

OWNER'S MANUAL	ENGLISH	P	4
MANUEL D'UTILISATION	FRANÇAIS	P	6
BENUTZERHANDBUCH	DEUTSCH	P	8
MANUAL DEL PROPIETARIO	ESPAÑOL	P	10
MANUALE D'USO	ITALIANO	P	12
GEBRUIKSHANDLEIDING	NEDERLANDS	P	14
MANUAL DE INSTRUÇÕES	PORTUGUÊS	P	16
INSTRUKCJA OBSŁUGI	POLSKI	P	18
BRUGSVEJLEDNING	DANSK	P	20
KÄYTTÖOPAS	SUOMI	P	22
ANVÄNDARMANUAL	SVENSKA	P	24
ΕΓΧΕΙΡΙΔΙΟ ΧΡΗΣΗΣ	ΕΛΛΗΝΙΚΑ	P	26
ИНСТРУКЦИИ ЗА УПОТРЕБА	БЪЛГАРСКИ	P	28
NÁVOD K POUŽITÍ	ČEŠTINA	P	30
MANUAL DE UTILIZARE	ROMÂNĂ	P	32
HASZNÁLATI ÚTMUTATÓ	MAGYAR	P	34
KULLANIM KILAVUZU	TÜRKÇE	P	36
РУКОВОДСТВО ПО ЭКСПЛУАТАЦИИ	РУССКИЙ	P	38
BRUKERHÅNDBOK	NORSK	P	40
NÁVOD NA POUŽITIE	SLOVENSKÝ	P	42
使用说明	简体中文	P	44
使用說明	繁體中文	P	46
取扱説明書	日本語	P	48
설명서	한국의	P	50
دليل الاستخدام	عربي	P	52
ПОСІБНИК З ЕКСПЛУАТАЦІЇ	УКРАЇНСЬКИЙ	P	58
NAVODILA ZA UPORABO	SLOVENSKI	P	60
LIETOTĀJA ROKASGRĀMATA	LATVIEŠU	P	62
VARTOTOJO VADOVAS	LIETUVIŲ	P	64
OMANIKU MANUAAL	EESTI	P	66
KORISNIČKI PRIRUČNIK	HRVATSKI	P	68

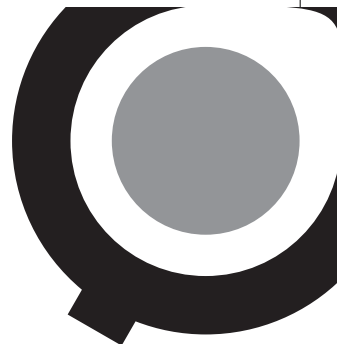

Keep the instructions for future reference.**NF-EN-71**

Warning! Protective equipment should be worn. Not to be used in traffic.

20 kg max.: Seat mode (ride-on, walking bike)

50 kg max.: Scooter mode

Seat mode: Warning! Not to be used by children over 36 months due to the limited strength of the seat bracket frame. The seat can only be used with this product when the steering is completely locked by the parents using the locking button located at the upper side of the steering assembly. Press down the locking button in order to lock the steering of the wheels when the seat is to be mounted. Remove the scooter and all the parts from the box. Set out all the parts and read the assembly instructions prior to use. Keep the packaging until assembly is complete.

General instructions

This toy must be assembled by a responsible adult. Prior to use, make sure that the toy has been assembled properly. Remove all the parts that are not necessary for play before giving the toy to your child. The toy should be used with caution since skill is required to avoid falls or collisions causing injury to the user or third parties.

Use with suitable protective equipment, including a helmet, shoes, elbow, wrist, and knee protectors. Teach the child how to use it safely and responsibly.

Directions:

- The scooter can be dangerous and can cause traffic accidents when used on public highways. Don't use on public roads. It is best used on a flat, clean surface, free of gravel and grease. Avoid bumps and drainage grates that may cause an accident.
- The scooter does not include any headlights or lights. It is therefore not suited for use at night or during periods when visibility is limited.
- Always use under adult supervision.
- Do not allow more than one child to ride the scooter at the same time.
- Do not use on wet days or on wet ground.
- Store the product in a cool, dry place. Avoid direct sunlight.

Before and after use:

- Make sure that all locking mechanisms are securely locked:
- Check the height of the steering system, and make sure the nuts are tightened and that the handlebars and the front wheel are perpendicular.
- The minimum height of T-bar has to be locked at the lowest position by switching the bullet into the lowest slot (see diagram E).

- Check all of the connection elements: The brake, the steering column's quick release system, and the wheel axles must be adjusted correctly and not damaged.

- Also check the tire wear.

INSTALLATION AND USE OF SEAT FOR USE ride-on / walking-bike**(see page 2)**

GO•UP SPORTY comes with a connector tube which is used to fix the seat.

Assemble/set the tube according to the height of the child. For a comfortable ride, the child's feet should easily touch the footrest and the ground (see Figure 1).

Warning. Be careful to never leave the tube mounted on the deck of the scooter without the seat. Insert the connector tube into the front hole of the seat, following the correct direction of insertion to insert the screws.

Insert the screws to fix the connector tube to the seat, and tighten with the L-key in-pack (see figure 2).

Insert the connector tube with seat in the front hole of the deck between the two front wheels, following the correct direction of insertion.

Make sure the spring button is engaged and locked correctly as shown in figure 3.

Warning! Make sure the child's feet can touch the ground freely in seat mode before riding.

Using the handlebars as the parent handle: The handlebar of the scooter can be used as a parent handle. Insert the handle into the back hole of the seat, respecting the correct direction of insertion. Make sure the spring loaded button is engaged and locked correctly as shown in figure 4.

Steering: The child pushes with his/her feet on the ground to advance, while the child's sitting on the seat. He/she must proceed with caution at first. The parent handle can be used to accompany the child.

SCOOTER ASSEMBLY (see page 2)

Insert the T-bar column into the integrated tube hole at the front of the scooter deck between the two front wheels.

Make sure the spring button "clicks" into place for scooter mode, as shown in diagram A.

GO•UP SPORTY comes with an adjustable handlebar that can be adapted to the child's height (3 positions).

To safely secure a T-bar height, the bullet should fully click into the chosen hole. Make sure that for the lowest position of the T-bar, the bullet is locked into the lowest slot (see diagram E)

Steering: GO•UP SPORTY's steering responds intuitively to the movement of the body (see diagram B):

- When the child leans to the right, GO•UP SPORTY turns right.
- When the child leans to the left, GO•UP SPORTY turns left.

For younger children, on flat surfaces and in straight lines, GO•UP SPORTY has a steering lock system to only go forwards and backwards for better balance and to make learning easier.

- To lock, press the button atop the front of the deck (see diagram C).
- To release, press the red button under the front of the deck (see diagram D).

During use:

Standing on the scooter, one hand on each handle, push with one foot to move forward. Proceed with caution at the start.

Braking: A brake is located at the rear; when necessary, press down on it to slow down. Press down gradually in order to prevent skidding or loss of stability.

Shoes are mandatory, and we strongly advise the child to wear trousers and long sleeve shirts to avoid injury in the event of a fall.

Explain to the child clearly how to use the scooter before any use.

Care / Maintenance:

Regular maintenance is a safety commitment:

- Wheel bearings: Avoid going through water, oil, or sand as this can damage wheel bearings.
- Wheels: The wheels wear down with time and can be damaged if overly used on rough surfaces. The back wheel on which the brake is applied is particularly affected after several hours of braking. In the interests of safety, wheels should be checked regularly and changed if necessary.
- Modifications: The original product must by no means be modified except for the maintenance-related changes mentioned in these instructions.
- Nuts and axles: These should also be checked regularly. They can become loose after a while, in which case they should be tightened. They can become worn and not tighten properly, in which case they should be replaced.
- Cleaning: Clean the scooter with a soft cloth and a little water.

Additional Info

For questions and inquiries please contact us at: contact@globber.com

WARRANTY

The manufacturer warrants this product to be free of manufacturing defects for a period of 2 years from the date of purchase. This limited warranty does not cover normal wear and tear, tire, tube or cables, or any damage, failure, or loss caused by improper assembly, maintenance, or storage.

This limited warranty will be void if the product is ever

- used in a manner other than for recreation or transportation;
- modified in any way;
- rented

The manufacturer is not liable for incidental or consequential loss or damage due directly or indirectly to the use of this product.

Globber does not offer an extended warranty. If you have purchased an extended warranty, it must be honoured by the store at which it was purchased.

For your records, save your original sales receipt with this manual and write the product name below.

.....

Spare parts

To order spare parts for this product, please visit our website globber.com

Informations à conserver**NF-EN-71**

Attention. Il convient de porter un équipement de protection.

Ne pas utiliser sur la voie publique.

20 kg max.: Mode siège (Porteur, Draisienne)

50 kg max.: Mode Trotinette

Version siège: Attention! Ce produit ne convient pas aux enfants de plus de 36 mois en raison de la résistance limitée du support de siège. Le siège ne peut être utilisé avec ce produit que lorsque la direction est complètement bloquée par les parents en utilisant le bouton de verrouillage situé sur le côté supérieur de l'assemblage de direction. Appuyez sur le bouton de verrouillage afin de bloquer la direction des roues lorsque le siège est monté.

Sortez la trotinette et toutes les pièces du carton.

Présentez toutes les pièces, et lisez les instructions d'assemblage avant utilisation. Garder l'emballage jusqu'à la fin de l'assemblage.

Instructions générales

Ce jouet doit être assemblé par un adulte responsable.

Vérifier avant toute utilisation l'assemblage convenable du jouet.

Enlever tous les éléments non nécessaires au jeu avant de donner le jouet à votre enfant. De par les qualités d'adresse qu'il requiert, le jouet doit être utilisé avec précaution afin d'éviter toutes chutes ou collisions susceptibles de blesser l'utilisateur ou des tiers.

A utiliser avec un équipement de protection adapté, comprenant casque, chaussures, protections coudes, poignets et genoux. Apprenez à l'enfant à utiliser de façon sûre et responsable.

Instructions d'utilisation

- La trotinette peut être dangereuse et peut entraîner des accidents de la circulation lors de l'utilisation sur la voie publique. Ne pas utiliser sur la voie publique.
- Utiliser de préférence sur une voie plane et propre, sans graviers ni graisses au sol. Éviter les bosses, grilles de drainage susceptibles de provoquer un accident.
- La trotinette ne comporte pas de phares ou de lampes. Il convient donc de ne pas en pratiquer la nuit ou aux heures de visibilité limitée.
- A utiliser sous la surveillance d'un adulte.
- Ne permettez pas à plus d'un enfant de monter en même temps sur la trotinette.
- Ne pas utiliser pendant les jours humides ou sur un sol humide.
- Stockez le produit dans un endroit frais et sec, en évitant la lumière directe du soleil.

Avant et après toute utilisation :

Veiller à ce que tous les dispositifs de verrouillage soient bien enclenchés :

- Vérifier la hauteur du système de direction, le serrage des écrous, la perpendicularité guidon et roue avant.

- Vérifier l'ensemble des éléments de connexion : le frein, le système de blocage rapide de la colonne de direction, les axes des roues doivent être correctement ajustés et non-endommagés.

- La hauteur minimum de la tige de direction doit être verrouillée à la plus basse position en enclenchant la bille dans le logement le plus bas. (Voir schéma E)

- Vérifier également le degré d'usure des roues.

MONTAGE ET UTILISATION DU SIÈGE POUR L'UTILISATION PORTEUR / DRAISIENNE (voir page 2)

GO-UP SPORTY est livrée avec 1 tube connecteur de qui permettent de positionner le siège.

Assembler le tube connecteur en fonction de la taille de l'enfant, il doit toujours avoir les 2 pieds qui reposent sur le sol lorsqu'il est en position assise sur le siège (schéma 1).

Attention. Veiller à ne jamais laisser un tube connecteur monté sur le plateau de la trotinette sans le siège.

Insérez le tube connecteur dans le trou à l'avant du siège, en respectant le sens d'insertion pour pouvoir fixer la vis. Insérez la vis pour fixer le siège au tube connecteur, serrez avec la clé Allen fournie (schéma 2).

Insérer le tube connecteur avec le siège dans le trou à l'avant du plateau entre les 2 roues avant, en respectant le sens d'insertion. Veillez à ce que le bouton à ressort ressorte et verrouille correctement la pièce comme indiqué (schéma 3).

Attention ! Assurez-vous que les pieds des enfants peuvent toucher le sol librement en mode siège avant de rouler.

Utilisation du guidon comme canne parentale : le guidon de la trotinette peut-être utilisé comme canne parentale. Insérez le guidon dans le trou à l'arrière du siège, en respectant le sens d'insertion. Veiller à ce que le bouton à ressort ressorte et verrouille correctement la canne comme indiqué (schéma 4)

Le Pilotage : à califourchon sur le siège, les pieds qui reposent sur le sol, l'enfant pousse avec ses pieds pour avancer. Il doit procéder avec prudence au début. La canne parentale permet d'accompagner les enfants lors des premières utilisations.

MONTAGE DE LA TROTINETTE (voir page 2)

Insérez le guidon dans le trou à l'avant du plateau entre les 2 roues avant, en respectant les sens d'insertion.

Veillez à ce que le bouton à ressort ressorte et verrouille correctement la pièce, comme indiqué (Schéma A).

GO-UP SPORTY est proposée avec un guidon ajustable en hauteur pour s'adapter à la taille de l'enfant (3 Positions). La bille doit toujours être dans le trou quand vous ajustez la hauteur du tige de direction. Assurez-vous que pour la position basse de la tige de direction que la bille est bien verrouillée dans le logement le plus bas. (Schéma E).

Le Pilotage : Le pilotage de GO-UP SPORTY se fait par inclinaison intuitive du corps (Schéma B).

- L'enfant penche à droite, GO-UP SPORTY tourne à droite !!!
- L'enfant penche à gauche, GO-UP SPORTY tourne à gauche !!!

Pour les plus petits, sur une surface plane et en ligne droite, GO-UP SPORTY dispose d'un système de blocage de direction pour un meilleur équilibre et un apprentissage plus facile.

- Pour enclencher, appuyer sur le bouton avant (Schéma C)
- Pour relâcher, appuyer sur le bouton rouge en dessous (Schéma D)

Pendant l'utilisation :

- Debout sur la trottinette, les deux mains sur chaque poignée, l'enfant pousse avec un de ses deux pieds pour avancer. Il doit procéder avec prudence au début.
- Freinage : un frein est situé à l'arrière, lorsque nécessaire, l'enfant doit appuyer dessus pour ralentir. Il convient de presser de façon graduelle afin d'éviter des dérapages ou perte de stabilité.
- Les chaussures sont obligatoires et nous vous conseillons fortement de porter des pantalons, chemises à manches longues afin d'éviter les blessures en cas de chute.
- Bien expliquer à l'enfant comment verrouiller la trottinette, avant toute utilisation.

Entretien / maintenance

Un entretien régulier est un gage de sécurité :

- **Les roulements :** éviter de rouler dans l'eau, l'huile ou le sable, ce qui endommagerait vos roulements.
- **Les roues :** l'usure des roues est normale après un certain temps, elles peuvent se trouver lorsqu'elles sont utilisées sur des surfaces rugueuses, notamment la roue arrière sur laquelle s'exerce le freinage. Il convient de les vérifier régulièrement et de les remplacer pour plus de sécurité.

- **Modifications du produit :** il ne faut absolument pas modifier le produit d'origine en dehors de ce qui a été notifié dans les présentes instructions relatives à la maintenance.

- **Écrous et axes :** il convient également de les vérifier régulièrement.

Ceux-ci peuvent :

- se desserrer après un certain temps, auquel cas il faudra les resserrer
 - perdre de leur efficacité, auquel cas, il faudra les remplacer par des nouveaux.
- **Nettoyage :** nettoyer la trottinette avec un chiffon doux et un peu d'eau.

Informations complémentaires

Si vous avez des questions, veuillez nous contacter à l'adresse suivante : contact@globber.com

GARANTIE

Le fabricant garantit que ce produit est exempt de défauts pendant une période de 2 ans à compter de la date d'achat. Cette garantie limitée ne couvre pas l'usure normale, les pneus, les tubes ou les câbles, ou tout dommage, défaillance ou perte causé par un assemblage, une maintenance ou un stockage incorrect.

La garantie limitée est annulée si le produit est

- utilisé pour un autre usage que les loisirs ou le transport ;
- modifié que quelque façon que ce soit ;
- loué

Le fabricant n'est pas responsable des pertes ou dommages accidentels ou consécutifs dus à l'utilisation directe ou indirecte de ce produit.

Globber ne propose pas d'extension de garantie. Si vous avez acheté une extension de garantie, elle doit être honorée par le magasin par lequel elle a été achetée. Pour vos dossiers, veuillez sauvegarder l'original de votre ticket de caisse avec ce manuel et écrivez le nom du produit.

.....
Pièces de rechange

Pour commander des pièces de rechange pour ce produit, veuillez visiter le site internet: globber.com

ANLEITUNGEN AUFBEWAHREN.**NF-EN71**

Achtung! Mit Schutzausrüstung zu benutzen. Nicht im Straßenverkehr zu verwenden.

20 kg max.: Sitz-Modus (Kinderwagen, aufsitzer)

50 kg max.: Roller-Modus

Sitz-Version: Achtung! Nicht für Kinder über 36 Monate geeignet, da der Haltebügel des Sitzes eine beschränkte Tragfähigkeit hat. Der Sitz kann nur zusammen mit dem Produkt verwendet werden, wenn die Führungstange durch den Rastknopf, der sich am oberen Ende der Stange befindet, von den Eltern vollständig arretiert wurde. Drücken Sie den Rastknopf herunter, um die Lenkung der Räder zu blockieren, während der Sitz montiert wird.

Nehmen Sie den Roller und alle Zubehörteile aus der Verpackung. Überprüfen Sie, ob alle benötigten Teile vorhanden sind, und lesen Sie vor dem Gebrauch die Montageanleitung. Bewahren Sie die Verpackung bis zum Abschluss der Montagearbeiten auf.

Allgemeine Montage- und Bedienungsanleitung

Dieses Spielzeug darf nur von einem Erwachsenen montiert werden. Überprüfen Sie vor jedem Gebrauch, ob das Spielzeug richtig montiert ist. Entfernen Sie alle für das Spielen nicht benötigten Elemente, vor Sie Ihrem Kind den Roller überlassen. Die Lenkung des Rollers erfordert eine gewisse Geschicklichkeit: Der Roller darf daher nur mit Vorsicht benutzt werden, um Stürze und Zusammenstöße, bei denen das Kind oder Dritte verletzt werden könnten, zu verhindern.

Für die Verwendung mit einem geeigneten Schutzausrüstung: Helm, Schuhe, Ellbogen-, Handgelenk- und Knieschützer. Bringen Sie Ihrem Kind bei, wie es den Roller auf sichere und verantwortungsvolle Art und Weise verwendet.

Bedienungsanleitung

- Der Roller kann gefährlich sein und kann beim Betrieb auf öffentlichen Straßen Unfälle verursachen. Nicht auf öffentlichen Straßen benutzen.
- Der Roller ist vorzugsweise auf ebenen, geräumten, sauberen und trockenen Flächen zu benutzen. Unebenheiten und Ablaufgitter sind zu umfahren, da sie zu einem Unfall führen könnten.
- Der Roller besitzt keine Scheinwerfer oder Lampen und sollte daher nachts oder bei schlechter Sicht nicht benutzt werden.
- Kinder müssen bei der Benutzung des Rollers von einem Erwachsenen beaufsichtigt werden.
- Der Roller darf nicht von mehreren Kindern gleichzeitig benutzt werden!
- Nicht an nassen Tagen oder auf nassem Boden benutzen.
- Produkt an einem kühlen, trockenen Ort, geschützt vor direkter Sonneneinstrahlung lagern.

Vor und nach jedem Gebrauch:

Achten Sie darauf, dass alle Verriegelungen gut eingerastet sind:

- Überprüfen Sie, ob das Lenksystem die richtige Höhe hat, die Muttern fest sitzen und die Lenkstange rechtwinklig zum Vorderrad ausgerichtet ist.

- Überprüfen Sie alle Verbindungselemente: Die Bremse, das Schnellverriegelungssystem der Lenksäule und die Radachsen müssen korrekt eingestellt und dürfen nicht beschädigt sein.
- Die Lenkerstange muss für die niedrigste Einstellung in der untersten Position fixiert werden, indem man die Kugel im untersten Schlitz einschnappen lässt. (Siehe Abbildung „E“)
- Überprüfen Sie auch den Verschleiß der Räder.

MONTAGE UND VERWENDUNG DES SITZES FÜR DIE VERWENDUNG DES LAUFRADS/ ROLLERS (SIEHE SEITE 2)

GO'UP SPORTY wird mit ein Anschlussrohren geliefert, das verwendet wird, um den Sitz zu befestigen. Montieren Sie das Rohr anhand der Größe des Kindes. Das Kind muss immer mit beiden Füßen auf den Boden kommen, wenn es auf dem Sitz sitzt. (Abb. 1).

Achtung: Achten Sie darauf, niemals ein Anschlussrohr auf dem Trittbrett des Rollers zu montieren, ohne gleichzeitig den Sitz daran zu befestigen.

Stecken Sie das Anschlussrohr in das Loch vor dem Sitz und halten Sie die angegebene Richtung ein, um die Schraube befestigen zu können. Bringen Sie die Schraube an, um den Sitz am Anschlussrohr zu befestigen und ziehen Sie die Schraube mit dem beiliegenden Inbusschlüssel (Abb. 2) fest.

Stecken Sie das Anschlussrohr mit dem Sitz in das Loch auf der Vorderseite des Trittbretts zwischen die beiden Vorderräder und halten Sie dabei die angegebene Richtung ein. Achten Sie darauf, dass der Federschalter wieder heraustritt und verriegeln Sie ihn wie angegeben (Abb. 3) wieder.

Achtung! Achten Sie darauf, dass die Füße des Kindes vom Sitz aus sicher den Boden erreichen, bevor es losfährt.

Verwendung der Lenkstange als Elterngriff: Die Lenkstange kann wie ein Elterngriff verwendet werden. Stecken Sie das Anschlussrohr in das Loch hinter dem Sitz und halten Sie die angegebene Richtung ein. Achten Sie darauf, dass der Federschalter wieder heraustritt und verriegeln Sie den Griff wie angegeben (Abb. 4) wieder.

Lenken: Das Kind sitzt rittlings auf dem Sitz, mit beiden Füßen auf dem Boden und stößt sich ab, um voranzukommen. Das Kind sollte am Anfang vorsichtig beim Abstoßen sein.

Mithilfe des Elterngriiffs können Eltern ihr Kind bei den ersten Versuchen behilflich sein.

MONTAGE DES ROLLERS (siehe Seite 2)

Die Lenkstange in das Loch auf der Vorderseite des Trittbretts zwischen den 2 Rädern stecken und dabei die angegebene Richtung einhalten.

Darauf achten, dass der Federschalter wieder heraustritt und wie angegeben (Abb. A) wieder verriegelt.

GO-UP SPORTY wird mit höhenverstellbarem Lenker angeboten, der sich an die Größe des Kindes anpasst (3 Höhen).

Die Kugel sollte sich beim Einstellen der Lenkerhöhe im Loch befinden.

Vergessen Sie sich, dass die Kugel in der untersten Position der Lenkerstange im untersten Schlitze einschneidet (siehe Abbildung „E“).

Steuerung: Die Steuerung des GO-UP SPORTY erfolgt durch intuitives Neigen des Körpers (Abb. B).

- Das Kind beugt sich nach rechts, GO-UP SPORTY dreht nach rechts!

- Das Kind beugt sich nach links, GO-UP SPORTY dreht nach links!

Für die Aller kleinsten bietet GO-UP SPORTY eine Vorrichtung zur Blockierung der Steuerung, damit sie auf ebenen Oberflächen besser im Gleichgewicht bleiben und leichter fahren lernen.

- Zum Einrasten des Systems auf den vorderen Knopf drücken (Abb. C).

- Zum Ausrasten des Systems auf den roten unteren Knopf drücken (Abb. D).

Während des Gebrauchs:

- Lassen Sie das Kind mit beiden Händen an den Griffen der Lenkstange mit einem Fuß auf den Roller steigen und sich mit dem anderen Fuß abstoßen, um vorwärts zu rollen.

Das Kind sollte zu Beginn sehr vorsichtig vorgehen.

- Abbremsen: Die Bremse befindet sich hinten und muss betätigt werden, um den Roller anzuhalten. Es empfiehlt sich, die Bremse nur schrittweise zu betätigen, um ein Rutschen des Rollers zu vermeiden und um nicht aus dem Gleichgewicht zu geraten.

- Es sind unbedingt Schuhe zu tragen. Wir empfehlen darüber hinaus, lange Hosen und langärmelige Oberteile zu tragen, um Verletzungen bei einem Sturz zu vermeiden.

- Erklären Sie dem Kind, wie es den Roller vor dem Gebrauch richtig verriegelt.

Pflege / Wartung : regelmäßige Pflege ist wichtig für die Sicherheit/

- **Radlager:** vermeiden sie Fahrten durch Wasser, Öl oder Sand, die Radlager könnten beschädigt werden.

- **Räder:** die Räder nutzen sich nach einiger Zeit ab oder können beim Gebrauch auf rauen Oberflächen Löcher bekommen. Vor allem das Hinterrad, auf das die Bremse wirkt, und das nach einigen Stunden Bremswirkung zur Verformung neigt. Die Räder müssen regelmäßig kontrolliert und im Bedarfsfall aus Sicherheitsgründen ersetzt werden.

- **Veränderungen am Produkt:** das Originalprodukt darf keinesfalls verändert werden, abgesehen von den Angaben in den vorliegenden Hinweisen bezüglich der Wartung.

- **Muttern und Achsen:** sie müssen ebenfalls regelmäßig kontrolliert werden. Sie können sich nach einiger Zeit lösen und müssen in diesem Falle angezogen werden. Wenn sie ihre Wirksamkeit verlieren, müssen sie durch neue ersetzt werden.

- **Reinigung:** Reinigung können Sie den Roller durch mit weiches Tuch mit ein wenig Wasser.

Weitere Informationen

Für Fragen oder Auskünfte kontaktieren Sie uns bitte unter: contact@globber.com

GARANTIE

Der Hersteller sichert zu, dass das Produkt für die Dauer von 2 Jahre ab Kaufdatum frei von Produktionsfehlern ist. Diese beschränkte Garantie gilt nicht für normale Abnutzung, Reifen, Rohre, Kabel oder jegliche Beschädigungen, Defekte und Verluste, die durch falschen Zusammenbau, falsche Wartung oder falsche Lagerung entstanden sind.

Die Garantie erlischt, wenn das Produkt jemals:

- anderweitig als zur Freizeitbeschäftigung oder als Beförderungsmittel verwendet wird;
- in irgendeiner Weise modifiziert wird;
- vermietet wird.

Der Hersteller haftet nicht für zufällige oder nachfolgende Verluste und Schäden, die beim direkten oder indirekten Umgang mit dem Produkt entstehen.

Globber gewährt keine erweiterte Garantie. Wenn Sie eine erweiterte Garantie erworben haben, muss diese bei dem Geschäft geltend gemacht werden, wo sie erworben worden ist.

Bewahren Sie bitte bei Ihren Unterlagen Ihren originalen Kassenbeleg zusammen mit dieser Bedienungsanleitung auf und notieren Sie die Produktname, die unten steht.

.....

Ersatzteile

Um Ersatzteile für dieses Produkt bestellen zu können, besuchen Sie bitte unsere Webseite globber.com

ESTAS INFORMACIONES DEBEN CONSERVARSE**NF-EN-71**

Advertencia! Conviene utilizar equipo de protección. No utilizar en lugares con tráfico.

20 kg máx.: Modo asiento (Silla de paseo, correapasillos)

50 kg máx.: Modo patinete

Modo asiento. Advertencia! No apto para niños mayores de 36 meses debido al límite de resistencia del armazón del soporte del sillín. El sillín solo puede utilizarse con este producto cuando la dirección está completamente bloqueada por los padres mediante el botón de bloqueo ubicado en el lado superior del conjunto de la dirección. Presione hacia abajo el botón de bloqueo para bloquear la dirección de las ruedas al montar el sillín.

Saque el patinete y todas las piezas del cartón. Exponga ante usted todas las piezas y lea las instrucciones de montaje antes de la utilización. Guardar el embalaje hasta el final del montaje.

Instrucciones generales

Este juguete, debe montarlo un adulto responsable. Antes de utilizarlo comprobar, ante todo, que el juguete esté bien montado. Retirar todos los elementos que no sean necesarios para el juego antes de entregar el juguete a su hijo. Debido a la habilidad requerida para manejarlo, el juguete debe utilizarse con precaución con el fin de evitar caerse, chocarse, herir al usuario o a terceras personas.

Uso con un equipo de protección adecuado, casco, zapatos, coderas, muñequeras y rodilleras. Enseñe al niño a utilizarlo de manera segura y responsable.

Instrucciones de utilización

- El patinete puede ser peligroso y puede resultar en accidentes de tráfico cuando se opera en la vía pública. No lo use en la vía pública. Utilizar preferiblemente en una vía plana y limpia, donde no haya gravas ni grasas en el suelo. Evitar los baches, alcantarillas, que pudieran causar un accidente.
- El patinete no tiene faros ni bombillas. Por lo tanto, no es conveniente practicar con él por la noche o en horas de visibilidad limitada.
- Uso bajo supervisión de un adulto.
- No permita que más de un niño se suba al mismo tiempo en el patinete.
- No lo utilice cuando llueva o en terrenos mojados.
- Almacenar el producto en un lugar fresco y seco. Evitar la luz solar directa.

Antes y después de cualquier utilización:

Tenga cuidado con que todos los dispositivos de bloqueo estén bien enganchados:

- Comprobar la altura del sistema de dirección, el apriete de las tuercas, la perpendicularidad del manillar y la rueda delantera.
- Comprobar todos los elementos de conexión: el freno, el sistema de bloqueo rápido de la columna de dirección, los ejes de las ruedas deben estar ajustados correctamente y no estropeados.

- La altura mínima del manillar T-BAR se debe bloquear en la posición más baja situando la bola en el orificio más bajo. (ver ilustración «E»)
- Comprobar también el grado de desgaste de las ruedas.

MONTAJE Y USO DEL ASIENTO PARA UTILIZARLO COMO DRAISIANA / PORTADOR (VER PÁGINA 2)

GO-UP SPORTY se suministra con 1 tubo conector, que se utiliza para fijar el asiento. Armar el tubo conector en función de la altura del niño, siempre debe tener los 2 pies en el suelo cuando va sentado (ilustración 1).

¡Atención! Asegúrese de no dejar nunca un tubo conector montado en la base del patinete sin el asiento. Inserte el tubo conector en el orificio delantero del asiento, respetando el sentido de inserción para poder introducir el tornillo. Inserte el tornillo para fijar el asiento al tubo conector y apriételo con la llave Allen suministrada (ilustración 2). Inserte el tubo conector con el asiento en el hueco situado delante de la base, entre las dos ruedas delanteras, respetando el sentido de inserción. Asegúrese de que el botón de muelle sobresale y bloquea correctamente la pieza, tal como se indica (ilustración 3). **¡Advertencia!** Antes de montar, asegúrese de que los pies del niño pueden tocar el suelo sin problemas en el modo sentado.

Uso del manillar como barra de empuje parental: el manillar del patinete se puede utilizar como barra de empuje parental. Inserte el manillar en el hueco situado en la parte trasera del asiento, respetando el sentido de inserción. Asegúrese de que el botón de muelle sobresale y bloquea correctamente la barra, tal como se indica (ilustración 4).

Pilotate: a horcajadas sobre el asiento, los pies en el suelo, el niño empuja con los pies para avanzar. Debe hacerlo con prudencia al principio. La barra parental permite ayudar a los niños en los primeros usos.

MONTAJE DEL PATINETE (ver página 2)

Inserte el manillar en el hueco situado delante de la base, entre las dos ruedas delanteras, respetando el sentido de inserción. Asegúrese de que el botón de muelle sobresale y bloquea correctamente la pieza, tal como se indica en la Ilustración A. GO-UP SPORTY se ofrece con un manillar ajustable en altura para adaptarse a la altura del niño (3 posiciones).

La bola debe estar en el tubo mientras se ajusta la altura del manillar T-BAR. Compruebe que para la posición más baja del manillar T-BAR, la bola está bloqueada en el orificio más bajo (ver ilustración «E»).

El pilotaje: el pilotaje de GO-UP SPORTY se hace por inclinación intuitiva del cuerpo (ilustración B).

- El niño se inclina hacia la derecha. ¡GO-UP SPORTY gira a la derecha!

- El niño se inclina hacia la izquierda, ¡GO•UP SPORTY gira a la izquierda!
- Para los más pequeños, en superficies llanas y en línea recta, GO•UP SPORTY cuenta con un sistema de bloqueo de dirección para que mantengan mejor el equilibrio y que les resulte más fácil aprender.
- Para enganchar, pulse el botón delantero (Ilustración C)
- Para soltar, pulse el botón rojo inferior (Ilustración D)

Durante la utilización:

- De pie sobre el patinete, las dos manos en cada puño, empujar con uno de los dos pies para avanzar. Al principio, comenzar prudentemente.
- Frenado: un limitador de velocidad está situado en la parte posterior, cuando lo necesite, pulsar encima para reducir la velocidad. Conviene presionar de manera gradual para evitar derrapar o perder la estabilidad.
- Los zapatos son obligatorios y le aconsejamos encarecidamente llevar pantalones y camisas de manga larga con el fin de evitar herirse en caso de caída.
- Explicar debidamente al niño cómo bloquear el patinete, antes de cualquier utilización.

Por seguridad, precúpese por el mantenimiento del patinete

- **Los rodamientos:** evite rodar sobre agua, aceite o arena para no dañar los rodamientos.
- **Las ruedas:** se desgastan al cabo de cierto tiempo e incluso se agujerean al rodar continuamente en superficies rugosas, incluyendo la rueda trasera sobre la que se ejerce el freno.
- **Modificaciones del producto:** no modifique el producto original bajo ningún concepto aparte de lo ya notificado en las presentes instrucciones relativas al mantenimiento.
- **Tuercas y ejes:** compruébelos regularmente porque se pueden aflojar al cabo de cierto tiempo y habría que apretarlos.
 - Si pierden eficacia, cámbielos por otros nuevos.
- **Limpieza:** Lave el scooter con un paño suave y un poco de agua.

Información adicional

Si tiene dudas o preguntas, consúltenos en: contact@globber.com

GARANTÍA

El fabricante garantiza que este producto está libre de defectos de fabricación por un periodo de 2 años a partir de la fecha de compra. La garantía limitada no cubre el desgaste normal, neumático, tubo o cables, o cualquier daño, fallo o pérdida causados por un montaje, mantenimiento o almacenamiento incorrectos.

La garantía limitada quedará anulada en caso de que este producto

- sea utilizado para fines que no sean recreativos o como transporte;
- sea modificado en modo alguno;
- sea alquilado

El fabricante no se responsabiliza por pérdidas o daños incidentales o consecuentes directa o indirectamente del uso de este producto.

Globber no ofrece extensión de garantía. Si ha comprado una extensión de garantía, deberá ser respetada por el comercio donde se adquirió. Guarde el recibo de compra original con este manual y anote el nombre del producto abajo.

.....

Piezas de repuesto

Para pedir piezas de repuesto para este producto, visite nuestra página web globber.com

INFORMAZIONI DA CONSERVARE**NF-EN-71**

Avvertenza! Si raccomanda di indossare un dispositivo di protezione.

Non usare nel traffico.

20 kg max.: Modalità con sedile (passeggiato, cavalcabile)

50 kg max.: Modalità monopattino

Modalità con sedile: **Avvertenza!** Questo prodotto non è adatto a bambini di età superiore a 36 mesi a causa della limitata resistenza del telaio di supporto del sedile. Il sedile può essere installato sul prodotto solo quando lo sterzo è completamente bloccato dall'adulto tramite il pulsante di bloccaggio situato sul lato superiore del gruppo sterzo. Premere il pulsante di bloccaggio per bloccare lo sterzo prima di installare il sedile.

Estrarre il monopattino e tutti i pezzi dalla scatola. Verificare tutti i pezzi e leggere le istruzioni di montaggio prima dell'uso. Conservare l'imballaggio fino alla fine del montaggio.

Istruzioni generali

Questo giocattolo deve essere montato da un adulto responsabile. Verificare, prima di ogni uso, che il giocattolo sia montato correttamente. Rimuovere tutti gli elementi non necessari per il gioco prima di affidare il giocattolo al bambino. Per le qualità di destrezza richieste il giocattolo deve essere utilizzato con cautela al fine di evitare cadute o urti che possono causare lesioni al bambino o a terze persone. Usare un'apposita attrezzatura di protezione, come casco, scarpe e protezioni per gomiti, polsi e ginocchia. Insegnare al bambino a utilizzare il giocattolo in modo sicuro e responsabile.

Istruzioni di utilizzo

- Il monopattino può essere pericoloso e può causare incidenti stradali se utilizzato sulla strada pubblica. Non utilizzare nel traffico.
- Utilizzare preferibilmente su una superficie piana e pulita, esente da ghiaia e sostanze grasse. Evitare di circolare su dossi e tombini che possono causare incidenti.
- Il monopattino non possiede fari né luci. Si consiglia quindi di non utilizzarlo di notte o nelle ore di scarsa visibilità.
- Usare sotto la sorveglianza di un adulto.
- Non permettere a più di un bambino di salire contemporaneamente sul monopattino.
- Non usare il prodotto con la pioggia o su superfici bagnate.
- Conservare il prodotto in un luogo fresco, asciutto e al riparo dalla luce solare diretta.

Prima e dopo l'uso:

Verificare che tutti i dispositivi di blocco siano ben inseriti:

- Verificare l'altezza del sistema di sterzo, il serraggio dei dadi e la perpendicolarità del manubrio rispetto alla ruota anteriore.
- Verificare tutti gli elementi di connessione: freno, sistema di bloccaggio rapido dello sterzo e assi delle ruote devono essere correttamente regolati e non danneggiati.
- L'altezza minima delle barre a T deve essere bloccata nella posizione più bassa passando la sfera nella scanalatura più bassa (vedere diagramma 'E')
- Verificare anche l'usura delle ruote.

MONTAGGIO E UTILIZZO DELLA SELLA PER USARE IL MONOPATTINO COME BICICLETTA SENZA PEDALI/GIOCO CAVALCABILE (VEDI PAGINA 2)

GO-UP SPORTY viene consegnato con un tubo connettore che viene utilizzato per fissare il sedile.

Installare il tubo connettore in base all'altezza del bambino, tenendo presente che deve riuscire a posare entrambi i piedi a terra quando è seduto sulla sella. (schema 1).

Attenzione. Prestare attenzione a non lasciare sulla pedana del monopattino un tubo connettore montato senza la sella. Inserire il tubo connettore nel foro anteriore della sella, rispettando il senso di inserimento per poter fissare la vite. Inserire la vite per fissare la sella al tubo connettore, stringere con la chiave di Allen in dotazione (schema 2).

Inserire il tubo connettore con la sella nel foro posto nella parte anteriore della pedana tra le 2 ruote davanti, rispettando il senso di inserimento. Controllare che il pulsante a molla scatti e blocchi correttamente il pezzo come indicato (schema 3). **Avvertenza!** Prima dell'uso in questa modalità, assicurarsi che il bambino tocchi il pavimento con i piedi.

Utilizzo del manubrio come manico guida per il genitore: il manubrio del monopattino può essere utilizzato come manico guida per il genitore. Inserire il manubrio nel foro posto nella parte posteriore della sella, rispettando il senso di inserimento. Controllare che il pulsante a molla scatti e blocchi correttamente il manico guida come indicato (schema 4).

La Guida: a cavalcioni sulla sella, i piedi posati a terra, il bambino si spinge con i piedi per avanzare. All'inizio deve procedere con prudenza.

Il manico guida per i genitori permette di accompagnare i bambini durante i primi utilizzi.

MONTAGGIO DEL MONOPATTINO (vedere pag. 2)

Inserire il manubrio nel foro della pedana posto tra le 2 ruote anteriori rispettando il senso di inserimento.

Verificare che il pulsante a molla fuoriesca e blocchi correttamente il pezzo, come indicato (schema A).

GO•UP SPORTY vanta un manubrio regolabile in altezza che si adatta all'altezza del bambino (3 Posizioni).

Durante la regolazione dell'altezza della barra a T la sfera è nel foro.

Assicurarsi che per la posizione più bassa della barra a T, la sfera sia bloccata nella scanalatura più bassa (vedere diagramma 'E').

Guida: GO•UP SPORTY si guida intuitivamente inclinando il corpo (schema B).

- Se il bambino si inclina verso destra GO•UP SPORTY gira a destra.

- Se il bambino si inclina verso sinistra GO•UP SPORTY gira a destra.

Per i più piccoli, GO•UP SPORTY dispone di un sistema di blocco dello sterzo da utilizzare su una superficie piana e su rettilineo per consentire un migliore equilibrio ed imparare più facilmente.

- Per innestare premere il pulsante anteriore (schema C)

- Per disinnestare premere il pulsante rosso in basso (schema D)

Durante l'uso:

- In piedi sul monopattino, con le due mani poggiate sul manubrio, spingere con un piede per muoversi in avanti. All'inizio procedere con cautela.

- Frenata: il sistema di frenata è fissato sul retro; il bambino lo azionerà con un piede quando è necessario rallentare. Premere in modo graduale per non rischiare di slittare o perdere l'equilibrio.

- È obbligatorio indossare le scarpe e si consiglia vivamente di indossare pantaloni e camicia a maniche lunghe per evitare di farsi male in caso di caduta.- Spiegare bene al bambino come bloccare il monopattino prima di ogni uso.

Manutenzione e riparazioni:

La manutenzione regolare è una garanzia di sicurezza.

- **Cuscinetti a sfera:** evitare di passare su acqua, olio o sabbia perché si potrebbero danneggiare i cuscinetti a sfera.

- **Ruote:** le ruote possono usurarsi dopo un certo periodo o nel caso in cui siano utilizzate troppo spesso su superfici ruvide, in particolare la ruota posteriore su cui si esercita la frenata. Per maggiore sicurezza si consiglia di verificare periodicamente le ruote e di sostituirle quando necessario.

- **Modifiche del prodotto:** fatto salvo quanto indicato nelle istruzioni relative alla manutenzione, è assolutamente vietato apportare qualsiasi modifica al prodotto originale.

- **Dadi e assi:** effettuare un controllo periodico di questi elementi, visto che possono svitarsi con il passare del tempo; se necessario, stringerli di nuovo con attenzione. Nel caso in cui la loro efficacia sia insufficiente, sarà necessario sostituirli.

- **Pulizia:** pulire il monopattino con un panno morbido e poca acqua.

Informazioni aggiuntive

Per dubbi o domande, siamo a vostra disposizione all'indirizzo contact@globber.com

GARANZIA

Il costruttore garantisce questo prodotto contro difetti di fabbricazione per un periodo di 2 anni dalla data di acquisto. Questa garanzia limitata non copre la normale usura, gomme, tubi o cavi e qualsiasi danno, malfunzionamento o perdita dovuti ad assemblaggio, manutenzione o stoccaggio scorretti. Questa garanzia limitata non è valida se il prodotto:

- è stato utilizzato per scopi non ricreativi o diversi dal trasporto;
- è stato modificato in qualsiasi modo;
- è stato affittato.

Il costruttore declina ogni responsabilità per perdite o danni incidentali o consequenziali dovuti direttamente o indirettamente all'uso del prodotto.

Globber non offre una garanzia estesa. Se è stata acquistata un'estensione della garanzia, rivolgersi al negozio presso cui è stata acquistata.

Conservare la prova di acquisto originale insieme a questo manuale e copiare il nome del prodotto di seguito.

.....

Parti di ricambio

Per ordinare parti di ricambio per questo prodotto, visitare il nostro sito web globber.com

BEWAAR DEZE INFORMATIE.

NF-EN-71

Waarschuwing! Beschermingsmiddelen dragen. Niet gebruiken in het verkeer.

Max. 20 kg.: zittingmodus (wandelwagen, loopwagen)

Max. 50 kg.: stepmodus

Zittingmodus: Waarschuwing! Niet gebruiken door kinderen ouder dan 36 maanden omwille van de beperkte stevigheid van het zadelbeugelframe. Het zadel kan alleen met dit product worden gebruikt wanneer de besturing volledig door de ouders wordt vergrendeld met behulp van de vastzetknop die zich aan de bovenkant van het stuur bevindt. Duw de vastzetknop omlaag om de besturing van de wielen te vergrendelen wanneer het zadel wordt gemonteerd.

Neem de step en alle onderdelen uit de verpakking. Controleer alle onderdelen, en lees voor het gebruik de instructies voor montage. Bewaar de verpakking tot de montage is voltooid.

Algemene instructies

Dit speelgoed dient te worden gemonteerd door een verantwoordelijke volwassene. Controleer steeds voor het gebruik of het speelgoed op de juiste wijze is gemonteerd. Verwijder al het toebehoren dat niet voor het spel noodzakelijk is, voordat u het speelgoed aan uw kind geeft. In verband met de vereiste behendigheid, dient het speelgoed met voorzichtigheid te worden gebruikt om eventueel vallen of botsen, waarbij de gebruiker of derden gewond kunnen raken, te vermijden.

Draag steeds geschikte beschermende uitrusting, bestaande uit een helm, schoenen, elleboog-, pols- en kniebeschermers. Leer uw kind het speelgoed op een veilige en verantwoorde manier te gebruiken.

Instructies voor het gebruik

- De step kan gevaarlijk zijn en kan tot verkeersongevallen leiden, wanneer er gebruik van wordt gemaakt op de openbare weg. Niet gebruiken op de openbare weg. Bij voorkeur te gebruiken op een vlakke en schone ondergrond, zonder steentjes of verontreinigingen met olie of vet. Vermijd hobbels, roosters e.d. die een ongeluk kunnen veroorzaken.
- De step is niet voorzien van lampen of verlichting. Het is daarom beter hem niet te gebruiken tijdens de nacht of op tijdstippen waarop het zicht beperkt is.
- Voor gebruik onder toezicht van volwassenen.
- Sta niet toe dat meer dan een kind tegelijkertijd op de scooter rijdt.
- Gebruik dit product niet op natte dagen of op een natte ondergrond.
- Berg het product op in een koele en droge ruimte. Vermijd direct zonlicht.

Voor en na elk gebruik:

Let er op dat alle de vergrendelingen goed zijn vast geklikt:

- Controleer de hoogteafstelling van het stuur, of de bouten goed zijn aangedraaid en of het stuur precies haaks staat t.o.v. het voorwiel.

- Controleer alle bevestigingen: de rem, het snelvergrendelingsstelsel van de stuurkolom, de assen van de wielen dienen correct te zijn afgesteld en mogen niet beschadigd of afgesleten zijn.
- De minimumhoogte van de T-stang moet worden geblokkeerd in de laagste stand door de kogel in het laagste gat te plaatsen. (zie 'E' diagram)
- Controleer tevens de slijtage van het loopvlak van de wielen.

MONTAGE EN GEBRUIK VAN HET ZITJE VOOR GEBRUIK ALS DUW-LOOPWAGEN (ZIE PAGINA 2)

GO-UP SPORTY wordt geleverd met een aansluit slang welke het zitje kan houden.

Monteren de aansluitstang afhankelijk van de hoogte van het kind, dat altijd beide voeten op de grond moet kunnen zetten als het op het zitje zit. (schema 1).

Let op. Let erop dat de aansluitstang nooit op de stepplank wordt gemonteerd zonder het zitje. Schuif de aansluitstang in het gat aan de voorkant van het zitje en houd u aan de inschuifrichting om de schroef erin te kunnen bevestigen. Schuif de schroef erin om het zitje te bevestigen op de aansluitstang, aandraaien met de meegeleverde inbussleutel (schema 2).

Schuif de aansluitstang met het zitje in het gat aan de voorkant van de stepplank tussen de twee voorwielen en houd u aan de inschuifrichting. Let erop dat de veerknop weer opspringt zodat het onderdeel goed blokkeert zoals aangegeven (schema 3).

Waarschuwing! Zorg ervoor dat de voeten van de kinderen de grond vrij kunnen raken in de zitstand voordat ze gaan rijden.

Gebruik het stuur als duwstang voor de ouders: het stuur van de step kan worden gebruikt als duwstang. Schuif het stuur in het gat aan de achterkant van het zitje en houd u aan de inschuifrichting. Let erop dat de veerknop weer opspringt zodat de stang goed blokkeert zoals aangegeven (schema 4).

Het sturen: met beide benen aan weerskanten van het zitje, met de voeten op de grond, duwt het kind met zijn voeten om vooruit te gaan. In het begin moet hij dit voorzichtig doen.

De duwstang is bedoeld om kinderen te begeleiden tijdens de eerste keren gebruik.

MONTAGE VAN DE STEP (zie pagina 2)

Stop het stuur in de opening aan de voorzijde van de plank tussen de 2 voorwielen, en zorg er daarbij voor dat u de juiste inbrengrichtingen in acht neemt.

Zorg ervoor dat de veerknop naar buiten komt en vergrendel het onderdeel zoals het hoort, zoals wordt aangegeven (schema A).

GO•UP SPORTY is voorzien van een in hoogte verstelbaar stuur voor aanpassing aan de lengte van het kind (3 standen).

De kogel moet in het gat zitten voor het aanpassen van de hoogte van de T-stang. Zorg ervoor dat de kogel in het laagste gat is geblokkeerd, als de T-stang in de laagste stand staat. (zie 'E' diagram).

Besturing: GO•UP SPORTY wordt bestuurd door het lichaam intuïtief schuin te houden (schema B).

- Als het kind naar rechts buigt, gaat GO•UP SPORTY naar rechts!

- Als het kind naar links buigt, gaat GO•UP SPORTY naar links!

Voor op een vlak en recht oppervlak is GO•UP SPORTY voor de allerkleinsten uitgerust met een systeem dat de richting vastzet, voor een beter evenwicht en om gemakkelijker met de step te leren rijden.

- Om het systeem in te schakelen drukt u op de knop aan de voorzijde (schema C)
- Om het systeem uit te schakelen, drukt u op de rode knop aan de onderzijde (schema D)

Tijdens het gebruik:

- Staande op de step, met beide handen op de handgrepen van het stuur, zet u zich met een voet af om de step in beweging te brengen. Ga in het begin voorzichtig te werk. - Remmen: aan de achterzijde bevindt zich de rem; indien nodig, drukt u de rem met de voet in om te remmen. Het best drukt u de rem geleidelijk in, om slippen of verlies van het evenwicht te voorkomen.
- Het is verplicht schoenen te dragen en wij raden u sterk aan een lange broek en een blouse met lange mouwen te dragen om verwondingen bij een val te voorkomen.
- Leg aan het kind uit hoe de step te vergrendelen, voor gebruik.

Onderhoud:

Regelmatig onderhoud is een garantie voor veiligheid

- **De lagers:** voorkom ritten door water, olie of zand, hetgeen de lagers zou kunnen beschadigen.
- **De banden:** de banden slijten na enige tijd, en kunnen zelfs gaten oplopen op een ruwe oppervlakte, met name het achterwiel waarop wordt geremd. Deze moeten regelmatig worden gecontroleerd en zo nodig worden vervangen voor meer veiligheid.
- **Wijzigingen aan het product:** het oorspronkelijke product mag absoluut niet gewijzigd worden, behalve voor wat genoemd wordt in de onderhoudsinstructies.
- **Moeren en assen:** deze moeten eveneens regelmatig worden gecontroleerd. Ze kunnen na een zekere tijd enigszins los komen te zitten; dan moeten ze weer worden aangehaald. Indien ze hun doelmatigheid hebben verloren, dienen ze door nieuwe te worden vervangen.
- **Reiniging:** reinig de step met een zachte doek en een beetje water.

Extra informatie

Voor vragen en verzoeken, neem contact met ons op via: contact@globber.com

GARANTIE

De fabrikant waarborgt dit product vrij van fabricagedefecten te zijn voor een periode van 2 jaar vanaf de datum van aankoop. Deze beperkte garantie dekt geen normale slijtage, banden, buizen of kabels, of schade, storing of verlies veroorzaakt door een verkeerde montage, onderhoud of opslag.

Deze beperkte garantie is ongeldig als het product ooit:

- werd gebruikt voor een doel verschillend van recreatie of transport;
- op om het even welke manier werd aangepast;
- verhuurd

De fabrikant is niet aansprakelijk voor toevallige of voortvloeiende verlies of schade die op directe of indirecte wijze door het gebruik van dit product werd veroorzaakt. Globber biedt geen uitgebreide garantie aan. Als u een uitgebreide garantie hebt gekocht, moet de garantie worden gerespecteerd door de winkel waar u het hebt gekocht.

Bewaar uw originele aankoopbewijs samen met deze handleiding voor uw administratie en noteer hieronder het productnaam van uw product.

.....

Reserveonderdelen

Om reserveonderdelen voor dit product te bestellen, bezoek onze website: globber.com

INFORMAÇÕES A CONSERVAR

NF-EN-71

Atenção! A utilizar com equipamento de protecção. Não utilizar na via pública.

20 kg máx.: modo assento (carrinho de passeio, sem pedais).

50 kg máx.: modo trotineta

Modo assento: Aviso! Não pode ser usado por crianças com mais de 36 meses

devido ao limite de força da estrutura de suporte do assento. O assento só pode

ser usado com este produto quando o guidador for completamente fixado pelos

pais com o botão de fixação existente no lado superior do conjunto do guidador.

Prima o botão de fixação para baixo para fixar a direcção das rodas quando tiver de montar o assento.

Retire a trotineta e todas as peças da embalagem. Confirme o conteúdo da embalagem e leia as instruções de montagem antes da utilização. Conserve a embalagem até ao final da montagem.

Instruções gerais

Este brinquedo deve ser montado por um adulto responsável. Verificar antes de qualquer utilização a montagem adequada do brinquedo. Retirar todos os elementos que não sejam necessários para o jogo antes de dar o brinquedo à criança. Devido às habilidades necessárias para este brinquedo, o mesmo deve ser utilizado com precaução, com vista a evitar quedas ou colisões que possam ferir o utilizador ou terceiros. A utilizar com um equipamento de protecção adequado, incluindo capacete, sapatos, cotoveleiras, joelheiras e protetores de punhos. Ensine a criança a utilizar o brinquedo de forma segura e responsável.

Instruções de utilização

- A trotineta pode ser perigosa e o seu uso pode resultar em acidentes de trânsito quando utilizada em vias públicas. Não utilizar na via pública. Utilizar de preferência sobre uma via plana e limpa, sem gravilha nem gorduras no chão.

- Evitar superfícies com relevos, grelhas de saneamento, passíveis de provocar um acidente.

- A trotineta não comporta faróis nem luzes, pelo que convém não praticar durante a noite nem em horas com visibilidade limitada

- A utilizar sob a vigilância de um adulto.

- Não permitir que a trotineta seja utilizada por mais de uma criança ao mesmo tempo.

- Não use em dias de chuva ou em solo molhado.

- Guarde o produto num local fresco e seco. Evite a luz direta do Sol.

Antes e após qualquer utilização:

Certifique-se de que todos os dispositivos de bloqueamento estão bem acionados:

- Verificar a altura do sistema de direcção, o aperto das porcas, a perpendicularidade do guidão e a roda dianteira.

- Verificar a totalidade dos elementos de conexão; o travão, o sistema de bloqueamento rápido da coluna de direcção, os eixos das rodas devem estar devidamente ajustados e não danificados.

- A altura mínima do guidador T-bar tem de ser bloqueada na posição mais baixa mudando o botão para a ranhura mais baixa (consulte o diagrama 'E').

- Verificar igualmente o grau de desgaste das rodas.

MONTAGEM E UTILIZAÇÃO DO ASSENTO PARA A UTILIZAÇÃO COMO DRAISIANA/ VEÍCULO (CONSULTE A PÁGINA 2)

A GO-UP SPORTY é distribuída com um tubo conetor que permitem segurar o assento.

Montar o tubo conetor em função da altura da criança, que deve sempre ficar com os 2 pés assentes no chão quando está na posição sentada no assento. (esquema 1).

Atenção. Certifique-se de que nunca deixa um tubo conetor montado na plataforma da trotineta sem o assento. Insira o tubo conetor no orifício na parte da frente do assento, respeitando o sentido de inserção para poder fixar o parafuso. Insira o parafuso para fixar o assento ao tubo conetor, aperte com a chave Allen fornecida (esquema 2).

Inserir o tubo conetor com o assento no buraco à frente da plataforma entre as 2 rodas da frente, respeitando os sentidos de inserção. Certifique-se de que o botão de mola salta e bloqueia corretamente a peça, como indicado (esquema 3). Aviso! Certifique-se de que os pés da criança tocam livremente no chão no modo de assento antes de começar a andar.

Utilização do guidador como pega de controlo parental: o guidador da trotineta pode ser utilizado como pega de controlo parental. Insira o guidador no orifício na parte de trás do assento, respeitando o sentido de inserção. Certifique-se de que o botão de mola salta e bloqueia corretamente a pega, como indicado (esquema 4).

A Condução: sentado no assento com as pernas abertas, os pés assentes no chão, a criança empurra com os pés para avançar. Deve agir com prudência no arranque.

A pega de controlo parental permite acompanhar as crianças durante as primeiras utilizações.

MONTAGEM DA TROTINETE (consulte a página 2)

Inserir o guidador no buraco à frente da plataforma entre as 2 rodas da frente, respeitando os sentidos de inserção.

Certifique-se de que o botão de mola salta e bloqueia corretamente a peça, como indicado (Esquema A).

A GO-UP SPORTY é distribuída com um guidador ajustável em altura para se

adaptar ao tamanho da criança (3 Posições).

O botão deve estar na cavidade enquanto se ajusta a altura do guiador.

Certifique-se que para a posição mais baixa do guiador, o botão fica encaixado na ranhura mais baixa (consulte o diagrama 'E').

A condução: A condução da GO-UP SPORTY faz-se pela inclinação intuitiva do corpo (Esquema B).

- A criança inclina-se para a direita, a GO-UP SPORTY vira para a direita!

- A criança inclina-se para a esquerda, a GO-UP SPORTY vira para a esquerda!

Para os mais pequenos, numa superfície plana e em linha reta, a GO-UP SPORTY dispõe de um sistema de bloqueio da direção para um melhor equilíbrio e uma aprendizagem mais fácil.

- Para engrenar, premir o botão da frente (Esquema C)

- Para abrandar, premir o botão vermelho abaixo (Esquema D)

Durante a utilização :

- Em pé, na trotineta, com as duas mãos em cada pega, empurrar com um dos seus pés para avançar. Proceder com prudência no início.

- Travagem: na traseira está um travão, quando necessário, carregar para abrandar. Convém carregar de forma gradual para evitar as derrapagens ou a perda de estabilidade.

- Os sapatos são obrigatórios e aconselhamos vivamente o uso de calças, camisas com mangas compridas, a fim de evitar os ferimentos em caso de queda.

- Explicar bem à criança como bloquear a trotineta, antes de qualquer utilização.

Conservação / manutenção

Uma manutenção regular é garantia de segurança:

- **Os rolamentos:** evitar andar na água, no óleo ou na areia, o que danificaria os rolamentos.

- **As rodas:** as rodas desgastam-se após um determinado tempo, chegando a furar quando usadas tempo demais numa superfície rugosa, em especial a roda traseira sobre a qual se exerce a travagem. Convém verificar regularmente e substituí-las para uma maior segurança.

- **Modificações do produtos:** o produto de origem não deve ser de modo algum modificado, salvo no que se encontra estipulado nas presentes instruções relativas à manutenção.

- **Porcas e eixos:** convém igualmente verificá-los com regularidade. Estes podem desapertar-se após algum tempo, sendo necessário voltar a apertá-los, ou mesmo perderem a sua eficácia, obrigando assim à respetiva substituição.

- **Limpeza:** Limpe a trotineta com um pano macio e um pouco de água.

Informação adicional

Caso tenha dúvidas, contacte-nos através de: contact@globber.com

GARANTIA

O fabricante garante que este produto não tem defeitos de fabrico durante um período 2 anos a partir da data de compra. Esta garantia limitada não abrange o desgaste normal dos pneus, tubo ou cabos, nem quaisquer danos ou falhas devido a uma montagem, manutenção ou armazenamento inadequados. Esta garantia limitada será anulada se o produto:

- For usado de outro modo para além de recreação ou transporte;
- For modificado de algum modo;
- For alugado.

O fabricante não se responsabiliza por perdas ou danos incidentais ou consequenciais devido a uma utilização direta ou indireta deste produto.

A Globber não oferece uma extensão da garantia. Se adquiriu uma extensão da garantia, esta tem de ser honrada pela loja onde foi adquirida.

Para seu registo guarde o recibo original da venda com este manual e escreva o nome do produto em baixo.

.....

Peças sobresselentes

Para encomendar peças sobresselentes para este produto, visite o nosso website em globber.com

Uważnie przeczytaj instrukcje przed montażem i używaniem rowerka.

NF-EN-71

Ostrzeżenie! Konieczność stosowania środków ochronnych. Nie używać w ruchu ulicznym.

Maks. 20 kg: tryb siodełka (pchacz, Jeździec)

Maks. 50 kg: tryb hulajnogi

Tryb siodełka: Ostrzeżenie! Z uwagi na ograniczoną wytrzymałość wspornika siodełka hulajnoga nie nadaje się dla dzieci powyżej 36 miesiąca życia. Siodełka można używać w produkcie tylko wtedy, gdy układ kierowniczy jest całkowicie zablokowany przez rodziców za pomocą przycisku blokującego znajdującego się w górnej części mechanizmu kierującego. W przypadku zamontowania siodełka, aby zablokować układ kierowania kołami, należy wcisnąć przycisk blokujący. Zdjąć ze skuteru/hulajnogi wszystkie elementy opakowania. Sprawdzić obecność wszystkich części i przeczytać instrukcję montażu. Zachować opakowanie aż do momentu złożenia hulajnogi.

Ogólne informacje

Hulajnogę powinna złożyć osoba dorosła. Przed każdym użyciem sprawdzić jej stan. Usunąć wszystkie niepotrzebne elementy przed oddaniem hulajnogi dziecku. Jazda na hulajnodze wymaga pewnej zręczności, z tego względu należy zachować ostrożność, aby uniknąć upadku lub kolizji, które mogłyby spowodować obrażenia ciała użytkownika lub osób trzecich.

Do jazdy zakładać odpowiedni sprzęt ochronny: kask, buty, ochraniacze na łokcie, nadgarstki oraz kolana. Nauczyć dziecko bezpiecznego i odpowiedzialnego użytkowania hulajnogi.

Instrukcje dotyczące użytkowania

- Używanie hulajnogi w ruchu ulicznym może być niebezpieczne i może prowadzić do wypadków drogowych. Nie używać na drogach publicznych.

- Najlepiej jeździć po płaskiej i czystej powierzchni, bez żwiru i śladów smaru. Unikać nierówności oraz studzienek, które mogłyby spowodować wypadek.

- Hulajnoga nie ma świateł ani lamp. Nie należy więc jeździć nocą ani przy czasie ograniczonej widoczności.

- Jazda na hulajnodze powinna się odbywać pod stałym nadzorem osoby dorosłej.

- Nie zezwalać na jazdę na hulajnodze więcej niż jednemu dziecku jednocześnie.

- Nie używaj podczas deszczu lub na wilgotnym podłożu.

- Produkt należy przechowywać w chłodnym, suchym miejscu. Należy unikać bezpośredniego nasłonecznienia.

Przed i po użyciu:

Sprawdzić odpowiedni stan wszystkich elementów blokujących:

- Sprawdzić wysokość kierownicy, dokręcenie nakrętek, prostopadłe ustawienie kierownicy względem przedniego koła.
- Sprawdzić wszystkie elementy łączące: hamulec, system szybkiego blokowania kolumny kierowniczej, prawidłowe ustawienie i brak uszkodzeń osi kół.

- Aby uzyskać minimalną wysokość kierownicy, należy ją zablokować w najniższym położeniu, umieszczając trzpień w najniższej położonym otworze. (zob. rys. E)
- Sprawdzić również stopień zużycia kółek.

MONTAŻ I UŻYTKOWANIE SIODEŁKA DO UŻYWANIA JAKO ROWEREK BIEGOWY / JEZDZIK (PATRZ STRONA 2)

GO•UP SPORTY jest dostarczany z jeden rura łącząca, które umożliwiają ustawienie siodełka.

Należy odpowiednio montować rurkę łączącą w zależności od wzrostu dziecka, obie nogi dziecka muszą spoczywać na ziemi, gdy siedzi na siodełku. (schemat 1).

Uwaga. Należy zwracać uwagę, aby nie pozostawić rurki łączącej zamontowanej na platformie hulajnogi bez siodełka. Włożyć rurkę łączącą w otwór z przodu siodełka zgodnie z kierunkiem wkładania tak, aby umożliwić zamocowanie śruby. Włożyć śrubę, aby zamocować siodełko do rurki łączącej, dokręcić dostarczoną kluczem trzpieniowym (schemat 2).

Włożyć rurkę łączącą z siodełkiem w otwór z przodu platformy między 2 koła przednie, z zachowaniem kierunku wsuwania. Należy sprawdzić, czy przycisk na sprężynę wysunął się i zablokował prawidłowo element, jak pokazano na rysunku (schemat 3).

Ostrzeżenie! Upewnij się, że stopy dziecka mogą swobodnie dotknąć podłoża w trybie siedzenia przed rozpoczęciem jazdy.

Wykorzystanie kierownicy jako uchwytu dla rodzica: kierownicę hulajnogi można wykorzystać jako uchwyt dla rodzica. Włożyć kierownicę w otwór z tyłu siodełka z zachowaniem kierunku wsuwania. Należy sprawdzić, czy przycisk na sprężynę wysunął się i zablokował prawidłowo element, jak pokazano na rysunku (schemat 4).

Kierowanie: w siodle okraikiem na siodełku, z nogami opartymi na ziemi, dziecko odpycha się nimi, aby poruszać się do przodu. Na początku, dziecko powinno zachować ostrożność.

Uchwyt dla rodzica pozwala asekurować dziecko podczas nauki.

MONTAŻ HULAJNOGI (patrz strona 2)

Włożyć kierownicę w otwór z przodu podstawy między 2 koła przednie, z zachowaniem kierunku wsuwania.

Należy sprawdzić, czy przycisk na sprężynę wysunął się i zablokował prawidłowo element, jak pokazano na rysunku (schemat A).

GO•UP SPORTY jest oferowany z regulowaną kierownicą umożliwiającą dostosowanie do wzrostu dziecka (3 pozycje).

Podczas regulacji kierownicy trzpień musi znajdować się w otworze.

Sprawdzić, czy w przypadku najniższego położenia kierownicy trzpień jest zablokowany w najniższej położonym otworze (patrz rys. E).

Sterowanie: Sterowanie GO•UP SPORTY odbywa się przez intuicyjne nachylenie ciała (schemat B).

- Kiedy dziecko pochyla się w prawo, GO•UP SPORTY skręca w prawo!

- Kiedy dziecko pochyla się w lewo, GO•UP SPORTY skręca w lewo!

Dla najmniejszych, na płaskiej powierzchni i do jazdy w linii prostej, GO•UP SPORTY ma system blokowania kierownicy ułatwiający utrzymanie równowagi i naukę jazdy.

- Włączanie: nacisnąć przycisk z przodu (schemat C)

- Wyłączanie: nacisnąć czerwony przycisk poniżej (schemat D)

Użytkowanie:

- Stając prosto na hulajnodze, chwycić uchwyty obiema rękami, odpychać się jedną z nóg, aby jechać do przodu. Na początku zachować ostrożność.

- Hamowanie: z tyłu znajduje się hamulec, w razie potrzeby należy na niego nacisnąć. Nacisk powinien być stopniowy, aby uniknąć poślizgu lub utraty równowagi.

- Obuwie jest obowiązkowe podczas jazdy. Zalecamy zakładanie spodni oraz bluz z długim rękawem, aby uniknąć skaleczeń w razie upadku.

- Należy wyjaśnić dziecku, w jaki sposób zablokować hulajnogę przed rozpoczęciem jazdy.

Utrzymanie/konserwacja:

Regularna konserwacja gwarantuje bezpieczeństwo:

- **Łożyska:** ze względu na ryzyko uszkodzenia łożysk unikać jazdy po wodzie, oleju lub piasku.

- **Kółka:** kółka zużywają się po pewnym czasie, a nawet mogą w nich powstawać dziury w wyniku zbyt częstej jazdy po chropowatej powierzchni, szczególnie narażone jest tylne koło, na które wywierana jest siła hamowania. Ze względów bezpieczeństwa należy je regularnie sprawdzać i wymieniać.

- **Modyfikacje:** w żadnym wypadku nie wolno dokonywać żadnych zmian w oryginalnej hulajnodze poza dopuszczonymi w niniejszej instrukcji i dotyczących konserwacji.

- **Nakrętki i osie:** należy je także regularnie sprawdzać, ponieważ mogą się poluzować po pewnym czasie; w takim wypadku należy je dokręcić lub wymienić w przypadku zużycia.

- **Czyszczenie:** wytrzeć skuter przez miękką ściereczką z niewielką ilością wody

Dodatkowe informacje

W razie pytań lub wątpliwości skontaktuj się z nami: contact@globber.com

GWARANCJA

Producent gwarantuje, że produkt jest wolny od jakichkolwiek wad produkcyjnych 2 lata od daty zakupu. Ta ograniczona gwarancja nie obejmuje normalnego zużycia, opon, rur lub przewodów lub jakichkolwiek uszkodzeń, awarii lub strat spowodowanych niewłaściwym montażem, konserwacją lub przechowywaniem.

Ta ograniczona gwarancja stanie się nieważna, gdy produkt

• jest użyty w sposób inny niż do rozrywki lub transportu;

• jest zmieniony w jakikolwiek sposób;

• jest wypożyczony

Producent nie ponosi odpowiedzialności z tytułu strat ubocznych lub następnych lub uszkodzeń wynikających bezpośrednio lub pośrednio z używania produktu.

Globber nie proponuje przedłużonej gwarancji. Jeśli zakupiłeś przedłużoną gwarancję, będzie ona uznana przez sklep, w którym została zakupiona.

Zachowaj oryginalny paragon zakupu z niniejszą instrukcją i wpisz poniżej nazwa produktu.

Części zamienne

Aby zamówić części zamienne do produktu, przejdź do strony internetowej globber.com

Informationer som skal opbevares

NF-EN-71

Advarsel! Beskyttelsesudstyr bør anvendes. Må ikke anvendes i trafikken.

20 kg max.: Model med sæde (Klapvogn, Gacykel).

50 kg max.: Scooter-funktion

Model med sæde: Advarsel! Må ikke anvendes til børn over 3 år på grund af sædebeslagets utilstrækkelige styrke. Sædet kan kun bruges med dette produkt, når styret er låst fast af forældrene ved hjælp af låseknappen placeret på oversiden af forgafflen. Tryk låseknappen ned for at låse hjulene, før sædet monteres. Tag løbehjulet og alle delene ud af æsken.

Læg alle delene frem og læs monteringsanvisningen før brug.

Behold emballagen indtil løbehjulet er færdigmonteret.

Generelle anvisninger

Dette legetøj skal samles af en ansvarlig voksen person.

Kontrollér, at legetøjet er monteret korrekt, før det tages i brug.

Fjern alle unødvendige elementer for at lege med løbehjulet, før du giver det til dit barn. Da legetøjet kræver en vis behændighed, skal det bruges forsigtigt for at undgå styrt og sammenstød, som kan kvæste brugeren eller tredje personer.

Legetøjet skal bruges med et egnet beskyttelsesudstyr, som omfatter hjelm, sko, albue-, håndleds- og knæbeskyttere. Lær barnet at bruge det på en sikker og ansvarlig måde.

Brugsanvisning

- Løbehjulet kan være farligt og medføre trafikulykker, hvis det bruges på offentlig vej. Det må ikke bruges på offentlig vej.
- Det skal helst bruges på en plan og ren overflade, uden grus eller oliepletter. Undgå bump og afløbsriste, som kan forårsage ulykker.
- Løbehjulet har hverken lygter eller lamper. Det må derfor ikke bruges om natten eller på tidspunkter med nedsat udsyn.
- Skal bruges under opsyn af en voksen.
- Tillad ikke mere end ét barn at stå op på løbehjulet samtidigt.
- Må ikke bruges på våde dage eller våde overflader.
- Produktet skal opbevares et koldt og tørt sted. Undgå direkte sollys.

Før og efter brug:

- Kontrollér, at alle blokeringsanordninger er koblet ind:
- Kontrollér styresystemets højde, møtrikkernes fastspænding samt at styret sidder vinkelret på forhjulet
- Kontrollér alle forbindelseselementer: bremsen, styrestangens blokeringsystem, hjulenes aksler skal være justeret korrekt og de må ikke være beskadigede.

- T-bar styrets minimale højde skal blokeres i laveste position ved at føre kuglen ind i den nederste rille. (se 'E' diagram).

- Kontrollér ligeledes hjulenes slitage.

MONTERING OG ANVENDELSE AF SÆDET TIL BRUG SOM GACYKEL (SE SIDE 2)

GO·UP SPORTY leveres med en forbindelsesrør, der holder sædet.

Man skal samle rørforbindelsen i forhold til barnets højde: Barnet skal altid have begge fødder på jorden, når det sidder på sædet. (skema 1).

Vigtigt. Lad aldrig en rørforbindelse sidde på løbehjulets plade uden sædet sat på. Sæt rørforbindelsen ind i hullet foran på sædet og sørg for at den vender rigtigt, så skruen kan sættes i. Sæt skruen i for at fastgøre sædet på rørforbindelsen, spænd fast med den medfølgende unbrakonøgle (skema 2).

Sæt rørforbindelsen med sædet ned i hullet foran på pladen mellem de to forhjul og sørg for at den vender rigtigt. Kontrollér, at fjederknappen er ført ud og blokerer delen korrekt, som vist (Skema 3).

Brug af styret som forældrehåndtag: Løbehjulets styr kan bruges som forældrehåndtag. Sæt styret ind i hullet bag på sædet og sørg for at det vender rigtigt. Kontrollér, at fjederknappen er ført ud og blokerer håndtaget korrekt, som vist (Skema 4).

Styring: Barnet sætter sig overskrævs på sædet med begge fødder på jorden og skubber sig frem med fødderne. I starten skal han/hun være forsigtig. Forældrehåndtaget giver mulighed for at hjælpe barnet i starten.

MONTERING AF LØBEHJULET (se side 2)

Sæt styret ned i hullet foran på pladen mellem de to forhjul og sørg for at det vender rigtigt.

Kontrollér, at fjederknappen er ført ud og blokerer delen korrekt, som vist (Skema A).

GO·UP SPORTY tilbydes med et justerbart styr for at passe til barnets højde (3 positioner) Kontrollere, om den laveste position er rattet stikken er låst i nederste hul (se fig. E).

Kuglen skal være i hullet, når T-bar styrets højde justeres.

Sørg for at kuglen er blokeret i den laveste rille, når T-bar styret er i laveste position (se 'E' diagram).

Styring: Man styrer GO·UP SPORTY ved at inkludere kroppen intuitivt til venstre og højre (Skema B).

- Når barnet bøjer sig til højre, drejer GO·UP SPORTY til højre!

- Når barnet bøjer sig til venstre, drejer GO·UP SPORTY til venstre!

Til de små børn har GO•UP SPORTY et system til blokering af styringen for at give mulighed for bedre balance og lettere indlæring på en plan overflade og i lige linje.

- Tryk på knappen foran for at indkoble den (Skema C)
- Tryk på den røde knap på undersiden for at frigøre den (Skema D)

Under brug:

- Når barnet står på løbehjulet med begge hænder på styret, skubber barnet sig frem med den ene fod. I starten skal han/hun være forsigtig.
- Bremsning: Der sidder en bremse bag på løbehjulet, som barnet skal trykke på, når det er nødvendigt at sænke farten. Man skal trykke gradvist ned for at undgå at skride ud eller miste balancen.
- Det er strengt nødvendigt at have sko på og vi anbefaler kraftigt at bære bukser og skjorte eller bluse med lange ærmer for at undgå at komme til skade i tilfælde af et styrt.
- Før brug skal barnet have en indgående forklaring af, hvordan han/hun spærre løbehjulet.

Vedligeholdelse / reparation

En regelmæssig vedligeholdelse er en sikkerhedsgaranti:

- **Løjer:** Undgå at løbe i vand, olie eller sand, da det kan beskadige lejerne.
- **Hjul:** Det er normalt at hjulene bliver slidt efter en vis tid, og der kan gå hul på dem, når de bruges på ujævn terræn, det gælder især baghjulet på grund af bremsning. Hjulene skal kontrolleres jævnligt og skiftes ud for større sikkerhed.
- **Ændring af produktet:** Det oprindelige produkt må absolut ikke ændres ud over det, der er specificeret i denne brugsvejledning i forbindelse med reparation og vedligeholdelse.
- **Møtrikker og akser:** De skal også kontrolleres regelmæssigt.
- **Disse elementer kan:**
 - løse sig efter en vis tid og i så fald skal de spændes fast,
 - blive mindre effektive og i så fald skal de skiftes ud med nye elementer.
- **Rengøring:** Rengør løbehjulet med en blød klud og lidt vand.

Yderligere oplysninger

For spørgsmål og forespørgsler kontakt os venligst på: contact@globber.com

GARANTI

Fabrikanten garanterer, at dette produkt er uden fabrikationsfejl i en periode på 2 år fra købsdatoen. Denne begrænsede garanti dækker ikke almindeligt slid, dæk, rør eller kabler eller eventuelle skader, fejl eller tab, der skyldes ukorrekt samling, vedligeholdelse eller opbevaring.

Denne begrænsede garanti vil være ugyldig, hvis produktet nogensinde

- bruges til andet end fritid eller transport
- modificeres på nogen som helst måde
- udlejes

Fabrikanten er ikke ansvarlig for direkte eller indirekte tab eller skader, der direkte eller indirekte er forbundet med brugen af dette produkt.

Globber giver ikke udvidet garanti. Hvis du har tilkøbt en udvidet garanti, skal den indfris af butikken, hvor den er købt.

Med henblik på dokumentation: Gem din originale kvittering sammen med vejledningen, og skriv produktnavn nedenfor.

.....

Reservevedle

Reservevedle til denne vare bestilles ved at besøge vores hjemmeside globber.com

Säilytämä tiedot.**NF-EN-71**

Varoitus! Käytettävä suojavarusteita. Ei saa käyttää liikenteen joukossa.

Maksimi 20 kg: Istuimen versio (Työnnettävä, ajettava pyörä)

Maksimi 50 kg: Potkulautaila

Istuimen versio: Varoitus! Ei alle 36 kuukauden ikäisten lasten käyttöön istuimen rungon rajoitetun kestävyyden takia. Istuinta voidaan käyttää tuotteessa vain silloin, kun vanhemmat lukitsevat ohjauksen kokonaan pois ohjauskokoonpanon yläpuolella olevasta lukituspainikkeesta. Paina lukituspainike alas, jotta pyörien ohjaus lukittuu, kun istuin asennetaan.

Ota potkulautaa ja kaikki osat laatikosta.

Aseta kaikki osat näkyviin ja lue kokoamisohjeet, ennen kuin ryhdyt käyttämään tuotetta. Säilytä pakkaus kokoamisen loppuun saakka.

Yleiset ohjeet

Tämän leluun kokoajan on oltava vastuunsa tunteva aikuinen.

Tarkista aina ennen käyttöä, että lelu on koottu kunnollisesti.

Ennen kuin annat leluun lapselle, poista kaikki leikin kannalta tarpeettomat osat.

Lelu edellyttää käyttäjältä taitoa, joten sitä on käytettävä varoen, niin että vältetään käyttäjän ja ulkopuolisten loukkaantumiseen mahdollisesti johtavat kaatumiset ja törmäykset.

Käytettävä sopivia suojavarusteita, joihin kuuluvat kypärä, kengät, kyynärpää-, ranne- ja polvisuojat. Opeta lapselle leluun turvallinen ja vastuullinen käyttö.

Käyttöohjeet

- Potkulautaa voi olla vaarallinen ja aiheuttaa liikenneonnettomuuksia käytettäessä liikenteen joukossa. Ei saa käyttää liikenteen joukossa.

- Käytä mieluiten tasaisella ja puhtaalla kulkuväylällä, jolla ei ole soraa eikä rasvaa. Vältä kuoppia ja viemärien riilöitä, jotka voivat aiheuttaa tapaturmia.

- Potkulaudassa ei ole ajo- eikä muita valoja. Siksi sitä ei saa käyttää pimeällä eikä näkyvyyden ollessa heikko.

- Lelua saa käyttää vain aikuisen välittömässä valvonnassa.

- Älä anna useamman kuin yhden lapsen nousta potkulaudalle kerrallaan.

- Älä käytä sateisina päivinä tai märällä alustalla.

- Säilytä tuote viileässä, kuivassa paikassa, vältä suoraa auringonvaloa.

Ennen jokaista käyttökertaa ja käytön jälkeen:

- Varmista, että kaikki lukituslaitteet ovat varmasti kiinni.

- Tarkista ohjausjärjestelmän korkeus, mutterien kiristys sekä ohjaustangon ja etupyörien kohtisuoruus.

- Tarkista kaikki liitososat: jarrun, ohjauspylvään pikalukitusjärjestelmän ja pyörien akselien on oltava oikein säädetyt ja vahingoittumattomat.

- T-tanko on lukittava vähimmäiskorkeuteen asettamalla liitin alimpaan aukkoon. (katso kuva 'E')

- Tarkista myös renkaiden kulumisaste.

SATULAN ASENNUS JA KÄYTTÖ POTKUPYÖRÄNÄ (KATSO SIVUA 2)

GO•UP SPORTY toimitetaan 1 liitäntäputki, jota käytetään korjata istuimen.

Koota liitäntäputki lapsen koon perusteella, lapsen molempien jalkojen tulee ulottua maahan, kun hän on istuma-asennossa satulalla (kuva 1).

Huomio. Varo, että et koskaan jätä liitäntäputkea asennetuksi potkulaudalle ilman satulaa. Asenna liitäntäputki aukkoon istuimen edessä, noudata asennussuuntaa ruuvinnittämiseksi. Asenna ruuvi istuimen kiinnittämiseksi liitäntäputkelle, kiristä se mukana toimitetulla kuusiottappiavaimella (kuva 2).

Laita liitäntäputki satulan kanssa aukkoon tason edessä kahden etupyörien väliin, noudata asennussuuntaa. Varmista, että jousipainike tulee ulos ja lukitsee osan esitellyllä tavalla (kuva 3).

Varoitus! Varmista ennen ajamista, että lapsen jalat ulottuvat maahan istuimilla.

Ohjaustangon vanhempien ohjaustankona: potkulaudan ohjaustankoa voi käyttää vanhempien ohjaustankona. Laita ohjaustanko aukkoon istuimen takana, noudata asennussuuntaa. Varmista, että jousipainike tulee ulos ja lukitsee tangon esitellyllä tavalla (kuva 4).

Ohjaus: hajareisin satulalla, jalat maassa, lapsi työntää jaloillaan päästäkseen eteenpäin. Aluksi on edettävä varovasti.

Vanhempien tanko tarjoaa mahdollisuuden seurata lasta ensimmäisillä käyttökertoilla.

POTKULAUDAN KOKOAMINEN (katso sivu 2)

Työnnä ohjaustanko kahden etupyörien välissä olevan tason etuosassa olevaan reikään huomioiden asennussuunta. Varmista, että jousinasta työnny ulos ja lukitsee osan asianmukaisesti, kuten kuvassa (kuva A).

GO•UP SPORTY tarjoaa käyttöön korkeussuunnassa säädettävän ohjaustangon, jotta tuote sopii lapseen kokoon (3 korkeutta).

Liittimen on oltava aukossa, kun T-tangon korkeutta säädetään.

Varmista, että T-tanko on ala-asennossa, liitin on lukittuna alimpaan aukkoon (katso kuva 'E')

Ohjaaminen: GO•UP SPORTY:tä ohjataan kallistamalla vartaloa luonnollisesti (kuva B).

- Lapsi nojaa oikealle, GO•UP SPORTY kääntyy oikealle!

- Lapsi nojaa vasemmalle, GO•UP SPORTY kääntyy vasemmalle!

Kaikkien pienimpiä käyttäjiä varten, jotka liikkuvat tasaisella alustalla pelkästään suoraan, GO-UP SPORTY:ssä on ohjauslukitusjärjestelmä, joka helpottaa tasapainon hallintaa ja oppimista.

- Lukitus kytketään päälle painamalla etupainiketta (kuva C).
- Lukitus vapautetaan painamalla alapuolella olevaa punaista painiketta (kuva D).

Käytön aikana:

- Lapsi seisoo potkulaudan päällä kädet ohjaustangolla ja potkaisee jommallakummalla jalalla vauhtia eteenpäin. Alussa on oltava varovainen.
- Jarrutus: takana sijaitsee hidastin, ja lapsen on painettava tarvittaessa sitä vauhdin hidastamiseksi. Sitä on painettava vähitellen, jotta vältetään luisu ja tasapainon menetys.
- Kengät ovat pakollinen varuste, ja suosittelemme vahvasti käyttämään housuja ja pitkähihaista paitaa kaatumisen aiheuttamien vammojen ehkäisemiseksi.
- Selitä lapselle tarkasti aina ennen käyttöä, miten potkulautaa lukitaan.

Kunnossapito ja huolto

Säännöllinen kunnossapito lisää turvallisuutta:

- **Laakerit:** vältä ajamista vedessä, öljyssä tai hiekassa, sillä ne vahingoittavat laakereita.
- **Pyörät:** pyörien kuluminen ajan oloon on normaalia, ja niihin voi tulla reikiä, kun niillä ajetaan karheilla pinnoilla. Tämä koskee erityisesti jarruttavaa takapyörää. Tarkista pyörät säännöllisesti ja vaihda ne turvallisuuden parantamiseksi.
- **Tuotteen muutokset:** alkuperäistä tuotetta ei missään nimessä saa muuttaa näissä huolto-ohjeissa kuvattuja menettelyjä lukuun ottamatta.
- **Mutterit ja akselit:** tarkista nämäkin säännöllisesti.
Ne voivat:
 - löystyä ajan mittaan, jolloin ne on kiristettävä,
 - heikentyä toimintakuntoisuudeltaan, jolloin ne on vaihdettava uusiin.
- **Puhdistus:** puhdista potkulautaa kevyesti kostutetulla pehmeällä pyyhkeellä.

Lisätiedot

Jos sinulla on kysymyksiä tai muita asioita, ota yhteyttä osoitteella: contact@globber.com

TAKUU

Valmistaja antaa tälle tuotteelle valmistusvikoja koskevan takuun 2 vuoden ajaksi ostopäivästä. Tämä rajoitettu takuu ei kata normaalia kulumista, renkaita, putkia tai kaapeleita tai virheellisen kokoamisen, huollon tai säilytyksen aiheuttamia vaurioita tai menetyksiä.

Rajoitettu takuu mitätöityy, jos tuotetta on

- käytetty muuhun tarkoitukseen kuin virkistykseen ja kulkemiseen;
- muutettu jollain tavalla;
- vuokrattu

Valmistaja ei ole vastuussa tahattomista tai seuraamuksellisista menetyksistä tai vaurioista, jotka johtuvat suoraan tai välillisesti tämän tuotteen käytöstä.

Globber ei tarjoa laajennettua takuuta. Jos olet ostanut laajennetun takuun, sen antaa paikka, josta takuun ostit.

Säälytä alkuperäinen ostokuitti sekä tämä käyttöopas ja kirjoita tuotteen nimi tähän alle.

.....

Varaosat

Voit tilata varaosia tuotteeseen käymällä verkkosivustolla globber.com

Behåll denna information**NF-EN-71**

Varning! Använd skyddsutrustning. Ska inte användas i trafiken.

Max. 20 kg: Cykelsadel version (Sittvagn, skjutbar cykel)

Max. 50 kg: Sparkcykelns läge

Cykelsadel version: Varning! Får ej användas av barn över 36 månader på grund av begränsad hållfasthet för ramen vid sadelfästet. Sadeln får endast användas tillsammans med denna produkt när styrningen är helt låst av föräldern som använder låsknappen på den övre sidan av styrenheten. Tryck ner låsknappen för att låsa hjulstyrningen vid montering av sadeln.

Plocka fram sparkcykeln och alla delarna ur kartongen. Placera ut alla delarna och läs monteringsinstruktionerna innan användning. Behåll förpackningen tills monteringen är klar.

Allmänna instruktioner

Leksaken måste monteras under ansvar av en vuxen. Kontrollera att leksaken är korrekt monterad innan användning. Avlägsna alla oanvända delar i setet innan du ger leksaken till ditt barn. På grund av den färdighet som krävs måste leksaken användas med försiktighet för att undvika fall eller kollisioner som kan skada användaren eller andra.

Använd med lämplig skyddsutrustning, inklusive hjälm, skor och skydd för armbågar, handleder och knän. Lär barnet att använda den på ett säkert och ansvarsfullt sätt.

Användningsinstruktioner

- Sparkcykeln kan vara farligt och kan leda till trafikolyckor vid användning på allmän väg. Använd inte på en allmän väg.- Den rekommenderas att användas på en jämn och ren väg utan grus eller smuts på marken. Undvik gupp och dräneringsgaller som kan tänkas orsaka olyckor.
- Sparkcykeln saknar belysning. Den lämpar sig därför inte för användning på natten eller när sikten är begränsad.
- Använd under vuxens övervakning.
- Tillåt inte fler än ett barn att använda sparkcykeln på samma gång.
- Använd inte produkten när det är blött ute eller marken är blöt.
- Förvara produkten på en sval och torr plats. Undvik direkt solljus.

Före och efter användning:

- Se till att alla låsanordningar är korrekt inställda.
- Se till att styrsystemet är korrekt höjjusterat, att multrama är åtdragna och att framhjulet är vinkelrätt med styret.

- Kontrollera alla ihopkopplade delar: bromsen, styrstagets snabbblåsningssystem, hjulaxlarna måste vara korrekt justerade och oskadade.
- Lägsta höjd för styret måste vara låst vid den lägsta positionen genom att sprinten i det nedersta hålet. (se diagram «E»)
- Kontrollera också hur slitna hjulen är.

MONTERING OCH ANVÄNDNING AV SADELN FÖR ANVÄNDNING SOM SPRINGCYKEL / BÅRARE (SE SIDAN 2)

GO•UP SPORTY levereras med en anslutningsrör som används för att fixera sitsen.

Montera anslutningsröret beroende på barnets längd, barnet måste alltid ha båda fötterna placerade på marken när det sitter på sadeln. (figur 1).

Varning. Se till att aldrig lämna ett anslutningsrör monterat på sparkcykelns plattform utan sadeln. Sätt i anslutningsröret i hålet framtill på sadeln, för in det i rätt riktning för att kunna fästa skruven. Sätt i skruvarna för att fästa sadeln i anslutningsröret, dra åt med den medföljande insexnyckeln (figur 2).

Sätt i anslutningsröret med sadeln i hålet framtill på plattformen mellan de två framhjulen, för in det i rätt riktning. Se till att fjäderknappen skjuter ut och att den låser fast korrekt i delen, som angivet (figur 3).

Varning! Se till att barnets fötter lätt når ner till marken i sadelläget innan åkturen.

Användning av styret som hjälphandtag som en förälder kan hålla i:

Sparkcykelns styre kan användas som hjälphandtag. Sätt i styret i hålet på den bakre delen av sadeln, för in det i rätt riktning. Se till att fjäderknappen skjuter ut och att den låser fast korrekt i hjälphandtaget, som angivet (figur 4).

Styrning: Barnet sitter grensle på sadeln med fötterna på marken och skjuter på med fötterna för att förflytta sig framåt. Var försiktig i början.

MONTERING AV SPARKCYKELN (se sidan 2)

Sätt i styret i det främre hålet på plattformen mellan de 2 framhjulen, kontrollera isätningens riktning.

Se till att fjäderknappen skjuter ut och att den låser fast korrekt i delen, som angivet (Schema A).

GO•UP SPORTY erbjuds med ett styre som kan justeras i höjd för att anpassas till barnets längd (3 lägen).

Kontrollera att för den nedersta positionen för styret sprinten är låst i det nedersta hålet (se diagram «E»)

Styrningen: Styrningen av GO-UP SPORTY sker genom att luta kroppen intuitivt (Schema B).

- Barnet lutar åt höger, GO-UP SPORTY svänger åt höger!
- Barnet lutar åt vänster, GO-UP SPORTY svänger åt vänster!

För de minsta har GO-UP SPORTY ett system för att blockera styrningen, på en plan yta och rak sträcka, för få bättre balans och underlätta inläringen.

- För att sätta i gång, tryck på knappen på ovsidan (Schema C)
- För att frigöra, tryck på den röda knappen på undersidan (Schema D)

Under användning:

- Stående på scootern, med båda händerna på styret, tar barnet fart med en av sina fötter för att förflytta sig framåt. Ta det försiktigt i början.
- Bromsning: det finns ett bromssystem i den bakre änden. Vid behov, tryck på det för att sakta ner. Det är att rekommenderas att man bromsar gradvis för att undvika sladdning eller att förlora av balansen.
- Skor är obligatorisk och vi rekommenderar starkt att man använder byxor och långärmade tröjor för att undvika skada vid fall.
- Innan användning, förklara noggrant för barnet hur man bromsar med sparkcykeln.

Hantering/skötsel Regelbunden skötsel ger ökad säkerhet:

- **Hjullagren:** Kör inte i vatten, olja eller sand. Eftersom det kan skada dina hjullager.
- **Hjulen:** Hjulen blir slitna efter ett tag; de kan gå sönder om de används mycket på ojämn mark, särskilt bakhjulet på vilket bromsandet sker. Det är lämpligt att man kontrollerar dem regelbundet och ersätter dem för att garantera större säkerhet.
- **Modifikationer på produkten:** Det är absolut förbjudet att modifiera originalprodukten förutom i enlighet med de skötselrelaterade instruktionerna i denna manual.
- **Muttrar och axlar:** dessa ska kontrolleras regelbundet
 - dessa kan lossna med tiden och måste då dras åt igen
 - de kan bli mindre brukbara och måste då ersättas med nya.
- **Rengöring:** Rengör sparkcykeln med en mjuk trasa och lite vatten.

Ytterligare information

För frågor och förfrågningar kontakta oss via: contact@globber.com

WARRANTY

Tillverkaren garanterar att denna produkt är fri från fabriktionsfel under en period av 2 vuotta från inköpsdatum. Denna begränsade garanti omfattar inte normalt slitage, däck, rör eller vajrar eller någon skada, funktionsfel eller förlust orsakad av felaktig montering, skötsel eller förvaring.

Denna begränsade garanti upphör att gälla om produkten någonsin

- används för annat ändamål än rekreation eller transport;
- modifieras på något sätt;
- hyrs ut

Tillverkaren ansvarar inte för oförutsedda eller följskador direkt eller indirekt hänförliga till användning av denna produkt.

Globber erbjuder ingen utökad garanti. Har du köpt en utökad garanti måste denna uppfyllas av den butik där den köpts.

För dina noteringar ska du spara ditt originalförsäljningskvitto tillsammans med dessa anvisningar samt anteckna produktnamn nedan.

Reservdelar

För att beställa reservdelar för denna produkt, gå in på vår webbsajt globber.com

Πληροφορίες προς φύλαξη**NF-EN-71**

Προειδοποίηση! Να χρησιμοποιείται με εξοπλισμό προστασίας. Να μην χρησιμοποιείται σε δημόσιο οικικό δίκτυο.

Μέγ. 20 κιλιά: Έκδοση καθίσματος (Καρότσι, Καβάλημα)

Μέγ. 50 κιλιά: Λειτουργία σαν πατινί

Έκδοση καθίσματος: Προειδοποίηση! Δεν πρέπει να χρησιμοποιείται από παιδιά άνω των 36 μηνών λόγω της περιορισμένης ισχύος του σκελετού στηρίγματος καθίσματος. Το κάθισμα μπορεί να χρησιμοποιείται μόνο με αυτό το προϊόν όταν ο μηχανισμός οδήγησης είναι εντελώς κλειδωμένος από τους γονείς χρησιμοποιώντας το κουμπί κλειδώματος που βρίσκεται στην άνω πλευρά της διάταξης μηχανισμού οδήγησης. Πατήστε κάτω το κουμπί κλειδώματος ώστε να κλειδώσετε τον μηχανισμό οδήγησης τροχών όταν πρέπει να τοποθετηθεί το κάθισμα.

Αφαιρέστε το πατινί και όλα τα εξαρτήματα από το κουτί.

Εξετάστε όλα τα εξαρτήματα και διαβάστε τις οδηγίες συναρμολόγησης πριν από τη χρήση. Διατηρήστε τη συσκευασία μέχρι το τέλος της συναρμολόγησης.

Γενικές οδηγίες

Αυτό το παιχνίδι θα πρέπει να συναρμολογείται από υπεύθυνο ενήλικα. Πριν από κάθε χρήση, βεβαιωθείτε ότι το παιχνίδι έχει συναρμολογηθεί σωστά. Αφαιρέστε κάθε στοιχείο που δεν είναι απαραίτητο για το παιχνίδι πριν το δώσετε στο παιδί σας.

Λόγω των ιδιοτήτων του, το παιχνίδι θα πρέπει να χρησιμοποιείται με προσοχή για την αποφυγή πιέσεων ή προεκρούσεων που μπορούν να τραυματίσουν το χρήστη ή τρίτους. Φοράτε πάντα κατάλληλο εξοπλισμό προστασίας που να περιλαμβάνει κράνος, υποδήματα, προστατευτικά αγκώνων, καρπιών και γονάτων. Μάθετε στο παιδί να χρησιμοποιεί τον εξοπλισμό με ασφαλή και υπεύθυνο τρόπο.

Οδηγίες χρήσης

- Το πατινί μπορεί να είναι επικίνδυνο και να προκαλέσει τροχαία ατυχήματα όταν χρησιμοποιείται σε δημόσιο δρόμο. Να μη χρησιμοποιείται σε δημόσιο δρόμο.
- Κατά προτίμηση, να χρησιμοποιείται σε επίπεδο και καθαρό οδόστρωμα, χωρίς χαλικά και λάδια. Αποφύγετε τα σαμαράκια και τις σχάρες της αποχέτευσης που μπορεί να προκαλέσουν ατύχημα.
- Το πατινί δεν έχει φώτα ή προβολείς. Επομένως, μην το χρησιμοποιείτε τη νύχτα ή τις ώρες περιορισμένης ορατότητας.
- Να χρησιμοποιείται υπό την επίβλεψη ενήλικα.
- Μην επιτρέπετε σε περισσότερα από ένα παιδιά να ανεβαίνει στο πατινί ταυτόχρονα.
- Μην το χρησιμοποιείτε σε ημέρες με υγρασία ή σε βρεγμένο έδαφος.
- Не използвайте във влажни дни или върху влажна основа.
- Αποθηκεύετε το προϊόν σε ένα πιο ξηρό μέρος χωρίς υγρασία. Αποφύγετε την άμεση ηλιακή ακτινοβολία.

Πριν και μετά από κάθε χρήση:

- Βεβαιωθείτε ότι όλες οι διατάξεις κλειδώματος είναι ενεργοποιημένες.
- Ελέγχετε το ύψος του συστήματος διεύθυνσης, το βίδωμα των παξιμαδιών, την κάθεται θέση του τιμονιού και του μπροστινού τροχού.
- Ελέγχετε το σύνολο των στοιχείων σύνδεσης: το φρένο, το σύστημα γρήγορου μπλοκαρίσματος της καλόνιας διεύθυνσης, τους άξονες των τροχών που θα πρέπει να είναι σωστά ρυθμιζόμενοι και να μην έχουν υποστεί ζημιές.
- Το ελάχιστο ύψος του τιμονιού πρέπει να ασφαλιστεί στη χαμηλότερη θέση, εισάγοντας την πηλίνα στην χαμηλότερη εγκοπή. (βείτε διάγραμμα «E»)
- Ελέγχετε επίσης το βαθμό φθοράς των τροχών.

ΣΥΝΑΡΜΟΛΟΓΗΣΗ ΚΑΙ ΧΡΗΣΗ ΤΟΥ ΚΑΘΙΣΜΑΤΟΣ ΓΙΑ ΧΡΗΣΗ ΩΣ ΠΟΔΗΛΑΤΟ / ΜΕΤΑΦΟΡΑ (ΔΕΙΤΕ ΣΕΛΙΔΑ 2)

Το GO•UP SPORTY διαθέτει 1 σωλήνα σύνδεσης, η οποία χρησιμοποιείται για τον καθορισμό της έδρας.

Εγκαθιστών τον σωλήνα σύνδεσης ανάλογα με το ύψος του παιδιού. Θα πρέπει ανά πάσα στιγμή και τα 2 πόδια του παιδιού να αγγίζουν στο έδαφος όταν κάθεται πάνω στο κάθισμα. (σχήμα 1).

Προσοχή! Ποτέ μην αφήνετε σωλήνα σύνδεσης τοποθετημένο στη σανίδα του πατινιού χωρίς το κάθισμα

Εισάγετε τον σωλήνα σύνδεσης στην οπή στο μπροστινό μέρος του καθίσματος, πηλώντας τη φορά εισαγωγής για να μπορέσετε να τοποθετήσετε τη βίδα. Εισάγετε τη βίδα για να στερεώσετε το κάθισμα στο σωλήνα σύνδεσης, και αφίξετε την με το παρεχόμενο κλειδί Άλλεν (σχήμα 2).

Εισάγετε τον σωλήνα σύνδεσης με το κάθισμα στην οπή που βρίσκεται στο μπροστινό μέρος της σανίδας, μεταξύ των 2 μπροστινών τροχών, σύμφωνα με την κατεύθυνση εισαγωγής. Βεβαιωθείτε ότι το μπουτόν με ελατήριο ασφαρίζει σωστά το εξάρτημα, όπως υποδεικνύεται (σχήμα 3).

Προειδοποίηση! Πριν το καβάλημα, εξασφαλίστε ότι τα πόδια του παιδιού μπορούν να αγγίζουν ελεύθερα το έδαφος στη λειτουργία με κάθισμα.

Χρήση του τιμονιού για καθοδήγηση από τον γονέα: το τιμόνι του πατινιού μπορεί να χρησιμοποιηθεί για καθοδήγηση από τον γονέα. Εισάγετε το τιμόνι στην οπή που βρίσκεται στο πίσω μέρος του καθίσματος, σύμφωνα με την κατεύθυνση εισαγωγής. Βεβαιωθείτε ότι το μπουτόν με ελατήριο ασφαρίζει σωστά το εξάρτημα, όπως υποδεικνύεται (σχήμα 4).

Οδήγηση: το παιδί κάθεται στο κάθισμα με τα πόδια να αγγίζουν στο έδαφος, και στρώνει με τα πόδια του για να προχωρήσει. Στην αρχή θα πρέπει να προσέχει. Το τιμόνι για καθοδήγηση από τον γονέα σας επιτρέπει να συνοδεύετε το παιδί κατά τις πρώτες του προσπάθειες.

ΣΥΝΑΡΜΟΛΟΓΗΣΗ ΤΟΥ ΠΑΤΙΝΙΟΥ (βείτε σελίδα 2)

Εισάγετε το τιμόνι στην οπή που βρίσκεται στο μπροστινό μέρος της σανίδας, μεταξύ των 2 μπροστινών τροχών, σύμφωνα με την κατεύθυνση εισαγωγής.

Βεβαιωθείτε ότι το μπουτόν με ελατήριο ασφαλίζει σωστά το εξάρτημα, όπως υποδεικνύεται (Σχήμα Α).

Το GO-UP SPORTY παρέχεται με τιμόνι με ρυθμιζόμενο ύψος, που προσαρμόζεται στο ύψος του παιδιού (3 θέσεις).

Η μπιλία θα πρέπει να είναι στην οπή όταν προσαρμόζετε το ύψος του τιμονιού. Βεβαιωθείτε ότι για τη χαμηλότερη θέση του τιμονιού, η μπιλία έχει ασφαλίσει στη χαμηλότερη εγκοπή (βείτε διάγραμμα «Ε»)

Διεύθυνση: Η διεύθυνση του GO-UP SPORTY πραγματοποιείται με δισαιθητική κλίση του σώματος (Σχήμα Β).

- Το παιδί γέρνει δεξιά, το GO-UP SPORTY στρίβει δεξιά!

- Το παιδί γέρνει αριστερά, το GO-UP SPORTY στρίβει αριστερά!

Για τα πιο μικρά, σε επίπεδη επιφάνεια και σε ευθεία γραμμή, το GO-UP SPORTY διαθέτει ένα σύστημα μπλοκαρίσματος της διεύθυνσης για καλύτερη αστοροπία και ευκολότερη εκμάθηση.

- Για ενεργοποίηση, πιάστε το μπροστινό μπουτόν (Σχήμα C)

- Για αποδέσμευση, πιάστε το κόκκινο μπουτόν από κάτω (Σχήμα D)

Κατά τη χρήση:

- Όρθιο στο πατίνι με τα δύο χέρια στις χειρολαβές, το παιδί στρώνει με ένα από τα δύο πόδια του για να προχωρήσει. Στην αρχή θα πρέπει να προσέχει.

- Φρενάρισμα: στο πίσω μέρος υπάρχει ένας επιβραδυντής. Όταν είναι απαραίτητο, το παιδί θα πρέπει να τον πιέσει για επιβράδυνση. Θα πρέπει να πιέζει σταδιακά για την αποφυγή πλαγιολίσθησης ή απώλειας σταθερότητας.

- Τα υποδήματα είναι υποχρεωτικά και σας συμβουλευόμαστε να φοράτε παντελόνι και πουκάμισο με μακριά μανίκια προκειμένου να αποφύγετε τον τραυματισμό σε περίπτωση πτώσης.

- Εξηγήστε στο παιδί σας πως να κλειδώνει το πατίνι πριν από κάθε χρήση.

Συντήρηση

Η τακτική συντήρηση αποτελεί εγγύηση ασφαλείας:

- **Ρουλεμάν:** αποφύγετε τη διέλευση σε νερό, λάδι ή άμμο που προκαλούν ζημιά στα ρουλεμάν.

- **Τροχοί:** η φθορά των τροχών είναι φυσιολογική μετά από κάποιο χρονικό διάστημα. Ενδέχεται να τρυπήσουν όταν χρησιμοποιούνται σε ανώμαλο έδαφος, ειδικότερα ο πίσω τροχός στον οποίο ασκείται το φρενάρισμα. Σας συμβουλευόμαστε να τους ελέγχετε τακτικά και να τους αντικαθιστάτε για μεγαλύτερη ασφάλεια.

- **Τροποποιήσεις του προϊόντος:** σε καμία περίπτωση δεν πρέπει να τροποποιείτε το αρχικό προϊόν, εκτός όπως αναφέρεται στις παρούσες οδηγίες σχετικά με τη συντήρηση.

- **Παιγμάδια και αξόνες:** και αυτά θα πρέπει να ελέγχονται τακτικά.

Υπάρχει πιθανότητα:

- να ξεσφίξουν μετά από κάποιο χρονικό διάστημα και σε αυτή την περίπτωση θα πρέπει να τα σφίξετε ξανά

- να χάσουν την αποτελεσματικότητά τους και σε αυτή την περίπτωση θα πρέπει να αντικατασταθούν με καινούργια.

- **Καθάρισμα:** καθαρίζετε το πατίνι με ένα μαλακό πανί και λίγο νερό.

Πρόσθετες πληροφορίες

Για ερωτήσεις και πληροφορίες, επικοινωνήστε μαζί μας στη διεύθυνση: contact@globber.com

ΕΓΓΥΗΣΗ

Ο κατασκευαστής παρέχει εγγύηση για αυτό το προϊόν ότι δεν έχει κατασκευαστικά ελαττώματα για περίοδο 2 χρόνια από την ημερομηνία αγοράς. Αυτή η περιορισμένη εγγύηση δεν καλύπτει τη φυσιολογική φθορά των ελαστικών, του σωλήνα ή των καλωδίων, ή οποιαδήποτε ζημία, βλάβη ή απώλεια προκληθεί από ακατάλληλη συναρμολόγηση, συντήρηση ή αποθήκευση.

Η παρούσα Περιορισμένη Εγγύηση θα ακυρωθεί αν ποτέ το προϊόν

• χρησιμοποιηθεί κατά σκοπό διαφορετικό από αναψυχή ή μεταφορά

• τροποποιηθεί με οποιονδήποτε τρόπο

• νοικιαστεί

Ο κατασκευαστής δεν ευθύνεται για τυχαίες ή επακόλουθες απώλειες ή ζημιές που οφείλονται άμεσα ή έμμεσα στη χρήση αυτού του προϊόντος.

Η Globber δεν προσφέρει εκτεταμένη εγγύηση. Αν έχετε αγοράσει εκτεταμένη εγγύηση, θα πρέπει να τηρηθεί από το κατάστημα στο οποίο αγοράστηκε το προϊόν.

Φυλάξτε στα αρχεία σας την αρχική απόδειξη αγοράς μαζί με αυτό το εγχειρίδιο, και γράψτε τον παρακάτω όνομα προϊόντος.

Ανταλλακτικά

Για παραγγελία ανταλλακτικών για το συγκεκριμένο προϊόν, παρακαλούμε επισκεφθείτε τον ιστότοπό μας globber.com

Информация, която трябва да се запази**NF-EN-71**

Внимание! При употреба следва да се носят предпазни средства. Да не се използват по платното за движение на превозни средства.

20 кг макс.: Модификация на седалката (Детска количка, за езда)

50 кг макс.: Режим скутер

Модификация на седалката: Предупреждения! Да не се използва от деца над 36 месеца поради ограничената якост на рамата на конзолата на седалката.

Седалката може да бъде използвана с продукта само, когато е напълно застопорена от възрастен със застопоряващия бутон от горната страна на кормилото. Натиснете застопоряващия бутон, за да застопорите управлението на колелата, когато трябва да бъде монтирана седалката.

Изадете тротинетката и всички части от кашона. Разпаковайте всички части и прочетете указанията за слобяване преди употреба. Запазете опаковката, докато слобите продукта изцяло.

Общи указания

Тази играчка трябва да се слоби от отворен възрастен човек. Преди всяко използване проверявайте правилното слобяване на играчката. Отстранете всички елементи, които не са необходими за играта, преди да дадете играчката на детето. Поради необходимите умения, които се изискват, трябва да се внимава при използването ѝ, за да се избегнат падания или сблъсъци, които могат да причинят наранявания на ползвателя или трети лица.

Да се използва с необходимото предпазно облекло, което включва каска, обувки, налакътници, нажитници и наколенки. Научете детето да я използва по безопасен и отворен начин.

Указания за употреба

- Тротинетката може да бъде опасен и може да доведе до пътно-транспортни произшествия при работа по обществените пътища. Да не се използва по обществените пътища.
- Препоръчва се да се използва върху чиста и равна повърхност без чакъл и масла по земята. Да се избягват неравности и решетки, които могат да предизвикат злополука.
- Тротинетката не притежава фарове или лампи, така че не се препоръчва да се използва през нощта или по време, през което видимостта е ограничена.
- Да се използва под наблюдение от възрастен.
- Не позволявайте на повече деца да се качват заедно върху тротинетката.
- Съхранявайте продукта на хладно, сухо място. Избягвайте пряка слънчева светлина.

Преди и след всяко използване

- Внимавайте всички заключващи механизми да бъдат задействани:

- Проверете височината на системата за управление, затягането на гайките, успоредността на кормилото и предната гума.
- Проверете дали всички свързващи елементи са на местата си – спирачките, системата за бързо блокиране на пръта за управление, осите на колелата трябва да бъдат правилно регулирани и здрави.
- Височината на Т-рамката трябва да бъде фиксирана на най-ниската позиция чрез превключване на бутона в най-долния жлеб. (вж. 'Е' диаграмата)
- Проверете и износването на гумите.

МОНТАЖ И УПОТРЕБА НА СЕДАЛКА ЗА УПОТРЕБА БЕЗ ПЕДАЛИ / НОСАЧ (ВИЖ СТРАНИЦА 2)

GO-UP SPORTY се предоставя с свързващи тръба, която се използва за фиксиране на седалката.

Слгобете свързващата тръба според ръста на детето, винаги трябва и двата му крака да са на земята, когато е седнало на седалката. (схема 1).

Внимание! Никога не оставяйте свързваща тръба, монтирана върху дъската на тротинетката без седалката. Поставете свързващата тръба в отвора отпред на седалката, като спазвате посоката на поставяне, за да можете да завиете винта. Поставете винта, за да фиксирате седалката за свързващата тръба, стегнете с предоставения шестограмен ключ (схема 2).

Поставете свързващата тръба със седалката в отвора в предната част на дъската между 2-те предни гуми, като спазвате посоката на поставяне. Внимавайте подвижният бутон да излезе правилно да захване съответната част, както е посочено (схема 3).

Предупреждение! Уверете се, че краката на детето не докосват земята свободно в режим на седане преди езда.

Употреба на кормилото за водене от родител: кормилото на тротинетката може да се използва за водене от родител. Поставете кормилото в отвора отзад на седалката, като спазвате посоката на поставяне. Внимавайте подвижният бутон да излезе правилно да захване съответната част, както е посочено (схема 4).

Движението: Седейки върху седалката, краката на земята, детето бута с крака, за да се придвижва. В началото процедурите внимателно.

Воденето от родител позволява да се придружават децата при първата употреба.

МОНТИРАНЕ НА ТРОТИНЕКТА (виж стр. 2)

Поставете кормилото в отвора в предната част на дъската между 2-те предни гуми, като спазвате посоката на поставяне.

Внимавайте подвижният бутон да излезе правилно да захване съответната част, както е посочено (схема А).

GO-UP SPORTY се предлага с регулируемо по височина кормило, за да се адаптира към ръста на детето (3 позиции).

При регулиране на височината на Т-рамката бутонът трябва да влезе в отвора.

Уверете се, че за най-ниската позиция на Т-рамката бутонът е фиксиран в най-долния жлеб (вж. Е' диаграма).

Движението: Задвижването на GO-UP SPORTY става чрез интуитивно наклоняване на тялото (схема В).

- Детето се наклонява надясно, GO-UP SPORTY завива надясно!

- Детето се наклонява наляво, GO-UP SPORTY завива наляво!

За най-малките, на равна повърхност и в права линия, GO-UP SPORTY разполага със система за блокиране на посоката за по-добро равновесие и по-лесно научаване.

- За да пуснете в движение, натиснете предния бутон (Схема С).

- За да освободите, натиснете червения бутон отдолу (схема D).

По време на използване:

- Като стоите прави върху тротинетката, с ръце на дръжките на кормилото, бутайте с един крак, за да се придвижвате. В началото бъдете внимателни.

- Спиране: в задната част се намира спирачка и когато е необходимо, можете да я натискате. Препоръчва се да я натискате плавно, за да избегнете падане или загуба на стабилност.

- Обувките са задължителни и горещо ви съветваме да носите панталони и блузи с дълги ръкави, за да избегнете нараняване при падане.

- Обстойно обяснете на детето как да фиксира тротинетката преди всяко използване.

Поддръжка Редовната поддръжка е гаранция за безопасност:

- **Лагери:** избягвайте да карате във вода, масло или пясък – това би повредило лагерите.

- **Гуми:** гумите се износват след определено време и дори се пукат при дълго използване върху неравен терен и особено задната гума, върху която действа спирачката. Препоръчваме ви редовно да ги проверявате и да ги сменяте за по-голяма безопасност.

- **Промени по продукта:** в никакъв случай не трябва да правите промени по оригиналния продукт извън посоченото в настоящите указания относно поддръжката.

- **Гайки и оси :** препоръчваме ви също така да ги проверявате редовно.- те могат да се разхлабят след определен период от време, като в такъв случай трябва да ги затегнете- или пък да загубят ефикасността си, като в такъв случай трябва да ги смените с нови.- Почистване: Почистете скутер с мека кърпа и малко вода.

опълнителна информация

За въпроси и запитвания моля свържете се с нас на: contact@globber.com

ГАРАНЦИЯ

Производителят гарантира, че този продукт е без производствени дефекти за период от 2 години от датата на закупуване. Тази ограничена гаранция не покрива нормалното износване на гуми, тръби или кабели, или каквато и да е повреда, неизправност или загуба в резултат на неправилно стобяване, поддръжка или съхранение.

Тази ограничена гаранция ще бъде невалидна, ако продуктът е някога

- използван по начин различен от за развлечение или транспортиране;
- модифициран по какъвто и да е начин;
- даван под наем

Производителят не носи отговорност за случайни или последващи загуби или щети, причинени пряко или косвено с употребата на този продукт.

Globber не предлага удължена гаранция. Ако сте закупили удължена гаранция, тя трябва да бъде покрита от магазина, от който е закупена.

За вашия архив, запазете оригиналната си касова бележка с това ръководство и запишете долу име на продукта.

.....

Резервни части

За поръчване на резервни части за този продукт, моля посетете нашия уебсайт globber.com

Důležité informace

NF-EN-71

Upozornění! Je třeba používat ochranné prostředky. Nepoužívat v silničním provozu.

20 kg max.: Verze sedadla (posunovací, koloběžka)

50 kg max.: Režim koloběžky

Verze sedadla: Varování! Není určeno pro děti starší než 36 měsíců vzhledem na omezenou pevnost konzolového rámu sedadla. Sedadlo se smí používat s tímto výrobkem, pouze když je řízení úplně zablokováno rodiči pomocí aretačního tlačítka umístěného na horní straně sestavy řízení. Zmáčkněte aretační tlačítko pro zablokování řízení kol, když se namontuje sedadlo.

Vyjmete koloběžku i všechny obaly. Zkontrolujte přítomnost všech potřebných dílů a pečlivě si přečtěte návod k montáži. Obal uchovejte do té doby, než bude montáž dokončena.

Obecné instrukce

Zkompletovat hračku může pouze dospělá osoba. Před vlastním použitím hračky zkontrolujte, zda je správně zkompletována. Než předáte hračku dítěti, odeberte z ní všechny přebytečné díly. Hračka musí být používána s největší opatností, aby nedocházelo k pádům či kolizím, které by mohly vést ke zranění uživatele či jiné osoby.

Doporučuje se používat s vhodným ochranným vybavením, jako je helma, boty, chrániče loktů, zápěstí a kolena. Učte dítě hračku používat bezpečným a odpovědným způsobem.

Návod k použití

- Koloběžka může být nebezpečná a může způsobit dopravní nehodu. Nepoužívejte na veřejných komunikacích.
- Doporučujeme ji používat na rovné a čisté ploše, na které není štěrk či písek a není znečištěna olejovými skvmami. Vyvarujte se nárazům, nejezděte na drenážní víka, to vše může způsobit nehodu.
- Koloběžka není vybavena světly či svítilnami. Není tedy vhodná pro použití v noci nebo za zhoršené viditelnosti.
- Používejte ji pouze pod dohledem dospělé osoby.
- Dohlédněte, aby koloběžku nepoužívalo více než jedno dítě najednou.
- Nepoužívejte za mokrych dnů nebo na mokřem podkladu.
- Výrobek skladujte na chladném a suchém místě, vyhýbejte se přímému slunečnímu záření.

Před a po použití :

- Dohlédněte, aby veškerý spojovací materiál a jeho zajištění bylo funkční a v pořádku;
- Zkontrolujte nastavenou výšku řídtek, utažení matic, kolmost řídtek a předního kola.

- Zkontrolujte všechny spojovací prvky: brzda, systém pro rychlou blokadu řídtek, hřídele kol vše musí být v souladu a nepoškozeny.
- Minimální výška řídtek ve tvaru T, se nastaví do nejnižší polohy tak, že přepnete západku do nejnižší drážky. (viz obrázek „E“)
- Rovněž zkontrolujte stupeň opotřebení kol.

MONTÁŽ A POUŽÍVÁNÍ SEDAČKY PRO POUŽÍVÁNÍ JAKO VOZÍTKO / NOSIČ (VIZ STRANU 2)

GO-UP SPORTY se dodává se 1 spojovací trubku, který se používá k upevnění sedadla.

Shromáždít spojovací trubku podle velikosti dítěte, to musí mít vždy obě nohy na zemi, když sedí na sedačce. (schéma 1).

Pozor. Dbejte na to, abyste nenechali spojovací trubku namontovanou na plošince koloběžky bez sedačky.

Vložte spojovací trubku do otvoru před sedačkou a dodržujte přitom směr vložení, aby bylo možné upevnit šrouby. Vložte šrouby, abyste připevnili sedačku ke spojovací trubce, utáhněte dodaným imbusovým klíčem (schéma 2).

Vložte spojovací trubky se sedačkou do otvoru před plošinkou mezi 2 předními koly, dbejte na dodržení správného směru vložení. Ujistěte se, že čep s pružinou zapadl do správné polohy, jak je naznačeno (schéma 3).

Varování! Před jízdou se ujistěte, že se dětské nohy mohou v sedu volně dotýkat země.

Použití řídtek jako rukojeti pro rodiče: řídka koloběžky je možné použít jako rukojeť pro rodiče. Vložte řídka do otvoru za sedačkou a dodržujte přitom směr vložení. Ujistěte se, že čep s pružinou zapadl do správné polohy, jak je naznačeno (schéma 4).

Řízení: dítě sedí obkročmo na sedačce, nohy jsou na zemi a dítě se jimi odrazí a posouvá se vpřed. Zpočátku postupujte opatrně.

Rodičovská rukojeť umožňuje doprovázet děti při prvním používání.

MONTÁŽ KOLOBĚŽKY (viz stranu 2)

Vložte řídka do otvoru před plošinkou mezi 2 předními koly, dbejte na dodržení správného směru pro vložení.

Ujistěte se, že čep s pružinou zapadl do správné polohy, jak je naznačeno (nákres A).

GO-UP SPORTY se dodává s výškově nastavitelnými řídtky, které je možné přizpůsobit velikosti dítěte (3 polohy).

Při nastavování výšky řídtek ve tvaru T musí být západka v otvoru.

Ujistěte se, že v nejnižší poloze řídítek, je západka zajištěná do nejnižší drážky (viz obrázek „E“)

Řízení: Koloběžku GO•UP lze řídit intuitivně nakláněním těla (nákras B).

- Dítě se nakloní vpravo, GO•UP SPORTY zatáčí vpravo!

- Dítě se nakloní vlevo, GO•UP SPORTY zatáčí vlevo!

Pro nejmenší děti, při jízdě přímo vpřed na rovném povrchu, má GO•UP SPORTY zajišťovací systém, který usnadní udržení rovnováhy a učení.

- Pro jeho zapnutí stisknete tlačítko vpředu (nákras C)

- Pro jeho uvolnění, stisknete červené tlačítko vespod (nákras D)

Způsob použití:

- Stát vzpřímeně, obě ruce na každé z rukojetí, odrazet se jednou nohou vpřed. Zpočátku budete velmi opatrní.

- Brzda: brzda se nachází v zadní části, zpomalíte jejím sešlápnutím. Sešlapujte pomalu a opatrně, aby nedošlo ke smyku či ztrátě stability.

- Obuv je povinná a důrazně doporučujeme nosit kalhoty, košile (trička) s dlouhým rukávem, čímž se omezí zranění při pádu.

- Než dítě začne koloběžku používat, vysvětlete mu jak koloběžku zajistit.

Servis / údržba

Pravidelná údržba je zárukou bezpečnosti:

- **Ložiska:** vyhýbejte se jízdě ve vodě, oleji či písku, které poškozují ložiska.

- **Kolečka:** po určité době dojde k opotřebení koleček, zvláště tehdy, pokud je koloběžka často používána na hrubém povrchu. Dochází k opotřebení i zadního kolečka, na které je vyvíjena síla při brzdění. Doporučujeme je pravidelně kontrolovat a pro větší bezpečnost měnit.

- **Změny na výrobku:** měnit cokoliv jiného, než bylo výše doporučeno pro výměnu z důvodu opotřebení, není vůbec povoleno.

- **Matičky a hřídele:** rovněž je doporučujeme pravidelně kontrolovat.

- Mohou se po určitém čase uvolnit. V tom případě je třeba je dotáhnout.

- Pokud neplní svou funkci, musí se nahradit novými.

- **Čištění:** čistěte koloběžku měkkým hadříkem a trochou vody.

Doplňující informace

V případě dotazů nás prosím kontaktujte na adrese: contact@globber.com

ZÁRUKA

Výrobce garantuje, že je tento produkt bez výrobních vad, a to po dobu 2 roky od data nákupu. Tato omezená záruka se nevztahuje na běžné opotřebení, pneumatiky, duše nebo dráty a kabely, ani na jakékoliv poškození, selhání nebo ztrátu způsobené nesprávnou montáží, údržbou nebo skladováním. Tato omezená záruka zaniká v případě, že byl výrobek

• používán k jiným účelům než k rekreaci a přepravě;

• jakkoli upravován;

• pronajímán

Výrobce neručí za náhodné nebo následné ztráty či škody, přímo nebo nepřímo související s používáním tohoto produktu.

Globber nenabízí prodlouženou záruku. Pokud jste si zajistili prodlouženou záruku, poskytuje Vám ji výhradně obchod, kde jste tento produkt koupili.

Pro vlastní potřebu si uchovejte originální účtenku spolu s tímto návodem. Zde si zapíšete jméno výrobku.

.....

Náhradní díly

Náhradní díly na tento výrobek si lze objednat na naší webové stránce globber.com

Informații de păstrat**NF-EN-71**

Avertisment! A se utiliza cu echipament de protecție. A nu se utiliza în trafic.

Max. 20 kg: Versiunea cu șau (Scaun de împins, bicicleta)

Max. 50 kg: Modul Trotinete

Versiunea cu șau: Avertisment! A nu se utiliza de către copii cu vârsta peste 36 luni, din cauza rezistenței limitate a cadrului de suport a șeii. Șaua poate fi utilizată numai cu acest produs atunci când mecanismul de direcție este complet blocat de către părinți folosind butonul de blocare situat la partea superioară a ansamblului de direcție. Apăsăți pe butonul de blocare pentru a bloca direcția roților, atunci când urmează să se monteze șaua.

Scoateți trotineta și toate piesele din cutie. Așezați toate piesele și citiți instrucțiunile de asamblare înainte de utilizare. Păstrați ambalajul până când terminați asamblarea.

Instrucțiuni generale

Această jucărie trebuie asamblată de către un adult responsabil. Înainte de orice utilizare, verificați asamblarea corectă a jucăriei. Îndepărtați toate elementele care nu sunt necesare înainte de a da jucăria copilului dvs. Având în vedere abilitățile necesare, jucăria trebuie utilizată cu atenție, pentru a evita căderile sau coliziunile, care ar putea cauza rănirea utilizatorului sau a unor terți.

A se utiliza cu un echipament de protecție adecvat: cască, încălțăminte, cotiere, genunchiere și protecții pentru încheieturile mâinilor. Învățați copilul să utilizeze trotineta într-o manieră sigură și responsabilă

Instrucțiuni de utilizare

- Trotineta poate fi periculoasă și poate duce la accidente rutiere atunci când merge pe drumurile publice. A nu se folosi pe drumurile publice.- A se utiliza, de preferință, pe o suprafață plană și curată, fără pietriș sau zone alunecoase. Evitați ridicăturile, capacele de canalizare, care ar putea provoca un accident.
- Trotineta nu este echipată cu faruri sau lumini. Prin urmare, se recomandă să nu fie utilizată noaptea sau când vizibilitatea este limitată.
- A se utiliza sub supravegherea unui adult.
- Nu lăsați mai mulți copii să urce pe trotinetă simultan.
- A nu se utiliza în zile ploioase sau pe teren ud.
- Depozitați produsul într-un loc răcoros și uscat, evitând lumina directă a soarelui.

Înainte și după orice utilizare:

- Asigurați-vă că toate dispozitivele de blocare sunt bine cuplate;
- Verificați înălțimea sistemului de direcție, strângerea piulițelor, perpendicularitatea ghidonului și roți față.
- Verificați toate elementele de cuplare: frâna, sistemul de blocare rapidă a coloanei de direcție, iar axele roților trebuie să fie bine reglate și în stare bună.

- Înălțimea minimă a ghidonului trebuie să fie blocată în poziția inferioară prin

fixarea nitului în canalul cel mai de jos (a se vedea schița "E").

- Verificați și gradul de uzură a roților.

MONTAREA ȘI UTILIZAREA ȘEII PENTRU UTILIZAREA DREZINEI/ CADRULUI (VEZI PAGINA 2)

GO-UP SPORTY este livrată cu 1 tubului conector, care este folosit pentru a fixa scaunul.

Asambla tubului conector în funcție de înălțimea copilului presupune întotdeauna să aibă ambele picioare sprijinite pe sol când se află în poziție așezată pe șau. (figura 1).

Atenție! Aveți grijă să nu lăsați niciodată un tub conector montat pe platoul trotinetei fără șau.

Introduceți tubul conector în orificiul din față al platoului, respectând sensul de introducere pentru a putea fixa șurubul. Introduceți șurubul pentru a fixa șaua la tubul conector, strângeți cu cheia Allen furnizată (figura 2).

Introduceți tubul conector cu șaua în orificiul din față al platoului, între cele 2 roți din față, respectând sensul de introducere. Verificați ca butonul cu arc să iasă și să blocheze corect piesa, cum se ilustrează (figura 3).

Avertisment! Asigurați-vă că picioarele copiilor pot atinge solul liber în modul scaunului înainte de folosire.

Utilizarea ghidonului ca baston: ghidonul trotinetei poate fi utilizat ca baston.

Introduceți ghidonul în orificiul din spatele șeii, respectând sensul de introducere. Verificați ca butonul cu arc să iasă și să blocheze corect bastonul, cum se ilustrează (figura 4).

Pilotarea: călare pe șau, cu picioarele sprijinite pe sol, copilul împinge cu picioarele pentru a înainta. A început, acesta trebuie să procedeze cu prudență. Bastonul permite însoțirea copiilor încă de la primele utilizări.

MONTAREA TROTINETEI (vezi pag. 2)

Introduceți ghidonul în orificiul din față al platoului, între cele 2 roți din față, respectând sensul de introducere.

Verificați ca butonul cu arc să iasă și să se blocheze corect piesa, cum se ilustrează (Schema A).

GO-UP SPORTY este recomandată cu un ghidon reglabil în înălțime pentru a se adapta la înălțimea copilului (3 poziții).

Nitul trebuie să se afle în gaură atunci când se ajustează înălțimea ghidonului. Asigurați-vă că în cazul poziției inferioare a ghidonului, nitul este blocat în canalul cel mai de jos (a se vedea schița "E").

Pilotarea: Pilotarea GO+UP SPORTY se face prin înclinarea intuitivă a corpului (Schema B).

- Copilul se înclină spre dreapta, GO+UP SPORTY cotește spre dreapta!
- Copilul se înclină spre stânga, GO+UP SPORTY cotește spre stânga!

Pentru copiii mai mici, care vor folosi o suprafață plană și vor merge în linie dreaptă, GO+UP SPORTY dispune de un sistem de blocare a direcției, pentru a facilita menținerea echilibrului și învățarea.

- Pentru cuplarea acestuia, apăsați pe butonul din față (Schema C)
- Pentru eliberare, apăsați pe butonul roșu de dedesubt (Schema D)

În timpul utilizării:

- Stând pe trotinetă, cu cele două mâini pe mânere, împingeți cu unul dintre picioare pentru a vă deplasa. Procedați cu prudență la început.
- Frânarea: există un dispozitiv de încetinire în partea din spate. Apăsați pe el pentru a încetini. Se recomandă să apăsați treptat, pentru a evita derapajele sau pierderea stabilității.
- Este obligatoriu să purtați pantofi și vă recomandăm totodată să purtați pantaloni și bluze cu mâneci lungi pentru a evita rănirea în cazul unor căderi.
- Explicați clar copilului cum să oprească trotineta înainte de orice utilizare.

Întreținerea

Întreținerea regulată reprezintă garanția securității:

- **Rulmenții:** evitați utilizarea în apă, ulei sau nisip, deoarece rulmenții ar putea fi deteriorați.
- **Roțile:** roțile se uzează după un anumit timp. Se pot chiar găuri în cazul utilizării pe o suprafață rugoasă, în special roata din spate, asupra căreia se exercită frânarea. Se recomandă verificarea regulată a acestora cu scopul de a le înlocui, pentru un plus de siguranță.
- **Modificările produsului:** Produsul nu trebuie modificat în niciun caz! Trebuie efectuate doar operațiunile referitoare la întreținere prezentate în aceste instrucțiuni.
- **Piulițele și axele:** se recomandă verificarea regulată a acestora.
 - deoarece se pot desface după un anumit timp, caz în care trebuie strânse
 - pot pierde chiar și din eficiență în timp, situație în care trebuie înlocuite cu altele noi.
- **Curățare:** Curățați trotineta cu o cârpă moale și un pic de apă.

Informații suplimentare

Pentru întrebări și nelămuriri vă rugăm să ne contactați la: contact@globber.com

GARANȚIE

Producatorul garantează acest produs ca fiind liber de defecte de fabricație pentru perioada de 2 ani de la data cumpărării. Această garanție limitată nu acoperă uzura normală, anvelopele, țevile sau cablurile, sau orice deteriorare, defecțiune sau pierdere cauzată de asamblare necorespunzătoare, întreținere sau depozitare.

Această garanție limitată va fi nulă în cazul în care produsul este vreo dată

- utilizat într-un alt mod decât cele pentru recreere sau transport;
- modificată în orice fel;
- închiriată

Producătorul nu este răspunzător pentru pierderea accidentală sau de consecințele sau daune datorate în mod direct sau indirect, de utilizarea acestui produs.

Globber nu oferă o garanție extinsă. Dacă ați achiziționat o garanție extinsă, acesta trebuie să fie onorat de magazinul de la care a fost achiziționată.

Pentru înregistrările dumneavoastră, păstrați chitanța de cumparare în original împreună cu acest manual și scrieți numele produsului mai jos.

Piese de schimb

Pentru a comanda piese de schimb pentru acest produs, vă rugăm să vizitați site-ul nostru globber.com

Megőrzendő információk**NF-EN-71**

Figyelmeztetés! Védőfelszereléssel használandó! Közúti forgalomban nem szabad használni.

20 kg max.: Ülés mód (Babakocsi, rútlús)

50 kg max.: Roller mód

Ülés mód: Figyelmeztetés! 36 hónap feletti gyerekek gyermekek nem használhatják, mivel az ülés konzolos keretének teherbírása korlátozott. Az ülést csak akkor szabad a termékkel használni, ha a kormányt a szülők teljesen rögzítették a kormány alsó részén lévő rögzítógombbal. Nyomja meg a rögzítógombot a kormány kerekeinek rögzítéséhez, ha az ülést fel akarja szerelni.

Vegye ki a dobozból a rollert. Helyezze el az alkatrészeket, illetve használat előtt olvassa el az összeszerelési utasításokat. A csomagolást az összeszerelés befejezéséig őrizze meg.

Használati utasítások:

A játék összeszerelését egy felnőttnek kell végeznie. Használat előtt ellenőrizze a játék megfelelő összeszerelését. Távolítsa el a felesleges alkatrészeket, mielőtt a játékot odaadná a gyermekének. A szükséges készségeket figyelembe véve a játékot óvatosan kell használni az esés, illetve az ütközés kockázatának elkerülése érdekében, amelyek a felhasználó vagy egy harmadik fél sérülését okozhatják. Megfelelő védőfelszereléssel használandó: sisak, cipő, könyök-, térd-, és csuklővédő. Tanítsa meg a gyermeket a roller biztonságos és felelősségteljes használatára.

Használati utasítások:

- A roller veszélyes lehet, és közben használva közlekedési balesetekhez vezethet. Ne használja a közutakon. - Sík és tiszta, kavics- és olajmentes felületen használandó. Kerülje el az egyenetlenségeket, csatornafedeleket, amelyek balesetet okozhatnak.
- A roller nem rendelkezik fényzórókkal vagy lámpákkal. Következésképpen használata nem ajánlott este, vagy korlátozott látási viszonyok mellett.
- Felhívt felügyelete mellett használandó.
- Ne engedje, hogy egyszerre több gyermek szálljon fel a rollerre.
- Ne használja esős napokon, vagy nedves talajon.
- Hűvös, száraz helyen tárolja a terméket. Kerülje a közvetlen napfényt.

Használat előtt és használat után :

- Bizonyosodjon meg arról, hogy a rögzítőeszközök megfelelően csatlakoznak:
- Ellenőrizze a kormány magasságát, a csavarok meghúzását, a kormány merleleggességét, valamint az elülső kerekeket.
- Ellenőrizze a csatlakozó részeket: a féket, a kormányoszlop gyorsrögzítő rendszerét, a keréktengelyeknek megfelelően beállítva, illetve jó állapotban kell lenniük.

- A T-rúd minimális magasságát a legalacsonyabb álláshoz kell rögzíteni; ehhez állítsa a golyót az alsó furatba. (lásd az E ábrát)
- Továbbá ellenőrizze a kerekek kopását.

AZ ÜLÉS FELSZERELÉSE ÉS VELOCIPÉDKÉNT / HORDOZÓKÉNT VALÓ HASZNÁLATA (LÁSD 2. OLDAL)

A GO-UP SPORTY-ben 1 összekötő csövet szállítjuk, mellyel rögzíteni az ülést. Az összekötő csövet a gyermek méretének megfelelően összeszerelni meg; a 2 lábnak mindig el kell érnie a talajt, ha az ülésen ülve helyezkedik el. (1. ábra) **Figyelem!** Ügyeljen arra, hogy soha ne hagyja valamelyik csövet az ülés nélkül a roller platformjára szerelve.

Illessze be az összekötő csövet az ülés elején található nyílásba a behelyezési irány betartásával, hogy rögzíteni tudja a csavart. Illessze be a csavart, hogy rögzíteni tudja az ülést az összekötő csőhöz, majd szorítsa meg a mellékelt imbuszkulccsal (2. ábra).

Illessze be az összekötő csövet az üléssel együtt a platform elülső részén, a két elülső kerék között található nyílásba, betartva a feltüntetett behelyezési irányt. Bizonyosodjon meg arról, hogy a rugós gomb kiugrik, és a feltüntetett módon rögzíti az alkatrészt (3. ábra).

Figyelmeztetés! Használat előtt győződjön meg arról, hogy a gyermekek lába jól üzem közben szabadon hozzá tud érni a talajhoz.

A kormány szülői vezetőrúdként való használata: a roller kormányát szülői vezetőrúdként lehet használni. Illessze be a kormányt az ülés hátulján található nyílásba a behelyezési irány betartásával. Bizonyosodjon meg arról, hogy a rugós gomb kiugrik, és a feltüntetett módon rögzíti a rudat (4. ábra).

Az irányítás: a gyermek lovaglóhelyzetben ül az ülésen, a lábait a talajon, és az előrehaladáshoz a lábaival megtolja a rollert. Eleinte elővigyázatosan kell haladni. A szülői vezetőrúd lehetővé teszi, hogy az első néhány használat során elkísérje a gyermeket.

A ROLLER ÖSSZESZERELÉSE (lásd 2. oldal)

Illessze a kormányt a platform elülső részén, a két elülső kerék között található nyílásba, betartva a feltüntetett behelyezési irányt. Bizonyosodjon meg arról, hogy a rugós gomb kiugrik, és a feltüntetett módon rögzíti az alkatrészt.

A GO-UP SPORTY-t állítható magasságú kormánnyal kínáljuk, hogy igazodjon a gyermek méretéhez (3 állásban).

A T-rúd magasságállításához a golyót a furatban kell lennie.

Ellenőrizze a T-rúd alsó állását; a golyó az alsó furatban legyen rögzítve (lásd az E ábrát).

Az irányítás: A GO-UP SPORTY irányítása a test egyszerű oldalra döntésével történik (B ábra).

- Ha a gyermek jobbra hajol, a GO-UP SPORTY jobbra kanyarodik!
- Ha a gyermek balra hajol, a GO-UP SPORTY balra kanyarodik!

A kisebbek számára sík talajon és egyenesen haladva rendelkezésre áll a GO-UP SPORTY irányrozító rendszere, hogy biztosítsa a jobb egyensúlyt és a használat könnyebb elsajátítását.

- Bekapcsolásához nyomja meg az előlő gombot (C ábra).
- Kioldásához nyomja meg az alsó piros gombot (D ábra).

Használat közben:

- A rolleren állva, két kezével a markolatokon, egyik lábbal tolja meg a haladás érdekében. Első alkalommal kellő óvatossággal járjon el.
- Fékezés: a hátsó részen egy lassítóberendezés található. Szükség esetén nyomja meg a lassításhoz. Javasolt fokozatosan nyomni az elcsúszás vagy az egyensúlyvesztés elkerülése érdekében.
- Cipők viselete kötelező, valamint határozottan javasolt a nadrág, illetve a hosszú ujjú pólók viselete a sérülések elkerülése érdekében esés esetén.
- Használat előtt magyarázza el érthetően a gyermeknek, hogyan állítsa meg a rollert.

Karbantartás

A rendszeres karbantartás a biztonság garanciája:

- **A csapágycak:** kerülje el a vizet, olajat, homokot, mivel ezek károsíthatják a csapágycakot.
- **A kerekék:** a kerekék egy bizonyos idő után elkopnak. Durva felületen való használat esetén ki is lyukadhatnak, különösen a hátsó kerék, amelyre terhelést gyakorol a fékezés. Javasoljuk a rendszeres ellenőrzésüket lecserélés céljából a nagyobb biztonság érdekében.
- **A termék módosítása:** A termék semmilyen esetben sem módosítható! Kizárólag az útmutatóban leírt karbantartási műveleteket szükséges elvégezni.
- **Csavarok és tengelyek:** rendszeres ellenőrzésük javasolt. - mivel egy bizonyos idő után kilazulnak, amely esetben meg kell őket húzni. - idővel veszítenek hatékonyságukból, amely esetben újakra kell őket cserélni.
- **Tisztítás:** tisztítsa meg a rollert egy puha ruhával és egy kis vízzel.

Kiegészítő információ

Kérdések esetén kérjük, lépjen velünk kapcsolatba a következő e-mail címen: contact@globber.com

GARANCIA

A gyártó a vásárlástól számított 2 év garanciát adja, hogy a terméken nincsenek gyártási sérülések. A korlátozott garancia nem vonatkozik a normál elhasználódásra, az abroncsokra, csövekre és kábelekre, vagy olyan sérülésekre, amelyek a nem megfelelő összeszerelésből, karbantartásból, tárolásból vagy használatból erednek.

A korlátozott garancia érvényét veszíti, ha a termék

- nem rendeltetésszerűen használják, pl. szórakozásra vagy szállításra
- bármilyen módon megváltoztatták;
- kölcsön adták.

A gyártó nem felel a véletlenszerű vagy a termék közvetett vagy közvetlen használatából eredő sérülésekért.

A Globber nem ad meghosszabbított garanciát. Amennyiben meghosszabbított garanciát vásárolt, akkor azt abban az üzletben kell beváltani, amelyben a rollert vásárolta.

Őrizze meg az eredeti vásárlási nyugtát az útmutatóval együtt, és írja fel a lenti termék név.

Pótalkatrészek

A termékhez való pótalkatrészek rendeléséhez kérjük, látogasson el a weblapunkra: globber.com

Saklanacak Bilgiler**NF-EN-71**

Uyarı! Koruyucu ekipmanlar giyilmelidir. Trafikte kullanılmamalıdır.

20 kg maks.: Koltuk modu (Bebek arabası, Kaykay)

50 kg maks.: Skuter modu

Koltuk modu: Uyarı! Koltuk braket çerçevesinin dayanıklılığı sınırı olduğundan 36 aydan büyük çocuklar tarafından kullanılmamalıdır. Direksiyon, direksiyonun üst kısmında yer alan kilitleme düğmesi kullanıcılar ebeveynler tarafından tamamen kilitlendiğinde koltuk yalnızca bu ürün ile beraber kullanılabilir. Koltuk monte edileceği zaman tekerleklerin direksiyonunu kilitlemek için kilitleme düğmesine basın.

“Scooter”ı ve tüm parçalarını kartondan çıkarın. Tüm parçaları tanıyın ve kullanımdan önce montaj talimatlarını okuyun. Ambalajı montaj işlemi bitene dek muhafaza edin.

Genel talimatlar

Bu oyuncak sorumlu bir yetişkin tarafından birleştirilmelidir. Kullanım öncesinde, oyuncacı uygun biçimde monte edilip edilmediğini kontrol edin. Oyuncacı çocuğunuza vermeden önce, gerekli olmayan tüm parçaları çıkarın. Kullanımın beceri gerektirmesi nedeniyle, kullanıcı veya üçüncü şahısların yaralanmalarına neden olabilecek düşme ve çarpışmaların engellenmesi için, oyuncacığın dikkatli bir şekilde kullanılması gerekmektedir.

Kask, ayakkabı, dirseklik, bileklik ve dizlikten oluşan, uygun koruma donanımları ile birlikte kullanılmalıdır. Çocuğu oyuncacı güvenli ve bilinçli bir şekilde kullanmayı öğretin.

Kullanım talimatları

- Scooter tehlikeli olabilir ve halka açık otoyollar üzerinde kullanılırken trafik kazasına neden olabilir. Halka açık otoyollarda kullanmayın.- Terchi en düz, pürüzsüz, temiz, çakıl taşı, yağ vb. bulunmayan zeminleri tercih edin. Kazaya neden olabilecekleri için, kanalizasyon ızgaralarından kaçının.
- Scooter üzerinde far veya lamba bulunmamaktadır. Bu nedenle geceleri veya görüşün kısıtlı olduğu saatlerde kullanılmamalıdır.
- Mutiaka bir yetişkin gözetiminde kullanılmamalıdır.
- Scooter üzerine birden fazla çocuğun çıkmasına izin vermemeyin.
- Islak günlerde veya ıslak zeminlerde kullanmayın.
- Ürünü serin ve kuru bir yerde depolayın. Doğrudan güneş ışığı almasına izin vermemeyin.

Kullanım öncesi ve sonrası:

- Tüm kilitleme mekanizmalarının doğru bir şekilde kapandıklarından emin olun:
- Direksiyon sisteminin yüksekliğini, somunların sıkışma durumlarını, gidonun ve ön tekerin doğru hizada olduğunu kontrol edin.

- Bağlantı elemanlarının tamamını kontrol edin: Fren, direksiyon sütunu hızlı kilitleme sistemi, tekerleklerin aksları doğru bir şekilde ayarlanmış olmalı ve hasarlı olmamalıdır.
- T barın minimum yüksekliği için, topuz en alçak yuvaya getirilerek en alçak konumda kilitlenmelidir. (‘E’ şemasına bakın)
- Ayrıca tekerleklerin aşınma durumlarını da kontrol edin.

KOLTUĞUN KURULUMU VE DENGELEYİCİ / TAŞIYICI OLARAK KULLANIMI (BKZ. SAYFA 2)

Koltuğu sabitlemek, GO•UP SPORTY arada, bağlayıcı boru ile birlikte teslim edilir. Çocuk koltuğa oturduğunda her 2 ayağında her zaman yere değmelidir. (Şekil 1).

Dikkat. Bağlama borusunun koltuk bulunmadığı zamanlarda asla scooter üzerinde kalmamasına dikkat edin

Bağlama borusunu, vidanın takılabileceği yönde olmasına dikkat ederek koltuğun önündeki deliğe yerleştirin. Koltuğu bağlama borusuna sabitlemek üzere vidayı takıp, ürünü birlikte verilen Alyan anahtarı ile sıkıştırın (Şekil 2).

Koltuğa takılı bağlama tüpünü ön 2 tekerlek arasında yer alan düzlüğe deliğe doğru yönde olmasına dikkat ederek yerleştirin. Yaylı düğmenin dışarı çıkmış ve parçayı belirttiği gibi kilitlemiş olmasına dikkat edin (Şekil 3).

Uyarı! Sürüşten önce çocukların ayaklarının yere rahatça dokunabileceğinden emin olun.

Gidonun ebeveyn denetim kolu olarak kullanılması: scooter gidonu ebeveyn denetim kolu olarak kullanılabilir. Gidonu yönüne dikkat ederek koltuğun arkasındaki deliğe takın. Yaylı düğmenin dışarı çıkmış ve denetim kolunu belirttiği gibi kilitlemiş olmasına dikkat edin (Şekil 4).

Yönlendirme: çocuk koltuğa ayakları yere değecek şekilde ata biner gibi oturup, ayakları ile iterek ilerler. Başlangıçta dikkatli ilerlemelidir.

Ebeveyn denetim kolu, ilk kullanımlarında çocuğa yardımcı olunmasını sağlar.

SCOOTER'IN MONTAJI (bkz. sayfa 2)

Gidonu tabanın ön kısmındaki, 2 ön tekerlek arasında bulunan deliğe giriş yönlerine dikkat ederek yerleştirin.

Yaylı düğmenin çıktığından ve civatının (Şekil A'da) gösterildiği gibi doğru bir şekilde yerleştirildiğinden emin olun.

GO•UP SPORTY, yüksekliği çocuğun boyuna uygun şekilde ayarlanabilen tutma yeri içerir (3 Konum).

T barın yüksekliği ayarlanırken topuzun delikte olması gerekir.

T bar alçak konuma gelmek için topuz en alçak yuva içine kilitlenmelidir (‘E’ şemasına bakın)

Sürüş: GO-UP SPORTY, vücudun yanlara doğru, sezgisel olarak eğilmesiyle sürülür (Şekil B).

- Çocuk sağa doğru eğildiğinde, GO-UP SPORTY de sağa döner !
- Çocuk sola doğru eğildiğinde, GO-UP SPORTY de sola döner !

En küçük yaştaki çocuklar için, daha iyi denge unsuru ve daha kolay öğrenim sağlamak amacıyla GO-UP SPORTY, düz bir yüzey ve sürüş hattını mecbur kılan direksiyon kilitine sahiptir.

- Kilitli kurmak için, öndeki düğmeye basın (Şekil C)
- Kilitli açmak için, aşağıdaki kırmızı düğmeye basın (Şekil D)

Kullanım sırasında:

- Scooter üzerinde dik durun, ellerinizle her iki tutacağı kavrayın, ilerlemek için bir veya iki ayağınızda ileri doğru itirin. Başlarken temkinli olun.
- Fren sistemi: Arka tarafta bir rölanisör bulunur, gerekirse, yavaşlamak için üzerine basın. Kayma veya denge kaybindan kaçınmak için, aşamalı şekilde hareket edilmesi gerekir.
- Ayakkabı giyilmesi zorunludur, düşme halinde yaralanmamak için pantolon ve uzun kollu kazak giymenizi tavsiye ederiz.
- Kullanmadan önce scooter'ı nasıl kilitleyeceğini çocuğa açıklayın.

Bakım / teknik bakım Düzenli bakım emniyetin gereğidir:

- **Rulmanlar:** Su, yağ ve kum içinde kullanmayın. Rulmanlara zarar verebilirsiniz.
- **Tekerlekler:** Tekerlekler belli bir süre sonra aşınır. Yüzey aşın pürüzlü ise yirtılabilirler (özellikle de fren uygulanan arka tekerlek)... Bu nedenle düzenli olarak kontrol edilmeleri ve daha fazla emniyet için değiştirilmeleri gerekir.
- **Ürünümde değişiklik yapılması:** Bu talimatlarda belirtilenler dışında, orijinal üründen bakım amaçlı herhangi bir değişiklik yapılmamalıdır.
- **Somunlar ve akslar :** Bu parçaların da düzenli olarak kontrol edilmeleri gerekir
 - Belirli bir süre sonra gevşeyebilirler
 - Aşın sıkıştırılmaları durumunda, etkilerini kaybedebilirler, bu durumda yenileri ile değiştirilmeleri gerekir
- **Temizleme:** Scooter'ı yumuşak bir bez ve biraz su ile temizleyin.

Ek Bilgi

Soru ve bilgi talepleriniz için lütfen bizimle aşağıdaki adresten irtibat kurun:
contact@globber.com

GARANTİ

Üretici, bu ürünü satın alma tarihinden itibaren 2 yıl süreyle üretim hatalarından arı olduğuna dair garanti eder. Bu Sınırlı Garanti normal aşınma ve yıpranma, lastik, boru veya kablo, ya da yanlış montajı, bakımı veya depolamasından kaynaklanabilecek hasar veya bozukluğu kapsamaz.

Bu Sınırlı Garanti ürün

- eğlence veya taşıma amaçlarından farklı bir şekilde kullanılırsa;
- herhangi bir şekilde modifiye edilirse;
- kiralanırsa geçersiz olacaktır.

Üretici bu ürünün kullanımına doğrudan veya dolaylı olarak bağlı olan tesadüfi veya dolaylı kayıp ya da zararlardan sorumlu değildir.

Globber uzatılmış garanti vermemektedir. Eğer uzatılmış garanti satın aldıysanız, satın aldığınız mağaza tarafından gereği yapılmalıdır.

Kayıtlarınız için orijinal satış belgenizi bu kılavuzla saklayın ve ürün adı aşağı yazın.

Yedek parçalar

Bu ürün için yedek parça siparişi vermek için lütfen web sitemizi ziyaret edin
globber.com

Прочсть и сохранить**NF-EN-71**

Предупреждение. Следует надевать защитное снаряжение. Запрещено использование на проезжей части.

Макс. 20 кг: Режим сиденья (для прогулочного велосипеда или коляски, ходунков)

Макс. 50 кг: Режим самоката

Режим сиденья: Предупреждение! Не предназначено для детей старше 36 месяцев из-за ограниченной прочности рамы сиденья. Сиденье можно использовать с данным изделием только в том случае, когда руль полностью заблокирован родителями при помощи кнопки блокировки, расположенной на верхней части рулевого блока. Нажмите кнопку блокировки рулевого колеса при установке сиденья.

Выньте самокат и все его детали из коробки. Убедитесь в наличии всех деталей и прочтите инструкцию по сборке перед использованием. Сохраняйте упаковку вплоть до завершения сборки.

Общие указания

Сборка данной игрушки должна производиться ответственным взрослым.

Перед использованием убедитесь в надлежащей сборке игрушки. Уберите все ненужные элементы, прежде чем давать игрушку своему ребенку. Игрушкой следует пользоваться с осторожностью в силу ее особенностей, требующих определенной сноровки, во избежание падений или столкновений, которые могут привести к травмированию пользователя или прохожих. Необходимо надевать защитную экипировку, включая шлем, обувь, налокотники, защиту для запястий и наколенники. Научите ребенка уверенно и ответственно пользоваться самокатом.

Указания по эксплуатации

- Самокат может представлять опасность и может привести к дорожно-транспортным происшествиям при использовании на общественных дорогах. Не катайтесь на общественных дорогах. - Предпочтительно использовать на ровной и чистой поверхности без гравия или грязи. Избегать бугров и канализационных решеток, которые могут стать причиной несчастного случая.
- Самокат не оснащен фарами или лампочками. Поэтому не следует кататься на нем ночью или в темное время суток.
- Использовать под присмотром взрослых.
- Не допускать катания на самокате одновременно более одного ребенка.
- Не используйте устройство в дождливые дни, в условиях повышенной влажности и на мокрых поверхностях.
- Храните устройство в сухом прохладном месте. Избегайте воздействия прямых солнечных лучей.

До и после использования:

Проследить, чтобы все механизмы фиксации были хорошо сцеплены:

- Проверить правильность высоты руля, прочность затяжки гаек, перпендикулярность стойки и передних колес.

- Проверить все соединительные элементы: тормоз, систему быстрой блокировки рулевой колонки; оси колес должны быть правильно отрегулированы и не иметь повреждений.

- Минимальную высоту рулевой колонки необходимо зафиксировать в самом нижнем положении, переместив маркер положения в самую нижнюю выемку (см. схему Е).

- Также проверить степень изношенности колес.

СБОРКА И ИСПОЛЬЗОВАНИЕ В КАЧЕСТВЕ САМОКАТА / КАТАЛКИ БЛАГОДАРЯ УСТАНОВКЕ СИДЕНЬЯ (СМ. СТР. 2)

В комплект поставки модели GO-UP SPORTY входит 1 соединительную трубу, которые используется для закрепления место.

Соберите соединительную трубу в соответствии с ростом ребенка; обе его ноги обязательно должны касаться земли, когда он сидит на сиденье (схема 1)

Внимание. Обязательно необходимо снимать соединительную трубу с платформы самоката, если сиденье не используется.

Вставьте соединительную трубу в отверстие в передней части сиденья, соблюдая направление монтажа, для обеспечения возможности крепления винтом. Вставьте винт для крепления сиденья на соединительной трубе и затяните его с помощью шестигранного ключа, входящего в комплект поставки (схема 2)

Вставьте соединительную трубу с установленным на ней сиденьем в отверстие в передней части платформы между 2 передними колесами, соблюдая направление монтажа. Проследите за тем, чтобы пружинная кнопка выступала и правильно фиксировала деталь, как показано на рисунке (схема 3)

Осторожно! Перед поездкой убедитесь, что ноги детей могут свободно касаться земли в режиме сиденья.

Использование руля в качестве родительской ручки: руль самоката может использоваться в качестве родительской ручки. Вставьте руль в отверстие в задней части сиденья, соблюдая направление монтажа. Проследите за тем, чтобы пружинная кнопка выступала и правильно фиксировала ручку, как показано на рисунке (схема 4).

Управление: сидя на сиденье, ребенок отталкивается ногами от земли для передвижения вперед. Вначале необходимо действовать с осторожностью. Ручка позволяет родителям подстраховывать ребенка при первых поездках.

СБОРКА САМОКАТА (см. стр. 2)

Вставьте руль в отверстие в передней части платформы между 2 передними колесами, соблюдая направление монтажа.

Проследите за тем, чтобы пружинная кнопка выступала и правильно фиксировала деталь, как показано на рисунке (Рис. А)

Модель GO-UP SPORTY предлагается с рулем, регулируемым по высоте под рост ребенка (3 положения).

Маркер положения должен быть в отверстии при настройке высоты рулевой колонки.

Проверьте, чтобы для более низкого положения рулевой колонки маркер положения был зафиксирован в самой нижней выемке (см. схему Е).

Управление: Управление моделью GO-UP SPORTY осуществляется путем интуитивного наклона тела (Рис. В).

- Когда ребенок наклоняется вправо, GO-UP SPORTY поворачивает вправо!

- Когда ребенок наклоняется влево, GO-UP SPORTY поворачивает влево!

Для самых маленьких при езде на ровной поверхности и по прямой линии модель GO-UP SPORTY предусматривает систему блокировки направления для большего равновесия и упрощения обучения.

- Чтобы привести ее в действие, необходимо нажать на переднюю кнопку (Рис. С)

- Чтобы отключить, необходимо нажать красную кнопку снизу (Рис. D)

Во время использования:

- Стоя на самокате, держа руки на соответствующих рукоятках, отталкивайтесь одной ногой для осуществления движения вперед. Вначале необходимо действовать с повышенной осторожностью.

- Торможение: замедлитель расположен сзади. При необходимости нажать сверху для торможения. Следует нажимать плавно во избежание заносов или потери устойчивости.

- Обязательно кататься в обуви, и мы настоятельно рекомендуем надевать брюки и рубашки с длинными рукавами во избежание травм в случае падения.

- Перед использованием как следует объяснить ребенку, каким образом затормозить самокат.

Уход / техобслуживание Регулярный уход

заполн безопасности:

- **Подшипники:** избегайте езды по воде, грязи или по песку, что может привести к повреждению подшипников.

- **Колеса:** износ колес спустя некоторое время является нормальным явлением, они истираются при частом использовании на неровных поверхностях, особенно заднее колесо, на которое воздействует тормоз. Их следует регулярно проверять и заменять для обеспечения безопасности.

- **Изменение изделия:** ни в коем случае нельзя вносить в оригинальное изделие изменения, выходящие за рамки указаний настоящей инструкции в отношении техобслуживания. - Гайки и оси : их также следует регулярно проверять. - Через некоторое время они могут разболтаться, в таком случае их необходимо

затянуть- или же утратить свою эффективность, тогда необходимо произвести их замену.

- **Очистка:** очищайте самокат, используя мягкую ткань и небольшое количество воды.

Дополнительная информация

При возникновении вопросов, пожалуйста, свяжитесь с нами по адресу: contact@globber.com

ГАРАНТИЯ

Производитель предоставляет гарантию на отсутствие производственных дефектов в данном изделии на срок 2 года с момента покупки. Данная ограниченная гарантия не распространяется на естественный износ, на шины, трубки или кабели, а также на любые повреждения, неисправности или ущерб в результате неправильной сборки, обслуживания или хранения изделия.

Данная ограниченная гарантия аннулируется в случаях, если изделие:

- использовалось в других целях, отличных от проведения досуга или перемещения;
- подверглось каким-либо изменениям;
- сдавалось в аренду

Производитель не несет ответственность за случайные или сопутствующие повреждения, возникшие напрямую или косвенно в результате эксплуатации данного изделия.

Globber не предоставляет расширенную гарантию. Если вы приобрели расширенную гарантию, ее должен обеспечить магазин, в котором она была приобретена.

Для отчетности храните оригинал чека, подтверждающего покупку, вместе с данным руководством, и запишите ниже наименование товара.

Запасные части

Для заказа запасных частей для данного изделия, пожалуйста, посетите наш веб-сайт globber.com

Informasjonen nedenfor skal oppbevares.

NF-EN-71

Advarsel! Beskyttelsesutstyr må brukes. Må ikke brukes i trafikken.

20 kg maks.: Setemodus (Vognsykkel, kjøresykkel)

50 kg maks.: Sparkesykkel-modus

Setemodus: Advarsel! Må ikke brukes av barn over 36 måneder da seterammen ikke tåler for stor vektbelastning. Setet kan bare brukes med dette produktet når en forelder har låst fast styret ved hjelp av låseknappen på oversiden av styret. Trykk ned låseknappen for å låse styringen av hjulene ved setemontering.

Ta sparkesykkelen og alle delene ut av esken.

Legg frem alle delene og les monteringsveiledningen før bruk. Emballasjen må oppbevares inntil produktet er ferdig montert.

Generelle instruksjoner

Dette leketøy må monteres av en ansvarlig voksen.

Sjekk at leketøy er riktig montert før det brukes.

Fjern alle gjenstander som ikke er nødvendige for leken før leketøy gis til barnet.

Leketøyet krever visse fysiske ferdigheter, og må brukes forsiktig for å unngå fall eller kollisjoner som kan skade brukeren eller andre personer.

Leketøyet må brukes med hensiktsmessig beskyttelsesutstyr, inkludert hjelm, sko og beskyttere på albuer, håndledd og knær. Lær barnet å bruke leketøy på en sikker og ansvarlig måte.

Instruksjoner for bruk

- Sparkesykkelen kan være farlig, og kan medføre trafikkulykker hvis den brukes på offentlig vei. Må ikke brukes på offentlig vei.
- Brukes fortrinnsvis på en jevn og ren vei uten grus eller fett på bakken. Unngå humper og avløpsrister som kan forårsake en ulykke.
- Sparkesykkelen har ingen lys eller lamper. Den må derfor ikke brukes om natten eller når det er begrenset sikt.
- Brukes med en voksen til stede.
- La kun ett barn bruke sparkesykkelen om gangen.
- Må ikke brukes når det regner, eller når bakken er våt.
- Oppbevar produktet på et kjølig, tørt sted. Unngå direkte sollys.

Før og etter all bruk:

- Sørg for at alle låsemekanismene er i bruk:
- Sjekk høyden på styret, tilstrammingen av mutterne og at styret og forhjulet står i rett vinkel i forhold til hverandre.
- Sjekk alle de andre kontaktpunktene: bremsen, hurtigblokkeringen til styrekolonnen, hjulakslene må være korrekt justert og ikke skadet.

- Minstehøyden på styret må låses på laveste posisjon ved å sette kulen i laveste spor (se figur E).

- Sjekk også slitasje på hjulene.

MONTERING OG BRUK AV SETET I SITTESTILLING (SE SIDE 2)

GO-UP SPORTY leveres med en tilkoblingsrør som brukes til å montere setet. Installer tilkoblingsrøret avhengig av barnets høyde. Barnet må alltid ha begge føttene på bakken når det sitter på setet. (figur 1).

Forsiktig. Pass på at et tilkoblingsrør aldri monteres på sparkesykkelbrettet uten setet. Stikk tilkoblingsrøret i hullet foran på setet. Stikk det inn riktig vei for å kunne feste skruen. Sett i skruen for å feste setet til tilkoblingsrøret, og stram til med medfølgende umbraconøkkel (figur 2).

Stikk tilkoblingsrøret med setet i hullet foran på brettet mellom de 2 forhjulene.

Sjekk at det monteres riktig vei. Sørg for at fjærknappen springer ut og låser delen som vist (figur 3).

Advarsel! Forsikre deg om at føttene til bama kan berøre bakken fritt i setemodus før du sykler.

Bruk av styret som styrepinne: styret på sparkesykkelen kan brukes som styrepinne. Stikk styret i hullet bak på setet. Sørg for at det settes inn riktig vei. Sørg for at fjærknappen springer ut og låser styrepinnen som vist (figur 4).

Styring: barnet sitter overskrevet på setet med føttene på bakken og skyver fra med føttene for å trille fremover. Barnet bør være forsiktig i begynnelsen.

Styrepinnen kan være et nyttig hjelpemiddel for ledsageren de første gangene barnet bruker sparkesykkelen.

MONTERE SPARKESYKKELEN (se side 2)

Stikk styret i hullet foran på brettet mellom de 2 forhjulene. Sjekk at det monteres riktig vei.

Sørg for at fjærknappen springer ut og låser styret som vist (figur A).

GO-UP SPÖRTY fås med et høydejusterbart styre som tilpasses barnets høyde (3 posisjoner).

Kulen skal være i hullet mens høyden på styret justeres.

Pass på at kulen er låst i laveste spor når styret er i lav posisjon (se figur E)

Styring: GO-UP SPORTY styres ved å bøye kroppen fra side til side (figur B).

- Barnet bøyer seg til høyre, og GO-UP SPORTY styres til høyre!

- Barnet bøyer seg til venstre, og GO-UP SPORTY styres til venstre!

For de minste finnes det et system på GO-UP SPORTY brukt på et jevnt dekke og i rett linje, som blokkerer styringen slik at det er enklere å behold likevekten og lære å bruke sparkesykkelen.

- Trykk på knappen foran (figur C) for å blokkere styringen
- Trykk på den røde knappen under (figur D) for å stoppe blokkeringen

Bruke sparkesykkelen:

- Barnet skal stå på sparkesykkelen med én hånd på hvert styrehåndtak, og sparke fra med ett ben. Barnet bør være forsiktig i begynnelsen.
- Bremsing: en brems sitter på baksiden, og barnet må trykke den ned for å bremse opp. Bremsen må trykkes ned gradvis for å unngå skrens eller vingling.
- Det er obligatorisk å bruke sko, og vi anbefaler sterkt å bruke bukser og langermede overdel for å unngå skrubbsår ved fall.
- Forklar barnet godt hvordan sparkesykkelen skal brukes før barnet setter i gang.

Vedlikehold / ettersyn

Regelmessig vedlikehold er en garanti for sikkerhet:

- **Rullelagre:** unngå å sykle i vann, olje eller sand da dette kan skade rullelagrene.
- **Hjul:** Det er normalt at hjulene slites etter en viss tid. Det kan forekomme hull hvis de brukes på et grovt veidekke, særlig bakhjulet som brukes til oppbremsing. Hjulene må kontrolleres regelmessig, og byttes ut for å opprettholde sikkerheten.
- **Endringer på produktet:** Originalproduktet må absolutt ikke endres utenom det som står i disse instruksjonene om vedlikehold.
- **Muttere og aksler:** disse må også kontrolleres regelmessig.
De kan:
 - løsne etter en viss tid, og da må de tilstrammes
 - bli mindre effektive, og da må de byttes ut med nye.
- **Rengjøring:** sparkesykkelen rengjøres med en mykt klut og litt vann.

Tilleggsopplysninger

Ta gjerne kontakt med oss på: contact@globber.com

GARANTI

Produsenten garanterer at dette produktet er fri for produksjonsfeil i en periode på 2 år etter kjøpsdato. Dette er en begrenset garanti som ikke dekker normal slitasje, dekk, slange eller ledninger, eller skader som måtte oppstå på grunn av feil montering, vedlikehold eller oppbevaring.

Den begrensede garantien gjelder ikke dersom produktet

- brukes til et annet formål enn rekreasjon eller transport;
- utsettes for endringer eller modifiseringer av noen art;
- leies ut

Produsenten er ikke ansvarlig for uforvarende tap, konsekvenstep eller skader som måtte oppstå som følge av direkte eller indirekte bruk av produktet.

Globber tilbyr ingen forlengelse av garantien. Hvis du har kjøpt en utvidet garanti, må den respekteres av butikken der sparkesykkelen ble kjøpt.

Ta vare på originalkvitteringen sammen med denne brukerveiledningen og skriv ned produktnavn nedenfor.

.....

Reservedeler

Du kan bestille reservedeler for dette produktet ved å gå inn på vår hjemmeside globber.com

Dôležité informácie**NF-EN-71**

Upozomenie! Treba používať ochranné prostriedky. Nepoužívať v dopravnéj premávke.

20 kg max.: Režim sedadla (Posunovacia, kolobežka)

50 kg max.: Režim kolobežky

Režim sedadla: Varovanie! Nie pre deti staršie ako 36 mesiacov vzhľadom na obmedzenú pevnosť konzolového rámu sedadla. Sedadlo sa smie používať s týmto výrobkom, len ak je riadenie úplne zablkované rodičmi pomocou aretačného tlačidla umiestneného na hornej strane zostavy riadenia. Stlačte aretačné tlačidlo pre zablkovanie riadenia kolies, keď sa namontujete sedadlo.

Vyberte kolobežku a všetky jej súčiastky zo škatule.

Rozložte všetky časti a pred použitím si prečítajte návod na montáž. Obal zachovajte až do ukončenia montáže.

Všeobecné pokyny

Hračku musí zmontovať zodpovedná dospelá osoba.

Pred použitím sa uistite o správnom zmontovaní hračky.

Predtým, ako dáte hračku do rúk vášmu dieťaťu sa uistite, že ste odstránili všetky nepotrebné súčiastky.

Hračka by sa mala používať opatrne, keďže je potrebné mať zručnosti, aby sa vyhol pádom a kolíziám, ktoré by mohli viesť k zraneniu používateľa alebo tretej osoby. Používajte s vhodnými ochrannými pomôckami, vrátane helmy, topánok, chráničov lakťov, zápästí a kolien. Naučte dieťa používať hračku bezpečne a zodpovedne.

Pokyny

- Kolobežka môže byť nebezpečná a pri použití na verejných komunikáciách môže spôsobiť dopravnú nehodu. Výrobok nepoužívajte na verejných komunikáciách.

- Výrobok používajte, pokiaľ možno, na rovnej a čistej ceste, na ktorej sa nenachádzajú kamienky ani masné látky. Vyhnajte sa nerovnostiam a kanálom, pri prechode ktorými by mohlo dôjsť k nehode.

- Kolobežka nemá svetlá ani reflektory. Neodporúča sa výrobok používať v noci alebo pri zmenšenej viditeľnosti.

- Odporúča sa používať len pod dohľadom dospeléj osoby.

- Nedovoľte, aby na kolobežke jazdilo ako jedno dieťa zároveň.

- Nepoužívajte za mokrych dní alebo na mokrom podklade.

- Výrobok skladujte na chladnom a suchom mieste, vyhnajte sa priamemu slnečnému žiareniu.

Pred a po každom použití:

- Uistite sa, aby boli blokovacie mechanizmy správne zaistené.

- Skontrolujte výšku radiaceho systému, dotiahnutie matic, kolmost riadiel a predného kolesa.

- Skontrolujte spojovacie systémy: brzdy, rýchlo-upínací systém radiacej tyče, osi koliesok musia byť správne upravené a nesmú byť poškodené.

- Minimálna výška riadiel v tvare T musí byť nastavená na najnižšiu polohu tak, že prepnete západku do najnižšej drážky. (pozri obrázok E')

- Zároveň skontrolujte mieru opotrebovania koliesok.

INŠTALÁCIA A POUŽÍVANIE SEDADLA PRE**ODRÁŽCI BICYKEL / JAZDENIE (pozrite si stranu 2)**

GO-UP SPORTY je vybavený konektorom trubice, ktorý sa používa na upevnenie sedadla.

Zostavte konektorom trubice v závislosti na výška dieťaťa. Dieťa musí mať vždy 2 nohy na zemi v sediacej polohe na sedadle (obrázok 1).

Varovanie Varovanie. Uistite sa, že nikdy neopustí spojovacie potrubie upevnený na skútri platforme bez sedla.

Vložte pripojovací rúrkou do otvoru na prednej strane sedla, vložte ju správnym smerom opraviv skrutku. Vložte skrutku na zaistenie sedačky vo spojovacie potrubie a utiahnite s kľúčom Allen (obr. 2).

Vložte pripojovací rúrkou so sídlom v diere až do nástupišťa medzi dvoma prednými kolesami, vložte ju správnym smerom. Uistite sa, že perie kľúč vyčnievajúce a že nezapadne správne čiastočne, ako je uvedené (obr. 3).

Varovanie! Pred jazdou sa uistite, že sa detské nohy môžu v sede voľne dotýkať zeme.

Použitie riadiel ako vodiacej rukoväte:

Vložte rúrkou riadiel do zadného otvoru sedadla. Sa presvedčte, či pružinové tlačidlo zapadlo a zamklo (obr. 4).

Riadenie: Dieťa sa odtlača nohami vpred pri jazde na sedadle a s nohami na podlahe. V prvom rade musí dieťa postupovať opatrne. Vodiaca rukoväť môže byť použitá na správanie dieťaťa pri prvom použití.

INŠTALÁCIA KOLOBEŽKY (pozri strana 2)

Zasuňte rukoväť do otvoru v prednej časti zásobníka medzi oboma prednými kolesami, pričom dbajte na smer vkladania.

Uistite sa, že výsuvné tlačidlo vyčnieva a je poriadne upevnené skrutkou, ako je znázornené (obr. A).

GO-UP SPORTY je k dispozícii s nastaviteľnými riadidlami, ktoré môžu byť prispôbené výške dieťaťa (3 polohy).

Kým nastavujete výšku riadiel v tvare T, mala by byť západka v otvore. Uistite sa, že pri najnižšej polohe riadiel, je západka zaistená do najnižšej drážky (pozri obrázok, E').

Ovládanie: GO-UP SPORTY je možné ovládať intuitívnym naklonením tela (obr. B).

- Dieťa sa nakloní doprava, GO-UP SPORTY zabočí vpravo !
- Dieťa sa nakloní doľava, GO-UP SPORTY zabočí vľavo !

Pre najmenších GO-UP SPORTY disponuje blokovacím systémom riadenia na zachovanie lepšej rovnováhy a na ľahšie učenie, pri ovládaní na plochých a rovných povrchoch.

- Ak chcete blokovanie zapnúť, stlačte predné tlačidlo (obr. C)
- Ak chcete blokovanie uvoľniť, stlačte červené tlačidlo, dole-nižšie (obr. D)

Počas používania:

- Postavte sa na kolobežku, oboma rukami uchopte riadidlá a jednou nohou sa odrazte, aby ste sa posunuli dopredu. Na začiatku postupujte opatrne.
- Brzdenie: brzda sa nachádza v zadnej časti, v prípade potreby na ňu zatlačte, aby ste pribrzdili. Odporúča sa brzdiť postupne, aby sa predišlo šmykom alebo strate stability.
- Topánky sú povinné a odporúča sa obliecť si nohavice a košelu s dlhými rukávami, aby sa predišlo poraneniam v prípade pádu.
- Dieťaťu je potrebné jasne vysvetliť, ako kolobežku pred použitím uzamknúť.

Údržba

Bezpečnosť je možné zaručiť iba pravidelnou údržbou:

- **Ložiská:** vyhnúť sa jazde vo vode, oleji alebo piesku, ktoré môžu vaše ložiská poškodiť.
- **Kolesá:** opotrebenie kolies je po určitej dobe normálne, môžu sa prederaviť pri použití na nerovnom povrchu, zadné koleso je obzvlášť náchylné, pretože sa naň vyvíja tlak z brzdzenia. Kolesá sa odporúča pravidelne kontrolovať a vymieňať kvôli bezpečnosti.
- **Zmeny výrobku:** originálny výrobok sa nesmie žiadnym spôsobom upravovať, okrem prípadov týkajúcich sa údržby, uvedených v tomto návode.
- **Matice a osi:** takisto sa odporúča pravidelne ich kontrolovať.
Môžu sa:
 - buď uvoľniť po istom čase - v danom prípade je potrebné ich znova utiahnuť;
 - alebo stratiť svoju účinnosť - v danom prípade je potrebné ich vymeniť za nové.
- **Čistenie:** Kolobežku čistite mäkkou handričkou a trochou vody.

Ďalšie informácie

V prípade otázok alebo pripomienok nás kontaktujte na adrese: contact@globber.com

ZÁRUKA

Pokiaľ ide o výrobné chyby, výrobca poskytuje záruku na tento výrobok v trvaní 2 roky od dátumu kúpy. Táto obmedzená záruka sa nevzťahuje na bežné opotrebovanie, pneumatiky, duše alebo káble ani na žiadne poškodenia, poruchy alebo straty spôsobené nesprávnou montážou, údržbou alebo skladovaním. Táto obmedzená záruka stráca platnosť, ak sa výrobok:

- používal na iné ako rekreačné alebo prepravné účely;
- akýmkoľvek spôsobom upravoval;
- prenajímал

Výrobca nenesie zodpovednosť za žiadne náhodné alebo následné straty alebo škody spôsobené priamo alebo nepriamo používaním tohto výrobku. Spoločnosť Globber neponúka žiadnu rozšírenú záruku. Ak ste si zakúpili rozšírenú záruku, musí ju akceptovať obchod, v ktorom bol výrobok zakúpený.

Na účely vlastnej evidencie si odložte originálny doklad o kúpe spolu s týmto návodom a zapíšte si meno produktu nižšie.

Náhradné diely

Ak si chcete objednať náhradné diely pre tento výrobok, navštívte webovú stránku globber.com

请妥善保存本说明以备日后参考 NF-EN-71

警告！应穿戴防护装备，不要在交通道路上使用。

最大承重20公斤：座位模式(手推车/骑行车)

最大承重50公斤：滑板车模式

座位模式：警告！由于座位支架结构承重有限，3岁以上儿童不得使用。当家长使用转向装置上方的锁定键将转向装置完全锁定时，才能将车座用于该产品。使用座位时，须按下锁定键锁定车轮的转向功能。

请将纸箱中的滑板车及全部零件取出。在组装前请仔细阅读此说明书，保留包装直到组装完成。

一般性说明

此玩具应由一位负有责任感的成年人来组装。使用前请确保玩具已适当的安装。在将本玩具交予您的孩子前，请先将所有不需玩耍的物品移除。玩具使用时应小心，因为使用此类产品需要技巧以避免因跌倒或碰撞而导致使用者或第三方受伤。请使用安全帽、安全鞋、护肘、护腕、护膝等防护装备。请教导您的孩童安全且负责任的使用本玩具。

使用说明

- 滑板车是危险的，在公共道路上使用时，可能导致交通意外。

因此，请不要在公共道路上使用。

- 最好在平坦、干净、无砾石且无油脂的路面上使用。请避开可能造成事故的凹凸不平、排水沟栅格盖板。

- 滑板车未配备照明设备，因此不适宜在夜间或光线不足时使用。

- 请在成人的监督下使用。

- 请不要同时让一名以上的儿童登上滑板车。

- 请勿在雨天和湿滑路面上骑行。

- 将产品收纳在凉爽干燥处，避免阳光直射。

在每次使用前/后：

请确定所有的机械装置已完全正确的锁紧：

- 检查转向把手的高度，确保螺帽已锁紧，把手需与前轮成垂直状态。

- 检查所有连接设备的情况：刹车，位于转向手把处的快速锁，车轴必须进行正确的调整且没有受损。

- T形杆的最低高度的设定必需使弹珠处于T形杆上的最低孔位槽内。(见图“E”)

- 检查所有车轮的磨损程度。

骑行车的安装和使用 (参见第2页)

GO UP SPORTY 滑板车配备了1根连接管，以将座椅固定。

请根据孩子的身高安装连接管，当其坐在座椅上时，必须确保孩子双足着地。(图1)

警告：绝不能让产品处于没有安装座椅，但安装有连接管在滑板车踏板上的情况发生。

请按照插入方向，将连接管插入座椅前部的插孔中对准螺丝孔。插入螺丝以便将座椅固定到连接管上，请使用附送的六角扳手拧紧该螺丝(图2)。

按照插入方向，将安装好座椅的连接管插入踏板前部，位于2个前轮之间的插孔中。注意，请按照如图(图3)所示的方式，确保弹簧按钮已正确地卡锁。

警告！骑乘前，请确保儿童在座椅上可以自由地双脚着地。

使用导向杆作为父母用推杆：滑板车的导向杆可作为推杆使用。请按照插入方向，将导向杆插入座椅后部的插孔中。注意，请按照如图(图4)所示的方式，确保弹簧按钮已正确地卡锁此推杆。

控制：跨坐于座椅上，孩子的双足着地，用脚向后蹬以便前进。开始使用时请小心试着前行。

父母用的推杆可在儿童初次使用本产品时使用。

滑板车的安装 (参见第2页)

请按照插入方向，将手柄插入位于滑板车前踏板两前轮之间的孔中。

如图(图A)所示，请确保弹簧按钮在孔位槽内已弹出且正确的锁定。

GO UP SPORTY 滑板车配有一根高度可调的导向杆，可适应孩子身高的变化(3个档位)。

调整T形杆高度时，弹珠应在T形杆上的孔位槽内。

T形杆在低位时，确保弹珠锁定在最低的孔位槽内。(见图“E”)

转向操作：GO UP SPORTY 滑板车通过身体的主动倾斜来完成转向操作(参见图B)。

- 向右倾, GO UP SPORTY 滑板车向右转!
- 向左倾, GO UP SPORTY 滑板车向左转!

对于更年幼的儿童,在平坦地面上直线滑行时,GO UP SPORTY 滑板车安装有一套转向锁定系统,可更好的保持平衡,更方便的学习如何操作滑板车。

- 锁定转向,请按下位于滑板车前端的按钮(图C)
- 解除锁定,请按下下方的红色按钮(图D)

在使用期间:

- 直立站立在滑板车上,双手各自握好一个把手,以一脚蹬踏地面向前推进,在刚开始时请小心谨慎。
- 刹车:刹车片位于滑板车后车轮上方,在需要时,用脚按它以便减慢速度。
- 使用时请务必穿鞋,为了避免跌倒时受伤,我们建议穿着长裤及长袖上衣。
- 在使用前,请告知孩童如何将滑板车的机械装置锁定。

维护 / 保养 定期保养是安全的保证:

- **轴承:** 为保持轴承的良好状态,请避免在有水、有油或有沙子的路面上使用。
- **车轮:** 经过一段时间的使用后车轮必定会磨损,时常在不平滑的路面上使用,车轮甚至会破裂,特别是装有刹车装置的后车轮会磨损的更快。为了自身安全,请对它们进行定期检查并在必要时更换车轮。
- **对产品进行改装:** 除了此说明书中所列与维修相关的说明外,请勿自行改装本产品。
- **螺帽和轴:** 请定期检查。
 - 使用一段时间后,它们可能会渐渐松弛,甚至会失去作用。
 - 松弛时请将其拧紧,损坏时请对其进行更换。
- **清洁:** 使用湿布进行表面擦拭。

附加信息

如有任何疑问或需要咨询,请联系我们: contact@globber.com

保修

制造商为本产品的制造瑕疵提供为期2年的免费保修,保修期从购买之日开始计算。此有限保修不包括正常使用条件下轮胎、管子或线缆出现的磨损或损坏,亦不包括因组装、维护或收纳不当而造成的任何损坏或损失。

若出现以下情况,本有限保修将无法生效:

- 出于非休闲娱乐或代步用途使用;
- 进行任何方式的改装或改造;
- 租赁

因使用本产品而直接或间接导致的附带或相关损失或损伤,制造商概不负责。

Globber不提供延长保修。有偿延长保修必须向出售此产品的商家购买。

请妥善保存销售收据原件和本说明书,并记下产品名称,以备日后参考。

.....

备用配件

如需订购此产品备用配件,请访问我们的网站 globber.com

請妥善保存本說明以備日後參考

NF-EN-71

警告！應穿戴防護裝備，不要在交通道路上使用。
最大承重20公斤：座位模式（手推車模式，騎乘車模式）
最大承重50公斤：滑板車模式

座位模式：警告！由於座位支架結構承重有限，3歲以上兒童不得使用。當家長使用轉向裝置上方的鎖定鍵將轉向裝置完全鎖定时，才能將車座使用於該產品。使用座位時，須按下鎖定鍵鎖定車輪的轉向功能。

請將紙箱中的滑板車及全部零件取出。在組裝前請詳細閱讀此說明書，保留包裝直到組裝完成。

一般性說明

此玩具應由一位負有責任感的成年人來組裝。使用前請確保玩具已適當的安裝。在將本玩具交予您的孩子前，請先將所有不需玩耍的物品移除。玩具使用時應小心，因為使用此類產品需要技巧以避免因跌倒或碰撞而導致使用者或第三方受傷。請使用安全帽、安全鞋、護肘、護腕、護膝等防護裝備。請教導您的孩童安全且負責任的使用本玩具。

使用說明

- 滑板車是危險的，在公共道路上使用時，可能導致交通意外。因此，請不要在公共道路上使用。
- 最好在平坦、乾淨、無礫石且無油脂的路面上使用。請避開可能造成事故的凹凸不平、排水溝柵格蓋板。
- 滑板車未配備照明設備，因此不適宜在夜間或光線不足時使用。
- 請在成人的監督下使用。
- 請不要同時讓一名以上的兒童登上滑板車。
- 請不要在雨天或濕滑的地面上使用。
- 將產品存放在涼爽乾燥處，避免陽光直射。

在每次使用前後：

- 請確定所有的機械裝置已完全正確的鎖緊：
- 檢查轉向把手的高度，確保螺帽已鎖緊，把手需與前輪成垂直狀態。
 - 檢查所有連接設備的情況：剎車，位於轉向手把處的快速鎖，車軸必須進行正確的調整且沒有受損。
 - T形桿的最低高度的設定必需使彈珠處於T形桿上的最低孔位槽內。（見圖“E”）

- 檢查所有車輪的磨損程度。

騎行車的安裝和使用（參見第2頁）

GO · UP SPORTY 滑板車配備了1根連接管，以將座椅固定。請根據孩子的身高安裝連接管，當其坐在座椅上時，必須確保孩子雙足著地。（圖1）。

警告：絕不能讓產品處於沒有安裝座椅，但安裝有連接管在滑板車踏板上的情況發生。

請按照插入方向，將連接管插入座椅前部的插孔中對準螺絲孔。插入螺絲以便將座椅固定到連接管上，請使用附送的六角扳手擰緊該螺絲（圖2）。

按照插入方向，將安裝好座椅的連接管插入踏板前部，位於2個前輪之間的插孔中。注意，請按照如圖（圖3）所示的方式，確保彈簧按鈕已正確地卡鎖。

警告！騎乘之前，請先確認孩子坐在座椅上時，雙腳能輕輕踩到地面。

使用導向桿作為父母用推桿：滑板車的導向桿可作為推桿使用。請按照插入方向，將導向桿插入座椅後部的插孔中。注意，請按照如圖（圖4）所示的方式，確保彈簧按鈕已正確地卡鎖此推桿。

控制：跨坐於座椅上，孩子的雙足著地，用腳向後蹬以便前進。開始使用時請小心試著前行。

父母用的推桿可在兒童初次使用本產品時使用。

滑板車的安裝（參見第2頁）

請按照插入方向，將手柄插入位於滑板車前踏板兩前輪之間的孔中。

如圖（圖A）所示，請確保彈簧按鈕在孔位槽內已彈出且正確的鎖定。

GO · UP SPORTY 滑板車配有一根高度可調的導向桿，可適應孩子身高的變化（3個檔位）。

調整T形桿高度時，彈珠應在T形桿上的孔位槽內。

T形桿在低位時，確保彈珠鎖定在最低的孔位槽內。（見圖“E”）

轉向操作：GO · UP SPORTY 滑板車通過身體的主動傾斜完成轉向操作（參見圖B）。

- 向右傾，GO·UP SPORTY 滑板車向右轉！
- 向左傾，GO·UP SPORTY 滑板車向左轉！

對於更年幼的兒童，在平坦地面上直線滑行時，GO·UP SPORTY 滑板車安裝有一套轉向鎖定係統，可更好的保持平衡，更方便的學習如何操作滑板車。

- 鎖定轉向，請按下位於滑板車前端的按鈕（圖C）
- 解除鎖定，請按下下方的紅色按鈕（圖D）

在使用期間：

- 直立站立在滑板車上，雙手各自握好一個把手，以一腳蹬踏地面向前推進，在剛開始時請小心謹慎。
- 剎車：剎車片位於滑板車後車輪上方，在需要時，用腳按它以便減慢速度。
- 使用時請務必穿鞋，為了避免跌倒時受傷，我們建議穿著長褲及長袖上衣。
- 在使用前，請告知孩童如何將滑板車的機械裝置鎖定。

維護 / 保養 定期保養是安全的保證：

- **軸承**：為保持軸承的良好狀態，請避免在有水、有油或有沙子的路面上使用。
- **車輪**：經過一段時間的使用後車輪必定會磨損，時常在不平滑的路面上使用，車輪甚至會破裂，特別是裝有剎車裝置的後車輪會磨損的更快。為了自身安全，請對它們進行定期檢查並在必要時更換車輪。
- **對產品進行改裝**：除了此說明書中所列與維修相關的說明外，請勿自行改裝本產品。
- **螺帽和軸**：請定期檢查。
 - 使用一段時間後，它們可能會漸漸鬆弛，甚至會失去作用。
 - 鬆弛時請將其擰緊，損壞時請對其進行更換。
- **清潔**：使用濕布進行表面擦拭。

附加資訊

如需查詢，請透過contact@globber.com聯絡我們。

保養

製造商為本產品提供購買日起2年內之機件故障免費保用服務。有限保固不會涵蓋磨損、輪胎、管子或纜線，或任何不當操作、維護或儲存而導致的意外損壞、故障或遺失。

在以下情況下，有限保固即會無效：

- 用作非娛樂或交通用途；
- 曾被改裝；
- 租借他人。

製造商將不負責任何於使用時直接或間接導致之遺失或損壞。Globber不提供延長保固服務。如果您已購買延長保固服務，必須由購買之商店承擔。

請妥善保存產品發票及本說明書，並在以下位置填上產品名稱。

.....

其他零件

如欲購買本產品的其他零件，請瀏覽本公司網站 globber.com。

後で参照できるように、本取扱説明書を保管してください。後で読めるように取扱説明書を保管してください

NF-EN-71

警告！保護用具を必ず装着してください。交通量の多い所では使用しないでください。

最大重量20kg：シートスタイル（ベビーカー、乗り物）

最大重量50kg：スクーターモード

シートスタイル：警告！シート・ブラケット・フレームの強度の制約のため、生後36ヶ月以上のお子様には使わせないでください。ステアリング機構の上側にあるロックボタンを使って保護者の方がステアリングを完全にロックしない限り、本製品でシートは使用しないでください。シートを装着する際、車輪用ステアリングをロックするには、ロックボタンを下に押してください。

スクーターおよびすべての部品を箱から取り出してください。すべての部品をセットし、取扱説明書を読んだ上で、お使いください。組み立てが完了するまで梱包材は保管しておいてください。

使用手順の概要

この玩具は、保護責任のある大人の方が組み立ててください。お使いになる前に、玩具が適切に組み立てられていることを確認してください。遊びに必要な部品をすべて取り除いてから、お子様にこの玩具を与えてください。ご利用者または第三者の怪我の原因となる転倒や衝突を避けるには、スキルが必要であるため、この玩具は注意して使用してください。

ヘルメット、靴、ひじ当て、リストガード、ひざ当てなど、適切な保護用具を着用の上、お使いください。お子様には、どうすれば安全で、状況に応じて適切に使用できるかを教えてください。

諸注意：

- 公道で使用すると、スクーターは危険で、交通事故を起こす恐れがあります。公道の上では使用しないでください。砂利や油のない、平らで乾いた路面の上で使用するのが最適です。事故につながる恐れがあるため、凹凸や排水溝の格子は避けて通ってください。
- 本スクーターにはヘッドライトその他のライトは付属しません。そのため夜間や視界の不十分な時間帯におけるご利用には適しません。
- お使いの時は常に大人の方が見守ってあげてください。
- 複数のお子様を同時にスクーターに乗らせないでください。
- 雨の日や、濡れた地面の上で使用しないでください。
- 本製品を涼しく、乾燥した場所に保管し、直射日光に当てないようにしてください。

毎回のご使用前後：

- 次のとおり、ロック機構がすべて固定されていることを確認してください。

- ステアリング装置の高さをチェックし、ナットの締め、ハンドルバーと前輪が直角に交わることを確認します。

- T字型バーを最小の高さにするには、弾を最も低い穴に切り替えることにより、最も低い位置に固定する必要があります（「E」図を参照）。

- 次の接続部を全てチェックしてください。ブレーキ、ステアリング・コラムの解放装置、車軸が正しく調整され、破損していないことが必要です。

- タイヤの摩耗もチェックします。

シートの装着と使い方 歩行バイク / 乗り物（ページ2を参照）

GO-UP SPORTY には、イスを固定するために使用されるコネクター・チューブが付属します。

お子様のサイズに合わせてチューブを組み立てます。イスの着席位置にある時は、常に地面に両足を付けてるようにしてください（図1）。

警告！ イスを付けずにチューブをデッキ・スクーターに放置しないように注意してください。ネジを取り付けられるように、挿入の方向に沿って、コネクター・チューブをイスの前の穴に挿入してください。コネクター・チューブをイスに固定するためのネジを挿入し、六角レンチで締めます（図2）。

2つの前輪の間にある、デッキ・スクーターの前の穴に、挿入の方向に沿って、イスの付いたコネクター・チューブを挿入します。スプリングボタンがかみ合って、図のように正しくロックされていることを確認します（図3a）

警告！シートモードでは、お子様の両足が地面に自由に触れることができることを確認してから乗車してください。

保護者用ハンドルとしてハンドルバーを使う：スクーターのハンドルバーは保護者用のハンドルとして使えます。ハンドルバーの管をシート・ブラケット・フレームの後ろの穴に挿入します。スプリング付きボタンをシート・ブラケット・フレームの四角い切り込みに合わせ、ロックします。スプリング付きボタンがかみ合い、正しくロックされているか入念に確認してください（図4）。

操縦：シートに座り、足を地面に付け、足で押すとお子様が前に進みます。スタート時は慎重に前進してください。保護者用ハンドル（T字型バー）を使用すれば、最初に使う時にお子様につき添ってあげることもできます。

スクーターの組み立て(ページ2を参照)

挿入の方向に注意しながら、2つの前輪の間にある、メインボードの正面の穴にハンドルバー(T字形バー)の管を挿入します。

スプリング付きボールが飛び出し、図に示されるとおり、バーが所定の位置に固定されていることを確認します。(図Aを参照)

GO・UP SPORTY-には子供の身長に合わせる事ができる(3つの位置)、調整可能なハンドルバー(T字形バー)が付属します。T字形バーの高さを調整する際、スプリング付きボールは穴の中にあるはず(図Eを参照)。

操縦: GO・UP SPORTY-の操縦は、車体の動きにすぐに反応します(図Bを参照)。

- お子様が右に傾くと、GO・UP SPORTY-は右に曲がります!

- お子様が左に傾くと、GO・UP SPORTY-は左に曲がります!

非常に軟いお子様でも平らな地面の上で真っすぐに進めるよう、GO・UP SPORTY-にはステアリング・ブロック・システムがあり、バランスを取りやすく、学習がより簡単になっています。

- ロックするには、上のボタンを押します(図Cを参照)

- 解放するには、下の赤いボタンを押します(図Dを参照)

使用中:

- 両手でハンドルをそれぞれつかんだ状態でスクーターの上に立ち、どちらか一方の足で押して前に進みます。スタート時は慎重に進んでください。

- ブレーキの操作: ブレーキは後部にあり、必要な時は、上から押すと速度が遅くなります。スリップしたり、安定性が失われたりしないよう、少しずつ下に押してください。

- 靴の着用は必須で、転倒時の負傷を避けるため、スポンと長袖シャツの着用を強くお勧めします。

- お子様には、お使いになる前に、スクーターをロックする方法をしっかりと説明してください。

お手入れ / メンテナンス:

次のような定期的メンテナンスが安全への第一歩です。

- **車輪用ベアリング:** 水、油、砂の中の走行はお辞めください。

- **車輪:** 時間の経過と共に車輪は摩耗し、荒れた地面の上で酷使されると穴が開く可能性があります。ブレーキが付いている後輪は、数時間のブレーキ操作でもかなり摩耗します。安全上の目的のため、定期的な検査し、必要に応じて変更してください。

- **改造:** 本取扱説明書に記載されたメンテナンス関連の変更を除き、元の製品の改造はいかなる場合においても禁じます。

- **ナットと車軸:** これらの部品も定期的なチェックする必要があります。しばらくすると緩む可能性があり、その場合は締めてください。摩耗して正しく締まっていない場合は、交換してください。

- **クリーニング:** 柔らかい布に水を少々含ませ、スクーターを拭き取ります。

補足情報

ご質問などは、下記にお問い合わせください。
contact@globber.com

保証

メーカーでは、本製品の製造上の欠陥に対し、購入日から2年の間、無償で保証します。本有限保証では、通常の摩耗や割れ、タイヤ、チューブ、ケーブル、その他不適切な組立、メンテナンス、保管により発生した損傷、過失または損失は対象外となります。

本制有限保証は、製品に次の形跡がある場合は無効となります。

- ・ レクリエーションまたは移動以外の用途で使用された
- ・ 何らかの改造を施された
- ・ レンタルに供された

本製品の使用により直接的または間接的に発生する、偶発的または結果的損害や損傷に対し、メーカーは責任を負いません。

Globberでは、延長保証を提供致しません。お客様が延長保証をご購入された場合、お買い求めの小売店による特典と考えられます。記録のため、領収書の原本を本マニュアルと共に保管し、商品名を下記にメモしてください。

スベア部品

本製品のスベア部品のご注文の際は、当社ウェブサイト
globber.com にアクセスしてください。

나중에 참조할 수 있도록 설명서를 보관하세요.

NF-EN-71

주요 보호장비를 착용해야 합니다. 차로부터 이용하지 마세요.

최대 20kg: 시트 모델 (겉음마보조기, 보행기)

최대 50kg: 스쿠터 모드

시트 모델: 주위 시트 지지대의 지탱력이 제한되므로 36개월 이상의 유아는 사용할 수 없습니다. 시트는 조항장치 상단에 위치한 잠금 버튼을 이용해서 부모가 완벽하게 장치를 잠근 후 본 제품과 함께 사용하세요. 잠금 버튼을 아래로 눌러 버키의 조항장치를 잠가야 시트를 올릴 수 있습니다.

상자에서 스쿠터와 모든 부품을 꺼내세요. 사용 전에 모든 부품을 설명서에 따라 조립해야 합니다. 조립을 완성하기 전까지 포장을 보관하세요.

일반적 설명

이 장난감은 어른이 조립해야 합니다. 사용하기 전 장난감이 제대로 조립됐는지 꼭 확인하세요. 아이에게 장난감을 주기 전에 불필요한 부분은 모두 제거하세요. 사용자 또는 타인에게 부상을 초래할 수 있는 낙하 또는 충돌을 예방하려면 기술이 필요하니 장난감을 사용할 때는 주의해야 합니다.

헬멧, 신발, 팔꿈치, 무릎을 보호하는 보호대 등 적절한 보호장비를 갖추어야 합니다. 안전하고 책임있게 사용하는 방법을 아이에게 가르쳐주세요.

사용법:

- 스쿠터는 공공 고속도로에서 이용할 경우 위험할 수 있으며 교통사고의 원인이 될 수 있으니 공공도로에서 사용하지 마세요. 지면이 평평하고 깨끗하며, 자갈이 없고 미끄럽지 않은 곳에서

사용해야 합니다. 사고의 원인이 될 수 있는 장애물이나 수하구는 피해주세요.

- 스쿠터에는 전등이나 조명기가 없습니다. 따라서 저녁 또는 야사가 제한된 기간에는 사용하지 마세요.

- 항상 어른이 지켜보는 곳에서 사용해야 합니다.

- 스쿠터를 탈 수 있는 인원은 한 명입니다. 한 번에 두 명의 어린이가 타지 않도록 주의하세요.

- 비가 오거나 지면이 젖은 곳에서 타지 마세요.

- 제품을 서늘하고 건조한 곳에 보관하고 직사광선을 피합니다.

사용 전후:

- 잠금장치가 모두 안전하게 잠겼는지 확인하세요:

- 조항장치의 높이를 조정하고 너트가 잘 조였는지, 핸들과 앞버키가 수직인지 확인하세요.

- T바의 최소 높이는 가장 낮은 곳에 있는 구멍에 볼릿을 맞춰 가장 낮은 위치에서 고정해야 합니다(그림 'E' 참조).

- 연결부를 모두 확인하세요: 브레이크, 조항대의 순간 방출 시스템, 버키축을 잘 조절하고 휠 손된 곳이 없는지 확인해야 합니다.

- 타이어에 마모된 곳이 없는지 확인하세요.

겉음마보조기-자전거/보행기의 시트 조립 및 사용 (2페이지 참조)

GO · UP SPORTY 은 17지 길이의 연결 튜브를 제공합니다. 아이의 신장에 맞춰 튜브 조립. 아이가 안장에 앉았을 때 항상 두 발이 땅에 반드시 닿아야 합니다(그림 1).

주의! 튜브는 안장이 장착되어 있지 않은 상태로 키보드 발판 위에 남아 있으면 절대로 안 됩니다. 안장 앞쪽에 있는 구멍에 연결 튜브를 끼워 넣으십시오. 나사를 넣어 조일 수 있도록 삽입 방향을 잘 확인하십시오.

나사를 끼워 넣어 연결 튜브와 안장을 고정시키고 앨런 렌치를 사용해 단단하게 조여 줍니다(그림 2).

서로 고정된 연결 튜브와 안장을 키보드 발판 앞쪽에 있는 앞버키 두 개 사이의 구멍에 끼워 넣습니다. 이때 삽입 방향을 잘 확인하십시오.

그림에 표시된 것처럼 스프링 버튼이 제자리에 정확히 고정될 수 있도록 하십시오(그림 3).

경고! 탑승 전 시트 모드에서 아이 발이 바닥에 자유로이 닿을 수 있는지 확인하십시오.

핸들을 상단손잡이로 사용할 경우: 부모가 키보드의 핸들바를 지탱할 막대로 사용할 수 있습니다. 시트 지지대의 뒷쪽 구멍으로 핸들을 넣으세요. 직사각형 노치 스프링이 장착된 버튼을 시트 지지대에 잘 맞춰서 잠가줍니다. 스프링 버튼이 잘 맞게 제대로 잠겼는지 한 번 더 확인하세요(그림 4).

조항장치: 시트에 앉아 발을 지면에 댄 상태에서 발을 앞으로 밀면서 나가야 합니다. 처음에는 조심스럽게 전진해야 합니다.

아이가 처음 탈 때는 상단손잡이(T형 핸들)를 이용해서 도움을 주세요.

스쿠터 조립(2페이지 참조)

삽입 방향에 주의하여 손잡이(T형 핸들)를 앞버키 사이에 위치한 본체의 앞면 구멍에 넣습니다.

스프링 볼이 앞으로 나오고 핸들이 그림처럼 제대로 놓여졌는지 확인하세요(그림 A 참조).

GO · UP SPORTY 의 손잡이(T형 핸들)는 조절식이어서 아이 신장에 맞춰 위치를 조절할 수 있습니다. (3가지 위치로 조절 가능).

T형 핸들의 높이를 조절할 때는 스프링 볼이 구멍에 들어가 있어야 합니다.

T형 핸들을 가장 낮은 위치에 삽입하려면, 볼도 가장 낮은 구멍에 놓아야 합니다(그림 E 참조).

조항장치: GO · UP SPORTY 의 조항장치는 신체의 움직임에 따라 직관적으로 반응합니다(그림 B 참조).

- 아이가 몸을 오른쪽으로 기울이면, GO · UP SPORTY 도 오른쪽으로 갑니다!

- 아이가 몸을 왼쪽으로 기울이면, GO • UP SPORTY도 왼쪽으로 갑니다

아주 어린 아이는 평평한 바닥에서 일직선을 타야 하는데, GO • UP SPORTY 는 조향을 멈추는 장치가

있어서 더 나은 균형감으로 더 쉽게 배울 수 있습니다.

- 멈춤은 위에 있는 버튼을 누르세요(그림 C 참조)

- 이동은 아래에 빨간 버튼을 누르세요(그림 D 참조)

사용 중:

- 스쿠터에서 일어 선 상태로 핸들을 각 손에 잡고 한 발을 밀며 앞으로 나갑니다. 출발할 때는 조심하세요.

- 브레이크: 브레이크는 뒤에 위치합니다. 필요할 경우 눌러서 속도를 줄이세요. 천천히 누르면 미끄러짐이나 안정감 상실을 예방할 수 있습니다.

- 신발을 항상 신고 타야 하며, 넘어질 경우 부상을 방지할 수 있도록 팔이 긴 옷과 바지를 착용할 것을 권장합니다.

- 사용하기 전 아이에게 스쿠터를 멈추는 방법을 정확하게 설명해주세요.

관리 및 손질:

안전성을 위해 정기적으로 관리 및 손질하세요:

- **바퀴 베어링:** 바퀴 베어링을 손상시킬 수 있는 물, 기름, 모래에 닿지 않도록 주의하세요.

- **바퀴:** 바퀴는 오래 사용하거나 표면이 거친 지면에서 장시간 사용할 경우 마모될 수 있습니다.

특히 브레이크가 위치한 뒷바퀴는 브레이크를 몇 시간만 사용해도 영향을 받습니다. 안전을 위해 정기적으로 상태를 확인하고 필요할 경우 바퀴를 교체하세요.

- **변형:** 앞서 말한 관리와 관련된 교체 외의 목적으로 원제품을 변형해서는 안 됩니다.

- **너트와 축:** 이 부분도 정기적으로 확인하세요. 어느 정도 사용하면 느슨해질 수 있으니 필요할 경우 잘 조여주세요. 마모되고 꼭 조이지 않으면, 교체해야 합니다.

- **세척:** 부드러운 천에 물을 살짝 묻혀서 닦아주세요.

추가 정보

질문사항에 대해 연락할 이메일: contact@globber.com

보증

제조사는 구매일로부터 2년 제조 결함에 대해 본 제품을 보증합니다. 본 제한 보증서에서는 정상적인 마모나 파열, 타이어, 튜브나 케이블, 또는 부적절한 조립, 보수나 보관으로 인한 손해, 고장이나 손실은 보장하지 않습니다. 본 제한 보증서는 다음과 같이 제품을 사용한 경우 무효입니다.

- 레크리에이션이나 이동 이외의 수단으로 사용함
- 어떤 식으로든 개조함
- 타인에게 대여함

제조사는 본 제품의 사용으로 인해 직간접적으로 발생한 우연 또는 인과적 손실이나 손해에 대해 책임을 지지 않습니다.

제조사에는 보증을 연장하지 않습니다. 연장된 보증서를 구입했다면 그것은 판매한 매점에서 합의사항을 이행해야 합니다.

사용자 기록을 위해 본 사용설명서와 함께 판매 영수증 원본을 보관하고 상품명 아래에 기입하십시오.

예비 부품

본 제품에 대한 예비 부품을 주문하려면 당사 웹사이트(globber.com)를 방문하십시오.

-السكوتر غير مزود بمصابيح، ولذلك ينبغي عدم استعماله ليلاً أو خلال الساعات التي تكون فيها الرؤية محدودة.
-يتم استخدامه تحت إشراف البالغين.

-لا تسمح لأكثر من طفل واحد بالركوب على السكوتر.

-لا تستخدم المنتج في الأيام المطيرة أو على أرضية رطبة.

-يجب تخزين المنتج في مكان جاف بارد، مع تجنب تعريضه لأشعة الشمس المباشرة.

قبل وبعد الاستعمال:

-تأكد من أن كافة أجهزة القفل تعمل بشكل صحيح:

-تحقق من ارتفاع نظام التوجيه، شد الصمولات، وتعامد المقود والعجلات الأمامية.

-تحقق من جميع عناصر التوصيل: الفرامل، نظام التوجيه السريع لخط الاتجاه، ومحاور العجلات يجب أن تكون مثبتة بشكل صحيح وتعمل بشكل سليم.

-يجب تحديد الحد الأدنى لارتفاع القضيب على شكل حرف

«T» على أدنى موضع عن طريق تبديل الكرة الصغيرة داخل

أدنى فتحة. (راجع المخطط «E»)

-تحقق أيضاً من درجة تقادم العجلات.

تركيب واستخدام المقعد لاستخدام عجلتين / وضع الحامل (انظر شكل 2)

GO•UP SPORTY يأتي مع أنبوب موصل والذي يستخدم لإصلاح مقعد.

التثبيت الأنبوب على حسب ارتفاع الطفل، حيث يجب أن

تستقر قدماه على الأرض عندما يكون في وضعية الجلوس على

المقعد. (الشكل 1)

تنبيه. احرص على عدم ترك الأنبوب المركب على لوحة السكوتر بدون المقعد.

أدخل الأنبوب بالفتحة الأمامية بالمقعد مع الالتزام باتجاه الإخال

لغرض تثبيت البرغي. أدخل البرغي لغرض تثبيت المقعد في

الأنبوب، واربط بمفتاح آلان المرفق (الشكل 2).

أدخل الأنبوب مع المقعد في الفتحة الأمامية باللوحة بين العجلتين

الأماميتين مع الالتزام باتجاه التركيب. احرص على أن يتحرك

معلومات ينبغي الاحتفاظ بها

NF-EN-71

تحذير! يجب ارتداء الملابس الواقية. يجب ألا يتم استخدامه وسط الأزدحام.

2 الحمولة القصوى 20 كجم؛ وذلك بالنسبة للإصدار الذي يحتوي على مقعد، كرسي مدفوع باليد، مركبة.

الحمولة القصوى 50 كجم؛ بالنسبة لاستخدامه كسكوتر.

بالنسبة للإصدار الذي يحتوي على مقعد: تحذير! غير مخصص للاستخدام من جانب الأطفال الذين يزيد عمرهم عن 36 شهراً بسبب القوة المحدودة لإطار حامل المقعد. ولا يمكن استخدام المقعد مع هذا المنتج إلا عندما يكون نظام التوجيه مقفولاً بالكامل بواسطة الوالدين باستخدام زر القفل الموجود في الجانب العلوي من مجموعة التوجيه. اضغط زر القفل للأسفل لقفل توجيه العجلات عندما يكون المقعد مثبتاً.

أخرج السكوتر وجميع القطع من اللعبة. اعرض جميع الأجزاء، وقم بقراءة تعليمات التجميع قبل الاستخدام. احتفظ بالعبوة

حتى نهاية التجميع.

إرشادات عامة

ينبغي تجميع هذه اللعبة من قبل شخص راشد ومسؤول. تحقق قبل كل استخدام من التجميع السليم للعبة. قم بإزالة جميع العناصر غير الضرورية في اللعبة قبل أن تقدمها لطفلك. نظرًا لخصوصيات المهارة التي تتطلبها اللعبة يجب استخدامها بعناية لتجنب أي سقوط أو تصادم قد يسبب الضرر للمستخدم أو الآخرين. ينبغي استخدامها مع معدات واقية مناسبة، بما في ذلك الأحذية، والخوذة وواقيات المرفقين والرسغين والركبتين. قم بتعليم الطفل استخدامها بشكل آمن ومسؤول.

تعليمات الاستخدام

- يمكن أن يكون السكوتر خطراً ويمكن أن يؤدي لحادث سير على الطرق العامة عند الاستخدام. لا يستخدم على الطرق العامة - ويفضل استخدامه على سطح منبسط ونظيف، بدون شحوم أو حصى على الأرض. تجنب المطبات، وقضبان الصرف الصحي والتي يمكنها أن تتسبب في وقوع حادث.

بالنسبة للأطفال الصغار، وعند السير على سطح مستو وفي خط مستقيم، يكون الموديل GO•UPSPORTY مزود بقفل للمقود لتحسين التوازن وللتعلم بشكل أسهل.
-لتعشيق، اضغط على الزر الأمامي (الشكل C).
-للتحرير، اضغط على الزر الأحمر بالأسفل (الشكل D).

أثناء الاستخدام:

-وقفاً على السكوتر، كلتا اليدين على كل مقبض، ادفع بإحدى قدميك للانطلاق نحو الأمام. انطلق بحذر في البداية. -الفرملة: مبطئ السرعة مركب في الخلف، عند الضرورة، اضغط عليه للإبطاء. ينبغي الضغط عليه تدريجياً لتجنب الانزلاق أو فقدان الثبات.

-الأحذية الزامية، ونحن ننصح بشدة بارتداء السراويل والقمصان بأكماء طويلة لتجنب وقوع إصابات في حالة السقوط.

التعهد/الصيانة:

الصيانة الدورية هي ضمان السلامة:
-المحامل: تجنب القيادة على الماء، الشحم أو الرمل، مما سوف يلحق الضرر بالمحامل الخاصة بك.
-العجلات: تتقدم العجلات بعد فترة من الزمن، وتثقب عندما يكون استخدامها كثيراً على الأسطح الوعرة، خصوصاً العجلة الخلفية التي تتم عليها الفرملة. ينبغي التحقق من ذلك بشكل منتظم وتغييرها طلباً للسلامة
-التعديلات في المنتج: لا ينبغي على الإطلاق تعديل المنتج الأصلي، بما لا يتفق مع ما تم الإعلان به في هذه الإرشادات الخاصة بأعمال الصيانة.

الزر ذو الزنبرك بشكل سليم واربط جيدا القطعة كما هو مبين (الشكل 3).

تحذير! احرص على ملامسة أقدام الطفل للأرض بحرية في وضع المقعد قبل الركوب.

استخدام المقود كعصا أبوية: يمكن استخدام المقود كعصا أبوية. أدخل المقود في الفتحة بداخل المقعد، مع الالتزام باتجاه الإدخال. احرص على أن يتحرك الزر ذو الزنبرك بشكل سليم واربط جيدا العصا كما هو مبين (الشكل 4).

التوجيه: الجلوس على المقعد، بينما القدمان على الأرض، يدفع الطفل بقدميه للسير للأمام. ينبغي الحرص عند القيام بذلك في بداية الأمر.

العصا الأبوية تسمح بمصاحبة الأطفال في مرات الاستخدام الأولى.

ركيب السكوتر (انظر الصفحة 2)

أدخل المقود في الفتحة بالجزء الأمامي من اللوحة بين العجلتين

الأماميتين، مع مراعاة اتجاه الإدخال.

تأكد من أن الزر المزود بزنبرك ينضغط ويؤمن قفل السكوتر

بشكل صحيح، كما هو موضح (الشكل A).

يتم طرح الموديل GO•UP SPORTY مع مقود قابل لضبط

الارتفاع لكي يتواءم مع طول الطفل (3 أوضاع).

يجب أن تكون الكرة الصغيرة داخل الفتحة عند ضبط القضيب

على شكل حرف «T»

تأكد من أنه عندما يكون القضيب على شكل حرف «T» في

أدنى موضع، تكون الكرة الصغيرة مقللة داخل أدنى فتحة (راجع

المخطط «E»)

لتوجيه: يتم توجيه GO•UP SPORTY عن طريق إمالة

الجسم (الشكل B).

-يميل الطفل إلى اليمين، فيدور الموديل GO•UP SPORTY

يميناً!

-يميل الطفل إلى اليسار، فيدور الموديل GO•UP SPORTY

يساراً!

لا تقدم شركة Globber أي ضمان مُمدد. إذا اشترت ضماناً مُمدداً، فإنَّ المتجر الذي اشترته منه هو الملزم بتنفيذ البنود الواردة فيه. كسجلات قد تحتاج إليها في المستقبل، احتفظ بفاتورة المبيعات الأصلية مع هذا الدليل ودونَ راسم المنتج أدناه.

.....

قطع الغيار

لطلب قطع الغيار لهذا المنتج، برجاء زيارة موقعنا الإلكتروني

globber.com

-الصمولات والمحاور: ينبغي أيضاً أن يتم التحقق منها بانتظام، ويمكن لها أن تفك بعد مرور بعض الوقت، وفي هذه الحالة ينبغي ربطها، وفي حالة فقدانها فعاليتها، يجب أن - يتم استبدالها بأخرى جديدة.
-التنظيف: يمكنك تنظيف السكوتر باستخدام قطعة قماش ناعمة مع القليل من الماء.

معلومات إضافية

للإسئلة والاستعلامات، برجاء التواصل معنا عبر:
contact@globber.com

الضمان

تضمن الشركة الصانعة خلو هذا المنتج من عيوب الصانعة خلال مدة أقصاها 2 سنوات من تاريخ الشراء. هذا الضمان المحدود لا يغطي التآكل الطبيعي للمنتج، ولا الإطارات أو الأنابيب أو الكابلات، أو أي تلف أو عطب أو خسائر ينتج عن التجميع أو الصيانة أو التخزين غير الملائمين.

يصحح هذا الضمان لاغياً إذا تعرض المنتج في أي وقت من الأوقات لـ

- الاستخدام لغرض آخر غير الترفيه أو الانتقال من مكان لآخر؛
- التعديل عليه بأي شكلٍ من الأشكال؛
- الإيجار للآخرين

الشركة الصانعة غير مسؤولة عن الأضرار أو التلفيات العارضة أو المترتبة على أسباب أخرى تنشأ عن الاستخدام المباشر أو غير المباشر لهذا المنتج.

Збережіть інструкції на майбутнє.**NF-EN-71**

Увага! Необхідно носити засоби захисту.

Не можна використовувати в дорожньому русі.

Макс. 20 кг: Режим сидіння (Коліска, Іграшка для катання верхи)

Макс. 50 кг: Режим самоката

Режим сидіння: Увага! Не для використання дітьми віком більше 36 місяців через обмежену міцність каркаса сидіння. Сидіння можна використовувати на цьому виробі, тільки коли керування повністю заблоковано батьками за допомогою кнопки блокування, розташованої на верхній частині вузла керування Натисніть на кнопку блокування, щоб зафіксувати поворот коліс, коли потрібно встановити сидіння.

Вийміть самокат і всі деталі з коробки. Розкладіть усі деталі та прочитайте інструкцію зі збирання перед використанням. Зберігайте упаковку, доки збирання не буде завершено.

Загальні інструкції

Ця іграшка має бути зібрана відповідальною дорослою особою. Перед використанням переконайтеся, що іграшку зібрано правильно. Вийміть усі деталі, які не є необхідними для гри, перш ніж дати іграшку своїй дитині. Іграшку слід використовувати з обережністю, оскільки необхідне вміння, щоб уникати падіння або зіткнення, що може заподіяти травмування користувачеві або стороннім особам.

Для використання з відповідним захисним обладнанням, таким як шолом, взуття, наколінники, назап'яски та наколінники. Навіть дитину, як використовувати виріб безпечно й відповідально.

Інструкції:

- Самокат може бути небезпечним і може призвести до аварій у разі використання на дорогах загального користування. Не використовуйте виріб на дорогах загального користування. Краще використовувати на рівній, чистій поверхні, де немає трави і жиру. Уникайте ударів і дренажних решіток, які можуть спричинити аварію.
- Самокат не має фар. Тому він не підходить для використання в нічний час або в періоди, коли видимість обмежена.
- Слід завжди використовувати виріб під наглядом дорослих.
- Не дозволяйте більш ніж одній дитині кататися на самокаті одночасно.
- Не використовуйте в дощові дні чи на мокрій землі.
- Зберігайте продукт у сухому прохолодному місці, уникайте прямих сонячних променів.

До і після використання:

- Переконайтеся, що всі запірні механізми надійно заблоковано.
- Перевірте висоту системи керування і переконайтеся, що гайки затягнуті і кермо та переднє колесо розташовані перпендикулярно.
- Мінімальну висоту кермової колонки потрібно зафіксувати в найнижчому положенні, переставивши патрон у найнижчий отвір.
- Перевірте всі з'єднувальні елементи: гальмо, систему швидкого зупинення кермової колонки і колісні осі мають бути правильно відрегульовані і не пошкоджені.
- Також перевірте знос шин.

УСТАНОВЛЕННЯ ТА ВИКОРИСТАННЯ СИДІННЯ В РЕЖИМІ велосипеда для ходіння / катання (див. стор. 2)

GO-UP SPORTY поставляється зі з'єднувальною трубкою, яка використовується для фіксації сидла.

Зберіть трубку залежно від зросту дитини, дві ноги якої мають спиратися на землю в положенні сидячи на сидінні (рис. 1).

Попередження. Стежте за тим, щоб не залишати трубку, установлену на платформі самоката без сидіння. Вставте з'єднувальну трубку в передній отвір сидіння, дотримуючись напрямку вставлення, щоб можна було встановити гвинт. Вставте гвинт для кріплення з'єднувальної трубки до сидіння, затягніть за допомогою торцевого ключа (рисунок 2).

Вставте з'єднувальну трубку із сидінням у передній отвір платформи самоката між двома передніми колесами, дотримуючись напрямку вставлення.

Переконайтеся, що підпружинена кнопка зафіксована правильно, як показано на рисунку (рис. 3).

Попередження! Перед поїздкою переконайтеся, що ноги дитини можуть вільно торкатися землі в режимі сидіння.

Використання керма як ручки для батьків: кермо самоката може використовуватися як палиця для батьків. Вставте ручку в задній отвір сидіння, дотримуючись напрямку вставлення. Переконайтеся, що підпружинена кнопка зафіксована правильно, як показано на рисунку (рис. 4).

Керування: під час катання на сидінні ноги спираються на підлогу, дитина відштовхується ногами, щоб рухатися вперед. Спочатку слід рухатися з обережністю.

Ручка для батьків може використовуватися для супроводу дітей під час першого використання.

ЗБИРАННЯ САМОКАТА (Див. стор. 2)

Вставте трубку керма (кермової колонки) в отвір у передній частині основної підійки між двома передніми колесами, звертаючи увагу на напрямок вставлення.

Переконайтеся, що підпружинена кнопка вискакує і блокує деталь належним чином, як показано на рисунку. (Схема А)

Самокат GO-UP SPORTY пропонується з регульованим кермом, яке може бути адаптоване до зросту дитини (3 положення).

Патрон має бути в отворі під час регулювання висоти кермової колонки.

Переконайтеся, що для нижнього положення кермової колонки патрон зафіксовано в нижньому отворі (див. схему Е).

Кермування: Кермо GO-UP SPORTY інтуїтивно реагує на рухи тіла (схема В).

- Коли дитина нахилиється вправо, GO-UP SPORTY повертає праворуч!

- Коли дитина нахилиється вліво, GO-UP SPORTY повертає ліворуч!

Для найменших дітей на рівній поверхні та на прямих доріжках можна використовувати систему блокування керма GO-UP SPORTY для кращої рівноваги та полегшення навчання.

- Для блокування натисніть на кнопку зверху (схема С).

- Для розблокування натисніть на кнопку знизу (схема D).

Під час використання:

- Стоячи на самокаті, тримайтеся обома руками за ручки керма та відштовхніться однією ногою, щоб рухатися вперед. Рухайтесь обережно на початку.

- Гальмо: гальмо розташовано ззаду, за необхідності натисніть на нього, щоб сповільнитися. Натискайте на нього поступово для запобігання занесенню або втраті стійкості.

- Взуття є обов'язковим, і ми настійно рекомендуємо вам носити штани і сорочку з довгим рукавом, щоб уникнути травм у разі падіння.

- Поясніть дитині чітко, як зафіксувати самокат, перед використанням.

Догляд / обслуговування:

Регулярне обслуговування - це запорука безпеки:

- **Підшипники коліс:** не їдьте через воду, мастила або пісок, оскільки це може призвести до пошкодження підшипників коліс.

- **Колеса:** колеса зношуються з часом і можуть бути пошкоджені внаслідок надмірного використання на нерівних поверхнях. Заднє колесо, на якому працює гальмо, особливо піддається зносу після кількох годин гальмування. З міркувань безпеки їх слід регулярно перевіряти та змінювати за необхідності.

- **Модифікації:** оригінальний виріб в жодному разі не можна змінювати, за винятком технічного обслуговування, описаного в цій інструкції.

- **Гайки та оци:** їх також слід регулярно перевіряти. Вони можуть із часом послабнути, і їх слід затягнути. Вони можуть зношуватися й не затягуватися належним чином, і в такому випадку їх слід замінити.

- **Очищення:** Чистьте самокат м'якою тканиною і невеликою кількістю води.

Додаткова інформація

Із запитаннями та запитаннями просимо звертатися до нас за адресою: contact@globber.com

ГАРАНТІЯ

Виробник гарантує відсутність у цьому виробі виробничих дефектів протягом 2 роки із моменту покупки. Ця обмежена гарантія не поширюється на нормальний знос, шини, трубки або троси, а також на будь-які пошкодження, несправності або втрати, спричинені неправильним збиранням, технічним обслуговуванням або зберіганням.

Ця обмежена гарантія буде анульована в таких випадках:

- використання в інших цілях, а не для відпочинку або пересування;
- внесення будь-яких змін у виріб;
- прокат

Виробник не несе відповідальності за випадкові чи непрямі втрати або пошкодження, спричинені прямо або побічно використанням цього виробу.

Globber не пропонує розширену гарантію. Якщо ви придбали розширену гарантію, вона забезпечується магазином, у якому виріб придбано.

Збережіть для себе чек із цією інструкцією та запишіть назва продукту нижче.

.....

Запасні частини

Щоб замовити запасні частини для цього виробу, відвідайте наш веб-сайт globber.com

Navodila shranite za poznejšo uporabo.**NF-EN-71**

Opozorilo! Nositi je treba zaščitno opremo. Ni za uporabo v prometu.

Do 20 kg: Način s sedežem (Tricikel s potisno palico, tricikel)

Do 50 kg: Način uporabe – skiro

Način s sedežem: Pozor! Zaradi zmogljivosti okvirja nosilca za sedež ni primerna za otroke, starejše od 3 let. Sedež se lahko s tem izdelkom uporablja le, če starši z gumbom za zaklep, ki se nahaja na zgornji strani krmilnega sklopa, povsem zaklenejo krmiljenje. Pri nameščanju sedeža pritisnite gumb za zaklep krmiljenja, da zaklenete krmiljenje koles.

Vzemite iz škatle skiro in pripadajoče dele. Pred uporabo si pripravite vse dele in preberite navodila za uporabo. Shranite embalažo do konca sestavljanja.

Splošna navodila

Igračo naj sestavi odgovorna odrasla oseba. Pred uporabo se prepričajte, da je igračo primerno sestavljena. Preden igračo predate otroku, odstranite vse dele, ki niso potrebni za igro. Igračo je treba uporabljati previdno, saj se je treba izogibati padcem ali trčenju, med katerim se lahko poškoduje uporabnik ali tretja oseba.

Obvezna uporaba zaščitne opreme, vključno s čelado, čevlji ter ščitniki za kolena, komolce in zapestja. Naučite otroka, kako varno in previdno uporabljati igračo.

Navodila:

- Skiro je lahko nevaren in lahko povzroči prometno nesrečo na javnih cestah. Ne uporabljajte na javnih cestah. Priporočamo uporabo na ravni in čisti površini brez peska in masti. Izogibajte se neravnim delom in rešetkam odtočnih kanalov, saj lahko pride do nesreče.
- Skiro nima vgrajenih žarometov ali luči, zato ni primeren za uporabo ponoči ali v času omejene vidljivosti.
- Obvezna uporaba pod nadzorom odrasle osebe.
- Naenkrat naj skiro uporablja le en otrok.
- Ne uporabljajte v dežju ali na mokrih tleh.
- Izdelek shranjujte na hladnem in suhem mestu, čim bolj zaščiteno pred neposredno sončno svetlobo.

Pred in po uporabi:

- Prepričajte se, da so vsi zaklepni mehanizmi vklopljeni.
- Preverite višino krmilnega sklopa in se prepričajte, da so vijaki priti ti ter da so ročke in sprednje kolo pravokotno poravnani.

- Najnižja višina krmila mora biti zaklenjena na najnižjem položaju tako, da je zatič v najnižji reži.

- Preverite vse povezovalne elemente: zavore, sistem za hitro sprostitev krmilne gredi in osi koles morajo biti primerno nastavljeni in nepoškodovani.

- Preverite tudi obrabo gum.

NAMESTITEV IN UPORABA SEDEŽA poganjalček/tricikel (glejte stran 2)

GO-UP SPORTY ima priloženo povezovalno cev, s katero se pritrudi sedež.

Cev sestavite glede na velikost otroka, ki naj ima vedno obe stopali trdno na tleh, ko sedi na sedežu (slika 1).

Opozorilo: Pazite, da cevi nikoli ne pustite na plošči skiroja brez sedeža. Vstavite povezovalno cev v sprednjo luknjo na sedežu v skladu z navodili za vstavljanje, da lahko privijete vijak.

Vstavite vijak za pritrjevanje povezovalne cevi na sedež in ga privijte z imbus ključem (slika 2).

Vstavite povezovalno cev s sedežem v sprednjo luknjo na plošči med obema kolesoma, v skladu z navodili za vstavljanje.

Prepričajte se, da je vzmeteni gumb pritisnjen in pravilno zaklenjen (slika 3).

Opozorilo! Prepričajte se, da se otrokova stopala prosto dotikajo tal, preden začne z vožnjo.

Uporaba krmila kot ročaj za starše: krmilo skiroja je mogoče uporabiti tudi kot ročaj za starše. Vstavite ročaj v zadnjo luknjo na sedežu, pri tem pa bodite pozorni na smer vstavljanja. Prepričajte se, da je vzmeteni gumb pritisnjen in pravilno zaklenjen (slika 4).

Krmiljenje: vožnja na sedežu, stopala na tleh, otrok se s stopali poganja naprej. Otrok naj bo ob prvi uporabi zelo previden.

Ročaj za starše lahko med prvo uporabo uporabljate za pomoč otroku.

SESTAVLJANJE SKIROJA (glejte stran 2)

Vstavite cev krmila v luknjo na sprednji strani glavne plošče med sprednjima kolesoma, pri tem pa bodite pozorni na smer vstavljanja.

Prepričajte se, da vzmeteni gumb izskoči in zaklene krmilo v pravilnem položaju, kot je prikazano (risba A).

GO-UP SPORTY je dobavljen s prilagodljivim krmilom, ki ga je mogoče prilagoditi glede na otrokovo višino (3 položaji).

Zatič naj bo med prilaganjem višine krmila vedno v luknjici.

Prepričajte se, da je pri najnižjem položaju krmila zatič v najnižji luknjici (glejte risbo E).

Krmiljenje: GO-UP SPORTY-vo krmiljenje se intuitivno odziva na gibanje telesa (risba B).

- Ko se otrok nagne na desno, se tudi GO-UP SPORTY obrne na desno!

- Ko se otrok nagne na levo, se tudi GO-UP SPORTY obrne na levo!

GO-UP SPORTY ima za najmlajše otroke pri vožnji naravnost in po ravnem zaklepni sistem za krmiljenje, ki omogoča boljše ravnotežje in olajša učenje.

- Za vklop mehanizma pritisnite zgornji gumb (risba C)

- Za sprostitvev mehanizma pritisnite spodnji rdeči gumb (risba D)

Med uporabo:

- Otrok stoji na skiroju z obema rokama na krmilu in se z eno nogo potiska naprej.

- Otrok naj se na začetku pomika počasi in previdno.

- Zaviranje: zavora se nahaja na zadnjem delu. Ko otrok pritisne na zavoro, se skiro upočasni. S postopnim pritiskanjem na zavoro se lahko izogne zdrsu ali izgubi stabilnosti.

- Čevlji so obvezni, priporočamo pa tudi uporabo dolgih hlač in majic z dolgimi rokavi, da se zmanjša možnost poškodb v primeru padca.

- Otroku pred uporabo jasno razložite, kako zakleniti skiro.

Skrb/vzdrževanje:

Redno vzdrževanje je nujno za varnost:

- **Kolesni ležaji:** izogibajte se vožnji po vodi, olju ali pesku, saj lahko to poškoduje kolesne ležaje.

- **Kolesa:** kolesa se sčasoma obrabijo in se lahko pri uporabi na grobih površinah poškodujejo. Zadnje kolo, kjer se nahaja zavora, je po nekaj urah zaviranja še bolj obrabljeno. Zaradi varnosti kolesa redno pregledujte in po potrebi zamenjajte.

- **Spremembe:** originalnega izdelka pod nobenimi pogoji ne spreminjajte, z izjemo sprememb v okviru vzdrževanja, ki so omenjene v teh navodilih.

- **Maticе in osi:** tudi te je treba redno pregledovati. Sčasoma se lahko zrahljajo, zato jih je treba ponovno priviti. Lahko se tudi obrabijo, zaradi česar jih ni mogoče dobro priviti, zato jih je treba zamenjati.

- **Čiščenje:** Skiro čistite z mehko krpo in malo vode.

Dodatne informacije

Če imate kakršna koli vprašanja, nam pišite na: contact@globber.com

JAMSTVO

Proizvajalec jamči, da bo izdelek brez proizvodnih napak za obdobje 2 leti od datuma nakupa. To omejeno jamstvo ne pokriva normalne obrabe, gum, cevi ali kablov in ne krije kakršnih koli poškodb, napak ali izgub, do katerih pride zaradi nepravilnega sestavljanja, vzdrževanja ali shranjevanja.

To omejeno jamstvo je neveljavno, če se izdelek kadar koli

- uporablja na drugačen način, kot za rekreacijo ali prevoz;
- modifcira na kakršen koli način;
- izposoja.

Proizvajalec ne prevzema odgovornosti za naključno ali posledično izgubo ali škodo, ki neposredno ali posredno izhaja iz uporabe tega izdelka.

Globber ne nudi nobenega podaljšanega jamstva. Če ste kupili podaljšano jamstvo, ga mora izpolnjevati trgovina, kjer ste jo kupili.

Za svojo referenco shranite originalno potrdilo o nakupu skupaj s temi navodili za uporabo in spodaj zabeležite ime izdelka.

.....

Rezervni deli

Za naročilo rezervnih delov za ta izdelek obiščite stran globber.com

Saglabājiet instrukciju turpmākai lietošanai.**NF-EN-71**

Bridinājums! Jālieto aizsargapriekojums. Neizmantojiet satiksmē.

maksimālais svars 20 kg: Braukšana ar sēdekli (Braukšana ar stumšanas rokturi, braukšana sēdus stāvoklī)

maksimālais svars 50 kg: Braukšana stāvus stāvoklī

Braukšana ar sēdekli. Bridinājums! Sēdekļa konstrukcijas kronšteiniem ir ierobežota izturība — tas nav paredzēts bērniem, kuri ir vecāki par 36 mēnešiem. Sēdekli var izmantot kopā ar šo produktu tikai tad, ja vecāki ir pilnībā nobloķējuši stūri, izmantojot bloķēšanas pogu, kas atrodas stūres augšējā pusē. Lai nobloķētu riteņu vadības mehānismu, kad ir uzstādīts sēdeklis, nospiediet bloķēšanas pogu. Izņemiet no iepakojuma kārbas skrejriteni un visas daļas. Izlieciet visas daļas un pirms lietošanas izlasiet montāžas instrukciju. Saglabājiet iepakojuma kārbu līdz montāžas beigām.

Vispārīgie norādījumi

Šo rotālietu samontē par bērnu atbildīgais pieaugušais. Pirms lietošanas pārbaudiet, vai rotālieta ir pareizi samontēta. Pirms dot rotālietu bērnam, nolieciet malā visas detaļas, kas nav nepieciešamas bērna rotāļam. Lietot skrejriteni ar piesardzību — lai izvairītos no kritieniem vai sadursmēm, kas var radīt traumas lietotājam vai trešajām personām, ir nepieciešamas labas iemaņas.

Lietot kopā ar piemērotiem aizsardzības līdzekļiem, tai skaitā ķiveri, apaviem, elkņa, plaukstu un ceļgalu aizsargiem. Iemāciet bērnam, kā braukt ar skrejriteni droši un atbildīgi.

Norādes:

- ja ar skrejriteni pārvietojas pa koplietošanas ceļiem, tas var radīt bīstamas situācijas un izraisīt satiksmes negadījumus. Nelietot pa koplietošanas ceļiem. Skrejritis vislabāk ir piemērots braukšanai pa līdzeno un tīru virsmu, uz kuras nav grants un tauriņu. Izvairīties no triecieniem un nebraukt pārī kanalizācijas restēm, jo tas var izraisīt nelaimes gadījumus;
- skrejritis nav aprīkots ar lukuriem vai gaismām. Tāpēc tas nav piemērots lietošanai naktī vai dienas laikā, kad redzamība ir ierobežota;
- lietot tikai pieaugušo uzraudzībā;
- neļaut ar skrejriteni vienlaicīgi pārvietoties vairāk nekā vienam bērnam.
- Nebraukt ar skrejriteni lietainā laikā vai pa slapju zemes virsmu.
- Uzglabāt produktu vēsā, sausā vietā, sargāt no tiešiem saules stariem.

Pirms un pēc lietošanas:

- pārbaudiet, vai ir droši saslēgti visi bloķēšanas mehānismi;
- pārbaudiet stūres sistēmas augstumu un apskatiet, vai ir pievilkti uzgriežņi un stūre un priekšējais ritenis atrodas perpendikulārā;

- mazāko T veida stieņa augstumu nofiksē zemākajā pozīcijā, pārvietojot lodīti pašā apakšējā gropē;
- pārbaudiet visus savienojuma elementus: bremzēm, stūres statņa ātrās atbrīvošanas sistēmai un riteņu asīm jābūt pareizi noregulētām un tās nedrīkst būt bojātas;
- pārbaudiet arī riepu nodilumu.

SĒDEKĻA UZSTĀDĪŠANA UN IZMANTOŠANA pastaigu skrejritenim ar sēzamo daļu (skatīt 2. lpp.)

GO-UP SPORTY skrejritis „četri vienā” ir aprīkots ar uzstādāmo-savienojošo cauruli, ko izmanto sēdekļa piestiprināšanai.

Uzstādi cauruli atbilstoši bērna augumam un tā, lai bērnam abas pēdas vienmēr pieskartos pie zemes, atrodoties sēdus stāvoklī uz sēdekļa (1. attēls).

Bridinājums! Nekad neizmirstiet uz platformas uzstādītajai caurulei piestiprināt sēdekli. Ievietojiet uzstādāmo-savienojošo cauruli sēdekļa priekšpusē esošajā montāžas caurumā, ievērojot ievietošanas virzienu, lai varētu ieskrūvēt skrūvi. Lai piestiprinātu uzstādāmo-savienojošo cauruli pie sēdekļa, ievietojiet skrūvi un pievelciet ar sešstūra atslēgu (2. attēls).

Ievietojiet uzstādāmo-savienojošo cauruli ar sēdekli skrejriteņa platformas priekšējā montāžas caurumā starp abiem priekšējiem riteniem, ievērojot ievietošanas virzienu.

Atspertipa pogai jābūt redzamai un pareizi nobloķētai, kā parādīts attēlā (3. attēls). Bridinājums! Pirms braukšanas pārīcinieties, vai, atrodoties braukšanas režīmā ar sēdekli, bērna kājas var brīvi pieskarties zemei.

Izmantojiet stūri kā rokturi stumšanai: vecāki var izmantot stūri skrejriteņa stumšanai. Ievietojiet rokturi sēdekļa aizmugurējā montāžas caurumā, ievērojot ievietošanas virzienu. Atspertipa pogai jābūt redzamai un pareizi nobloķētai, kā parādīts attēlā (4. attēls).

Stūrēšana: bērns pārvietojas ar skrejriteni, sēžot uz sēdekļa, ar kājām atsperties pret zemi un stumjot sevi uz priekšu. Raugiet, lai bērns uzsāktu pārvietošanos piesardzīgi.

Stumjamo rokturi var izmantot, lai palīdzētu bērnam pārvietoties ar skrejriteni pirmās lietošanas laikā.

SKREJRITENĀ MONTĀŽA (skatīt 2. lpp.)

Ievietojiet roktura (T veida stieņa) cauruli montāžas caurumā, kas atrodas platformas priekšpusē starp abiem priekšējiem riteniem, vienlaikus ievērojot pareizu ievietošanas virzienu.

Pārbaudiet, vai uz āru „izlec” atspertipa poga un pareizi nobloķē stieni, kā parādīts attēlā. (A attēls)

GO-UP SPORTY ir aprīkots ar regulējamu stūri, ko var pielāgot atbilstoši bērna augumam (3 pozīcijās).

Lai noregulētu T veida stieņa augstumu, lodītei jāatrodas montāžas caurumā.

Lai T veida stieni nofiksētu zemākajā pozīcijā, lodītei jāatrodas apakšējā caurumā (skatīt E attēlu).

Stūrēšana: GO-UP SPORTY stūre intuitīvi reaģē uz ķermeņa kustību (B attēls):

- bērnam saliecoties stipumā uz labo pusi, GO-UP SPORTY pagriežas pa labi;
 - bērnam saliecoties stipumā uz kreiso pusi, GO-UP SPORTY pagriežas pa kreisi.
- Mazajiem bērniem, pārvietojoties pa līdzenām virsmām taisnā līnijā, GO-UP SPORTY modelis ir aprīkots ar stūres bloķēšanas sistēmu, kas nodrošina labāku balansu un atvieglo mācišanos braukt ar skrejriteni.
- lai nobloķētu, pavelciet pogu uz augšu (skatīt C attēlu);
 - lai atbloķētu, pavelciet pogu uz leju (skatīt D attēlu).

Lietošanas laikā:

- Stāviet uz skrejriteņa un abām rokām atrodieties uz rokturiem, atsperties ar vienu pēdu, lai virzītos uz priekšu. Uzsākt braukšanu piesardzīgi!
- **Bremzēšana:** bremzes atrodas aizmugurē; nepieciešamības gadījumā nospieš tās, lai palēninātu pārvietošanās ātrumu. Spiešot pakāpeniski, lai novērstu slīdēšanu.
- Obligāti jāvelk apavi; stingrs ieteikums ir valkāt bikses un kreklīņus ar garajām piedurknēm, lai izvairītos no traumām kritiena laikā.
- Kārtīgi pirms lietošanas izskaidrojiet bērnam, kā nobloķēt skrejriteni.

Kopšana / apkope:

Drošības pamatā ir regulāra apkopes veikšana.

- **Rītenju gultņi:** nebraukāt pa ūdeni, eļļām vai smiltīm, jo tas var sabojāt rītenju gultņus.
- **Rītenji:** rītenji ar laiku nodilst un var sabojāties, ja ar tiem bieži pārvietojas pa raupjām virsmām. Aizmugurējais rītenis, uz kura uzstādītas bremzes, var nodilt īpaši pēc vairāku stundu bremzēšanas. Drošības labad regulāri pārbaudiet rītenus un, ja nepieciešams, nomainiet tos.
- **Pārveidošana:** oriģinālo produktu nekādā veidā nedrīkst pārveidot, izņemot ar apkopi saistītos gadījumus, kas norādīti šajā instrukcijā.

- **Uzgriežņi un asis:** arī tie ir regulāri jāpārbauda. Laika gaitā tie var atskrūvēties un, ja tas tā noticis, tos ir stingrāk jāpievelk. Tie var nodilt un atskrūvēties, un tāda gadījumā tie ir jānomaina.

- **Trīšana:** trīniet skrejriteni ar mīkstu drānu un nelielu daudzumu ūdens.

Papildu informācija

Ja vēlaties saņemt papildu informāciju, kā arī jautājumu gadījumā, lūdzu, sazinieties ar mums: contact@globber.com

GARANTĪJA

Ražotājs garantē, ka 2 gadi no šī produkta iegādes brīža tam nav ražošanas defektu. Šī ierobežotā garantija neattiecas uz normālu nolietojumu un nodilumu, nepām, caurulēm vai kabeļiem, kā arī uz jebkādiem bojājumiem, atteicēm vai zaudējumiem, kas ir radušies, produktu nepareizi saliekot, apkopjot vai uzglabājot. Šī ierobežotā garantija tiek anulēta, ja produkts jebkad:

- tiek izmantots jebkādā citā veidā, kas nav atpūtas nolūks vai pārvietošanās;
- tiek pakļauts jebkāda veida modifikācijām;
- tiek izīrēts.

Ražotājs nav atbildīgs par nejausiem vai izrietošiem zaudējumiem vai bojājumiem, kas ir radušies šī produkta tiešas vai netiešas izmantošanas rezultātā.

Globber nepiedāvā paplašināto garantiju. Ja esat iegādājies paplašināto garantiju, par tās ieviešanu ir atbildīgs uzņēmums, kurā to esat iegādājies.

Glabājiet oriģinālos pirkumu apliecinātošos dokumentus kopā ar šo rokasgrāmatu un ierakstiet produkta nosaukums:

.....

Rezerves daļas

Lai pasūtītu rezerves daļas, lūdzu, apmeklējiet mūsu mājas lapu globber.com

Pasilikite šią instrukciją, nes jos gali prireikti ateityje.**NF-EN-71**

Įspėjimas! Būtina naudoti saugos priemones. Nenaudoti eismo vietoje.

Iki 20 kg: variantas su sėdyne (Stumiamosios kėdutės ir sėdimasis modelis)

Iki 50 kg: paspirtuko modelis

Variantas su sėdyne: Įspėjimas! Negalima naudoti vyresniems nei 36 mėnesių amžiaus vaikams, nes sėdynės rėmo tvirtumas ribotas. Sėdyne ant gaminio galima naudoti tik atjungus vairavimo funkciją, paspaudžiant fiksavimo mygtuką vaio stovo viršuje. Kai norite sumontuoti sėdyne, paspauskite fiksavimo mygtuką, kad ratai nesisukintų.

Išimkite iš dėžės paspirtuką ir visas jo dalis. Prieš naudodami išsidėstykite visas dalis ir perskaitykite surinkimo instrukciją. Neišmeskite pakuočės, kol neužbaigėte surinkti.

Bendrieji nurodymai

Šį žaislą turi atsakingai surinkti suaugęs asmuo. Prieš naudodami patikrinkite, ar žaislas tinkamai surinktas. Prieš atiduodami šį žaislą savo vaikui, nuimkite visas nereikalingas dalis. Žaislą reikia naudoti atsargiai, nes reikia įgūdžių, norint neparkristi ar neatsitrenkti ir nesusižaloti pačiam ar nesusižaloti trečiųjų asmenų. Naudoti užsidėjus tinkamas apsaugines priemones, įskaitant šalną, batus ir alkūnių, riešų bei kelių apsaugas. Pamokykite vaiką, kaip saugiai ir atsakingai naudoti žaislą.

Nurodymai:

- Paspirtukas gali būti pavojingas ir, naudojant viešuosiuose keliuose, galima sukelti avariją. Nenaudokite viešuosiuose keliuose. Geriausia naudoti ant lygių ir švarių paviršių be žvyro ir tepalų. Venkite važinėti nelygiais paviršiais ar ten, kur įrengtos vandens surinkimo grotelės, nes galite nukristi.

- Paspirtuke nėra jokių priekinių žibintų ar apšvietimo įtaisų. Dėl to jis nėra skirtas naudoti naktį ar riboto matomumo sąlygomis.

- Visada naudoti tik prižiūrint suaugusiems.

- Vienu metu paspirtuku gali važiuoti ne daugiau kaip vienas vaikas.

- Nenaudoti drėgnomis dienomis ar ant šlapio paviršiaus.

- Produktą laikykite vėsioje ir sausoje vietoje, saugokite nuo tiesioginių saulės spindulių.

Prieš ir po naudojimo:

- Visi fiksavimo mechanizmai turi būti tinkamai užfiksuoti.

- Patikrinkite vairavimo sistemos aukštį, ar priveržtos visos veržlės ir ar rankenos statmenos priekiniam ratui.

- Minimalus „T“ stovo aukštis yra užfiksavus jį apatinėje angoje.

- Patikrinkite visas jungtis: stabdžiai, vairavimo stovo greitojo atkabinimo sistema ir ratų ašys turi būti tinkamai sureguliuotos ir nepažeistos.

- Taip pat patikrinkite padangų nūdilimą.

Stumiamo ir sėdimo paspirtuko modelių SĖDYNĖS MONTAVIMAS IR NAUDOJIMAS (žr. 2 puslapį)

GO•UP SPORTY modelis yra su jungiamuoju vamzdžiu, prie kurio tvirtinama sėdynė.

Vamzdį montuokite pagal vaiko ūgį taip, kad sėdint ant sėdynės abi vaiko kojos siektų žemę (1 pav.).

Įspėjimas: Niekada nepalikite ant paspirtuko sumontuoto vamzdžio be sėdynės. Įstatykite jungiamąjį vamzdį į priekinę sėdynės angą taip, kad galėtumėte prakišti varžtą.

Jungiamąjį vamzdį prie sėdynės pritvirtinkite varžtu, priveržę jį šešiakampių raktu (2 paveikslas).

Jungiamąjį vamzdį su sėdyne įstatykite į paspirtuko pagrindo priekinę angą tarp abiejų priekinių ratų pagal įstatymo kryptį.

Fiksatorius turi įsistatyti į angą ir tinkamai užfiksuoti (3 paveikslas).

Įspėjimas! Sėdimoje padėtyje vaikas turi kojomis lengvai pasiekti žemę.

Rankenos naudojimas stūimui: paspirtuko rankeną tėvams galima naudoti kaip jo stūmimo priemonę. Rankenos stovą įstatykite į galinę sėdynės angą pagal įstatymo kryptį. Spyruoklinis fiksatorius turi įsistatyti į angą ir tinkamai užfiksuoti (4 paveikslas).

Vairavimas: vaikas sėdi ant sėdynės ir atsispiria nuo žemės kojomis, kad judėtų į priekį. Pajudėdamas iš vietos jis turi būti atsargus.

Naudodami rankeną tėvai gali stumti paspirtuką, kad padėtų vaikui pradžioti.

PASPIRTUKO SURINKIMAS (žr. 2 puslapį)

Įstatykite „T“ rankenos stovą į angą pagrindo priekyje tarp dviejų priekinių ratų, atkreipdami dėmesį į įstatymo kryptį.

Spyruoklinis fiksatorius turi išsukti ir tvirtai užfiksuoti stovą, kaip parodyta (A paveikslas).

GO•UP SPORTY gaminamas su reguliuojama rankena, kurią galima pritaikyti rib vaiko ūgio (3 padėtyje).

Reguliuodami „T“ rankenos aukštį, spyruoklinį fiksatorių įstatykite į vieną iš angų.

Žemiausioje „T“ rankenos padėtyje fiksatorius turi užsifikuoti apatinėje angoje (E paveikslas).

Vairavimas: GO-UP SPORTY paspirtukas intuityviai reaguoja į kūno judesius (B paveikslas):

- Kai veikas lenkiasi į dešinę pusę, GO-UP SPORTY taip pat sukasi į dešinę!
- Kai veikas lenkiasi į kairę pusę, GO-UP SPORTY taip pat sukasi į kairę!
- Kad mažesni vaikai geriau išlaikytų pusiausvyrą ir lengviau išmokyti valdyti paspirtuką (važiuodami lygiu paviršiumi tiesia linija), GO-UP SPORTY įrengta vairavimo blokavimo sistema.
- Jei vairą norite užblokuoti, paspauskite viršutinį mygtuką (C paveikslas).
- Jei vairą norite atlaisvinti, paspauskite apatinį raudoną mygtuką (D paveikslas).

Naudojimas:

- Stovėdami ant paspirtuko ir abiem rankomis laikydamiesi už rankenų, atsisipirkite viena koja nuo žemės, kad judėtumėte pirmyn. Būkite atsargūs pajudėdami iš vietos.
- Stabdymas: stabdys įrengtas gale ir, jei norite sulėtinti, paspauskite jį žemyn. Spauskite palaipsniui, kad paspirtukas neslystų ir išlaikytumėte pusiausvyrą.
- Privaloma apsiauti batus ir rekomenduojama užsimauti kelnes bei apsilvinti marškinius ilgomis rankovėmis, kad nukritę mažiau susižeistumėte.
- Prieš naudojimą kiekvieną kartą vaikui papaiškinkite, kaip paspirtuko dalis užfiksuoja.

Priežiūra:

Reguliari priežiūra yra saugumo garantas:

- **Ratų guoliai:** nevazinėkite per balas, smėlį ar alyvuotais paviršiais, nes gali sugadinti ratų guolius.
- **Ratai:** ratai vazinėjant dyla ir juos galima sugadinti, jeigu pemelyg daug vazinėjama nelygiais paviršiais. Stabdys ypač pažeidžia galinį ratą, jei nuolat stabdoma. Dėl saugumo ratus reikia reguliariai tikrinti ir keisti, jei būtina.
- **Konstrukcijos keitimas:** jokių būdu negalima keisti originalios gaminio konstrukcijos, išskyrus šioje instrukcijoje aprašytų dalių keitimus.
- **Veržlės ir ašys:** taip pat būtina reguliariai tikrinti. Praėjus tam tikram laikui jos gali atsilaisvinti ir reikia vėl priveržti. Tinkamai nepriveržus šių dalių jos gali susidėvėti ir tokiu atveju būtina pakeisti.
- **Valymas:** Paspirtuką valyti drėgna minkšta šluoste.

Papildoma informacija

Jei kyla klausimų ir reikia informacijos, susisieki su mumis šiuo adresu: contact@globber.com

GARANTIJA

Gamintojas šiam produktui taiko garantiją, pagal kurią jame per 2 gadi nuo įsigijimo datos negali pasitaikyti gamybinių defektų. Jei netinkamai atliekamas suinikimas, techninė priežiūra arba sandėliavimas, ši ribotoji garantija neapima įprasto nusidėvėjimo, padangų, vamzdelių arba kabelių pažeidimų, sugedimo arba praradimo.

Ši ribotoji garantija nebus taikoma, jei produktas bus kada nors

- naudojamas ne poilsio arba gabenimo tikslais;
- kaip nors keičiamas;
- nuomojamas

Gamintojas neatsako už atsitiktinius arba dėl specialių aplinkybių atsiradusius nuostolius arba žalą, tiesiogiai arba netiesiogiai nulemtą šio produkto naudojimo. „Globber“ nesiūlo tęstinės garantijos. Jei įsigijote tęstinę garantiją, ją suteikia pati parduotuvė.

Saugokite pirminį pardavimo kvitą su šiuo vadovu ir toliau užrašykite produkto pavadinimas.

Atsarginės dalys

Jei norite užsisakyti šio produkto atsarginių dalių, apsilankykite mūsų svetainėje globber.com

Säilitage juhised edaspidiseks kasutamiseks.

NF-EN-71

Hoiatus! Soovitatakse kanda kaitsevarustust. Ei ole ette nähtud kasutamiseks liikeluses.

Maks. 20 kg: jooksuratas, lükatav, istmega versioon.

Maks. 50 kg: tükkeratta versioon.

Istmega versioon: Hoiatus! Mitte sobiv alla 36-kuu vanustele lastele! Istme tugialusel on piiratud koormusjõud. Selle tootega võib istet kasutada ainult siis, kui vanemad on juhtimissüsteemi juhtraua eesmisel osal asuva lukustusnupu abil täielikult lukustanud. Rataste juhtimisfunktsiooni lukustamiseks istme paigaldamisel vajutage lukustusnupu.

Võtke tükkeratas ja kõik osad kastist välja. Seadke kõik osad valmis ja enne kasutamist lugege koostamisjuhised läbi. Hoidke pakend alles kuni toote koostamise lõpetamiseni.

Üldised juhised

Mänguasja peab koostama vastutav täiskasvanu. Enne kasutamist veenduge, et mänguasja on korrektselt koostatud. Enne mänguasja lapsele andmist eemaldage kõik osad, mis ei ole mängimiseks vajalikud. Mänguasja kasutamisel tuleb rakendada ettevaatust, sest kasutajale või kolmandatele isikutele vigastusi tekitavate kukkumiste või kokkupõrgete vältimiseks on vajalikud vastavad oskused. Vajalik on kasutada sobivat kaitsevarustust, mis hõlmab kiivrit, jalanõusid, küünarnuki-, randme- ja põlvekaitseid. Õpetage lapsele toote ohutut ja vastutustundlikku kasutamist.

Juhised:

- Tükkeratas võib olla ohtlik ja avalikel teedel kasutamise korral võib see põhjustada liiklusõnnetusi. Ärge kasutage toodet avalikel teedel. Parim on kasutada toodet tasasel, puhtal, kivistiku- ja määrdeainevabal pinnal. Vältige konarusi ja kanalatsioonireste, mis võivad põhjustada õnnetusi.
- Tükkerattal ei ole esi- ega muid tulesid. Seetõttu ei ole see sobilik kasutamiseks õhtul või öösel või piiratud nähtavuse tingimustes.
- Kasutada ainult täiskasvanu järelevalve all.
- Tükkerattaga võib sõita ainult üks laps korraga.
- Ärge kasutage vihmastel päevadel või märjal pinnasel.
- Toodet hoida jahedas ja kuivas kohas, kaitstuna otsese päikesevalguse eest.

Enne ja pärast iga kasutuskorda:

- Veenduge, et kõik lukustusmehhanismid on korrektselt lukustunud:

- Kontrollige juhtraua kõrgust ja veenduge, et mutrid on kinni keeratud ning käepidemed ja esiratas asuvad üksteise suhtes risti.
- T-juhtraua kõige madalama asendi seadmiseks tuleb lukustada nupp kõige madalamasse avasse.
- Kontrollige kõiki ühenduselemente: pidur, juhtraua kiirvabastuse süsteem ja rattateljed peavad olema korrektselt reguleeritud ning kahjustamata.
- Kontrollige ka rehvide kulumist.

ISTME PAIGALDAMINE JA KASUTAMINE jooksurattana / pealeistutava rattana kasutamisel (vt. lk. 2)

GO•UP SPORTY tükkerattal on kompleksis ühendustoru istme kinnitamiseks. Paigaldage toru vastavalt lapse pikkusele, sest istme peal istudes peavad lapse mõlemad jalad alati maha ulatuma (Joonis 1).

Hoiatus: Ärge kunagi jätke paigaldatud toru sõidulaua külge ilma istmeta.

Paigaldage ühendustoru istme eesmisesse avasse. Krui kinnitamise võimaldamiseks jälgige paigaldamise suunda.

Paigaldage istme ja ühendustoru kinnitamise krui ning keerake need kuuskantvõtme abil kinni (Joonis 2).

Paigaldage ühendustoru koos istmega tükkeratta sõidulaua külge kahe esiratta vahele; jälgige paigaldamise suunda.

Veenduge, et vedruga nupp on vastavas avas ja korrektselt lukustunud nagu on näidatud joonisel (Joonis 3).

Hoiatus! Enne ratta istumisrežiimi kasutamist veenduge, et lapse jalad ulatuvad vabalt vastu maad.

Juhtraua kasutamine vanema poolt: tükkeratta juhtrauda saab kasutada vanemapoolse juhtimise jaoks. Paigaldage juhtraud istme tagumisse avasse; jälgige paigaldamise suunda. Veenduge, et vedruga nupp on vastavas avas ja korrektselt lukustunud nagu on näidatud joonisel (Joonis 4).

Juhtimine: sõitmine istmel istudes, jalad maas, nii et laps lööb jalgedega hoogu. Alguses tuleb ettevaatlik olla. Lapsevanema juhtrauda võib kasutada lapse aitamiseks esimestel kasutuskordadel.

TÜKKERATTA KOOSTAMINE (vt. lk. 2)

Paigaldage T-juhtraua toru sõidulaua esiosas asuvasse avasse, pöörates samal ajal tähelepanu paigaldamise suunale.

Veenduge, et vedruga nupp väljub avast ja lukustab osa korrektselt, nii nagu on näidatud joonisel. (Joonis A)

GO•UP SPORTY on varustatud reguleeritava kõrgusega juhtrauga, mida saab kohandada lapse pikkusest sõltuvalt (3 asendit).

T-juhtraua kõrguse reguleerimisel peab vedruga nupp olema vastavas avas.

Veenduge, et T-juhtraua kõige madalama asendi seadmisel lukustub nupp kõige madalamasse avasse (vt. joonis E).

Juhtimine: GO•UP SPORTY juhtsüsteem reageerib intuitiivselt keha liikumisele (Joonis B).

- Kui laps kallutab paremale, pöörab GO•UP SPORTY paremale!

- Kui laps kallutab vasakule, pöörab GO•UP SPORTY vasakule!

Väikeste laste jaoks on GO•UP SPORTY tõukerattal tasasel pinnal ja sirgjooneliseks sõitmiseks mõeldud juhtimise blokeerimise süsteem, mis annab parema tasakaalu ja teeb õppimise lihtsamaks.

- Lukustamiseks vajutage pealmist nuppu (Joonis C).

- Vabastamiseks vajutage alumist punast nuppu (Joonis D).

Kasutamine:

- Seistes tõukerattal, hoides käepidemetest mõlema käega, lükake edasi liikumiseks ühe jalaga hoogu. Olge alguses ettevaatlik.

- Pidurdamine: Pidur asub taga. Vajadusel vajutage sellele, et kiirust vähendada.

Libisemise või tasakaalu kaotamise vältimiseks vajutage pidurit järk-järgult.

- Jalanõude kasutamine on kohustuslik ning kukkumistest tingitud vigastuste vältimiseks soovitame kanda pükse ja pika varukaga pluusi.

- Õpetage oma lapsel arusaadavalt kuidas tõukeratast enne selle kasutamist õigesti asendisse lukustada.

Hoolitus:

Regulaarne hooldus on pühendumine ohutusele:

- **Rattalaagrid:** vältige vee, õli (määrdeainete) või liiva sees sõitmist, sest see võib kahjustada rattalaagreid.

- **Rattad:** aja jooksul rattad kuluvad ja võivad kahjustuda, kui neid liiga palju ebatasasel pinnal kasutada. Pärast mitmeid tunde pidurdamisi kulub eriti palju just tagumine ratas, millele rakendub pidur. Ohutuse nimel tuleb rattaid regulaarselt kontrollida ja vajadusel välja vahetada.

- **Kohandamine:** algset toodet ei tohi mitte mingil juhul kohandada, välja arvatud käesolevates juhistes esitatud hooldusega seotud kohandused.

- **Mutrid ja teljed:** neid tuleb samuti regulaarselt kontrollida. Aja jooksul võivad need lahti tulla. Sellisel juhul tuleb need uuesti kinni keerata. Need võivad kuluda ja mitte korralikult kinni jääda. Sellisel juhul tuleb need välja vahetada.

- **Puhastamine:** Puhastage tõukeratast pehme lapi ja vähesee veega.

Täiendav info

Küsimuste ja päringutega kontakteeruge palun aadressil: contact@globber.com

GARANTII

Tootja annab sellele tootele garantii tootmisdefektide osas 2 aastat alates ostukuupäevast. See piiratud garantii ei keta normaalset kulumist, rehve, siserehve ja kaableid, ega kahjustusi, rikkeid või hävinemist, mille on põhjuseks vale kokkupanek, hooldus või hoiustamine.

See garantii muutub kehtetuks, kui toodet

• kasutatakse muul eesmärgil kui vaba aja veetmine või transport;

• kohandatakse;

• renditakse

Tootja ei vastuta juhusliku või tegevusest tuleneva hävimise või kahjustumise eest, mis on otseselt või kaudselt seotud toote kasutamisega.

Globber ei paku pikendatud garantiid. Kui olete ostnud pikendatud garantii, siis peab vastavaid kohustusi täitma see kauplus, kust te toote ostsite.

Edasiseks kasutamiseks säilitage ostutšeki originaal ja see kasutusjuhend ning kirjutage oma toote tootenimi järgnevale reale.

.....

Varuosad

Varuosade tellimiseks külastage palun meie veebisaiti aadressil globber.com

Sačuvajte upute za buduću uporabu.**NF-EN-71**

Upozorenje! Nositi zaštitnu opremu. Ne koristiti u prometu.

Maks: 20 kg: Način sjedenja (Kolica, vožnja bicikla)

Maks: 50 kg: Način vožnje skutera

Način sjedenja: Upozorenje! Ne smiju koristiti djeca starija od 36 mjeseci zbog ograničene snage nosača okvira sjedala. Sjedalo se s ovim proizvodom može koristiti samo kada roditelj upravljač u potpunosti blokira pomoću gumba za blokiranje koji se nalazi na gornjoj strani sklopa upravljača. Kada planirate montirati sjedalo pritisnite gumb za blokiranje kako biste blokirali upravljač kotača.

Izvadite skuter i sve dijelove iz kutije. Prije uporabe pripremite sve dijelove i pročitajte upute za sastavljanje. Zadržite pakiranje do dovršetka sastavljanja.

Opće upute

Ovu igračku mora sastavljati odgovorna odrasla osoba. Prije uporabe provjerite dali je igračka pravilno sastavljena. Prije nego igračku date svom djetetu uklonite sve dijelove koji nisu nužni za igru. Igračku treba koristiti oprezno, budući da je potrebna vještina kako bi se izbjeglo padove ili sudare koji bi mogli uzrokovati ozljede korisnika ili trećih osoba:

Treba koristiti u kombinaciji s odgovarajućom zaštitnom opremom, uključujući kacigu, cipele, štitnike za laktove, ručne zglobove i koljena. Učite dijete kako da ga koristi sigurno i odgovorno.

Upute:

- Skuter može biti opasan i ako ga se koristi na javnim prometnicama može uzrokovati prometne nezgode. Nemojte ga koristiti na javnim prometnicama. - Najbolje je koristiti ga na ravnoj, suhoj površini na kojoj nema šljunka i masnoća. Izbjegavajte neravnine i odvodne rešetke koji bi mogli izazvati nezgodu.
- Skuter nema prednja ni stražnja svjetla. Stoga nije pogodan za korištenje tijekom noći ili tijekom razdoblja kada je vidljivost ograničena.
- Uvijek koristiti pod nadzorom odraslih.
- Nemojte dopustiti da se na skuteru istovremeno vozi više od jednog djeteta.
- Ne koristite tijekom kišovitih dana ili na mokrom tlu.
- Proizvod skladištite na hladnom, suhom mjestu. Izbjegavajte izravnu sunčevu svjetlost.

Prije i nakon uporabe:

- Uvjerite se da su mehanizmi za blokiranje sigurno blokirani:
- Provjerite visinu upravljačkog sustava i uvjerite se da su matice zategnute i da su drške za upravljanje i prednji kotač okomiti.

- Minimalna visina T-šipke treba biti blokirana na najnižem položaju prebacivanjem klina u najniži utor.

- Provjerite sve spojne elemente: kočnice, sustav za brzo oslobađanje stupa upravljača i osovine kotača moraju biti odgovarajuće podešeni i ne smiju biti oštećeni.

- Provjerite također istrošenost guma.

POSTAVLJANJE I UPORABA SJEDALA ZA UPORABU NA biciklu uz hodanje/za jahanje (pogledajte stranu 2)

Uz GO-UP SPORTY isporučuje se spojna cijev koja služi za učvršćivanje sjedala.

Postavite cijev prema veličini djeteta, koje kada je u sjedećem položaju na sjedalu mora u svako doba imati 2 noge na tlu (slika 1).

Upozorenje: Budite oprezni da nikad ne ostavljate cijev montiranu na ploči skutera bez sjedala. Umetnite spojnu cijev u prednji otvor sjedala, te slijedite smjer umetanja da biste mogli postaviti vijak.

Umetnite vijak za učvršćivanje spojne cijevi sjedala, stegnite imbus ključem (slika 2).

Umetnuti spojnu cijev za sjedalo u prednji otvor ploče skutera, između dva prednja kotača, slijedeći smjer umetanja.

Uvjerite se da je gumb s oprugom učvršćen i odgovarajuće blokirano, kao što je prikazano (slika 3).

Upozorenje! Prije vožnje uvjerite se da stopala djeteta mogu slobodno dotaknuti tlo pri sjedenju.

Uporaba upravljača kao drške za roditelje: upravljač skutera može se koristiti kao roditeljski upravljački štapić. Umetnite dršku u stražnji otvor sjedala, poštujući način umetanja. Uvjerite se da je gumb s oprugom učvršćen i odgovarajuće blokirano, kao što je prikazano (slika 4).

Upravljanje: dijete sjedne na sjedalo, noge mu stoje na tlu, dijete se nogama gura prema naprijed. Iz početka treba krenuti vrlo oprezno.

Roditeljska drška može se koristiti za praćenje djece tijekom prve uporabe.

SASTAVLJANJE SKUTERA (pogledajte stranu 2)

Umetnite cijev upravljača (T-šipku) u otvor na prednjoj strani glavnog sklopa između dva prednja kotača pazeći na smjer umetanja.

Provjerite je li gumb s oprugom pravilno iskočio i blokirao se, kao što je prikazano. (NactA)

GO-UP SPORTY sadrži upravljač podesiv po visini koji se može prilagoditi visini djeteta (3 položaja).

Dok podešavate visinu T-šipke klin mora biti u otvoru.

Pobrinite se da T-šipka bude postavljena na najniži položaj, da klin bude blokiran u najnižem utoru (pogledajte nacrt „E“).

Upravljanje: Upravljač GO-UP SPORTY-a reagira intuitivno na kretanje tijela (nacrt B).

- Kada se dijete nagle udesno, GO-UP SPORTY skrene udesno!
- Kada se dijete nagle ulijevo, GO-UP SPORTY skrene ulijevo!
- Za bolju ravnotežu i kako bi se olakšalo učenje na ravnim površinama i na ravnim linijama za najmlađe, GO-UP SPORTY ima sustav blokiranja upravljača.
- Za blokiranje, pritisnite gornji gumb (nacrt C).
- Za otpuštanje, pritisnite crveni gumb (nacrt D).

Tijekom uporabe:

- Stojeći na skuteru, s jednom rukom na svakoj dršci, odgurnite se jednom od nogu da biste krenuli prema naprijed. Na početku krenite vrlo pažljivo.
- Kočenje: kočnica se nalazi na stražnjoj strani. Prema potrebi je pritisnite prema dolje da biste usporili. Pritisnite je prema dolje postupno kako bi se spriječilo proklizavanje ili gubitak stabilnosti.
- Nošenje cipela je obvezno a čvrsto vam savjetujemo i nošenje hlača i dugih rukava, kako biste, u slučaju pada, izbjegli ozljede.
- Prije svake uporabe jasno objasnite djetetu kako zaključati skuter.

Njega/održavanje:

Redovito održavanje je sigurnosna obaveza:

- **Ležajevi kotača:** izbjegavajte prolaziti kroz vodu, ulje ili pijesak jer to može oštetiti ležajeve kotača.
- **Kotači:** kotači se s vremenom troše i, ako ih se vozi po prekomjerno grubim površinama, mogu se probušiti. Stražnji kotač na kojem se koči naročito se troši nakon nekoliko sati kočenja. U interesu sigurnosti, treba ih redovito provjeravati i mijenjati po potrebi.
- **Preinake:** originalni proizvod ne smije se nipošto mijenjati, osim obavljanja poslova održavanja koji se navode u ovim uputama.
- **Maticе i osovine:** njih također treba redovito provjeravati. Nakon nekog vremena mogu se olabaviti, u kojem slučaju ih tada treba zategnuti. Ukoliko nisu odgovarajuće zategnuti mogu se istrošiti, u kojem slučaju ih tada treba zamijeniti.
- **Čišćenje:** Skuter čistite mekom krpom i s malo vode.

Dodatne informacije

Za sva pitanja i upite obratite nam se na: contact@globber.com

JAMSTVO

Jamstvo proizvođača ovog proizvoda jamči da proizvod neće imati grešaka uzrokovanih proizvodnjom tijekom razdoblja od 2 aastat od dana kupnje. Ovo ograničeno jamstvo ne pokriva normalno trošenje i habanje, gume, cijevi ili kabela, ili bilo kakvo oštećenje, kvar ili zatajenje uzrokovano nepravilnim sastavljanjem, održavanjem ili pohranom.

Ovo ograničeno jamstvo biti će poništeno ako se proizvod ikad

- koristiti u druge svrhe nego za rekreaciju i prijevoz;
- na bilo koji način preinači;
- iznajmljuje

Proizvođač ne odgovara za slučajne ili posljedične gubitke ili oštećenja uslijed izravne ili neizravne uporabe ovog proizvoda.

Tvrtka Globber ne nude proširenje jamstva. Ako ste kupili proširenje jamstva, njega treba ispoštovati trgovine u kojoj ste ga kupili.

Spremite originalni račun s ovim uputama i zapišite serijski broj u nastavku za svoju evidenciju.

.....

Rezervni dijelovi

Za naručivanje rezervnih dijelova za ovaj proizvod, molimo posjetite našu internetsku stranicu globber.com

globber.com



GLOBBER

ID DEVELOPMENT LIMITED
Room 701, 7/F Peninsula Centre,
67 Mody Road, Tsimshatsui,
Kowloon, Hong Kong

GLOBBER FRANCE SAS
66 rue de l'industrie
01120 Montluel - France

Ref.: 451/452



Adresses sur quefairedemesdechets.fr

Made in China
Fabriqué en Chine